

A construction worker wearing a yellow hard hat and a high-visibility yellow safety vest is focused on adjusting a green laser level mounted on a yellow and white tripod. The worker is also wearing safety glasses. The scene is dimly lit, with the green laser light providing the primary illumination, creating a professional and technical atmosphere.

**STANLEY®**

# **NARZĘDZIA I SYSTEMY PRZECHOWYWANIA**

MIARA PROFESJONALISTY

STANLEYWORKS.PL

WYDANIE 2021



# STANLEY®

## NASZE MARKI W SKRÓCIE



### STANLEY®

Narzędzia STANLEY® doskonale nadają się do ogólnego użytku i mają liczne właściwości, które sprawdzają się we wszelkich profesjonalnych pracach.

### STANLEY® FATMAX®

Narzędzia STANLEY® FATMAX® są innowacyjne, wydajne i przeznaczone do profesjonalnego użytku.

### STANLEY® FATMAX®

Narzędzia STANLEY® FATMAX® PRO spełniają najwyższe standardy profesjonalnej wydajności i innowacyjności.

O ile nie zaznaczono inaczej, znaki towarowe wymienione w niniejszym katalogu są własnością Stanley Black & Decker Inc./USA lub spółki powiązanej w USA i/lub na całym świecie.

# INFORMACJE O PRODUKCIE

Tutaj przedstawiamy przykładowe ilustracje produktów STANLEY®. Najważniejsze cechy produktu i dostępne warianty są wyraźnie zaznaczone i czytelnie ułożone w tabeli.

## TAŚMA miernicza POWERLOCK® (METALOWA OBUDOWA)

STANLEY



- Profesjonalna taśma miernicza z metalową obudową
- Bardzo szeroka taśma (12,7 mm), zaokrąglona
- Skala po obu stronach taśmy
- Taśma całkowicie pokryta warstwą ochronną Mylar®
- Hak końcowy podwójnie nitowany, przesuwany, do pomiarów wewnętrznych i zewnętrznych
- Chromowana metalowa obudowa, odporna na uderzenia
- Klips do paska
- Maksymalna wygoda użytkowania i najwyższa trwałość
- Z blokadą i automatycznym zwijaniem



Nr katalogowy	Długość w m	Szerokość w mm			
0-33-218	3	12,7	X	6	3253560332181
1-33-218	3	12,7	-	30	3253561332180

Przy składaniu zamówienia należy podać kompletny numer katalogowy.

Opis produktu, np. wymiary itp.

Liczba produktów na jednostkę opakowania.

Pełny 13-cyfrowy kod EAN do wykorzystania w systemie zarządzania towarami.

## NOWE NUMERY KATALOGOWE



- Kontrolowane zwijanie taśmy dla optymalnej ochrony uchwytu
- Duży hak, potrójnie nitowany, przesuwany, do pomiarów wewnętrznych i zewnętrznych
- Obudowa DynaGrip™ wykonana z dwóch materiałów, aby optymalnie trzymać się dłoni, odporna na uderzenia
- Klips do paska
- Maksymalna wygoda użytkowania i najwyższa trwałość
- Z hamulcem i automatycznym zwijaniem



Nr katalogowy	Długość w m	Szerokość w mm			
FMHT0-33864	5	32	X	4	3253560338640
FMHT0-33868	8	32	X	4	3253560338688

Opis nowych numerów katalogowych:

STST = produkty do przechowywania STANLEY®

STHT = narzędzia ręczne STANLEY®

STMT = moduły narzędziowe STANLEY®

FMST = produkty do przechowywania FATMAX®

FMHT = narzędzia ręczne FATMAX®

FMMT = narzędzia dla mechaników FATMAX®

XTHT = NARZĘDZIA RĘCZNE FATMAX® PRO

# SPIIS TREŚCI

## 6

### LASERY I PRZYRZĄDY POMIAROWE

- 10 Lasery liniowe i punktowe
- 16 Lasery obrotowe
- 19 Dalmierze
- 23 Niwelatory
- 24 Detektory laserowe
- 25 Akcesoria
- 30 Wykrywacze profili
- 32 Pozostałe przyrządy pomiarowe

## 34

### POMIARY I OZNACZANIE

- 38 Miary krótkie
- 44 Miary długie
- 46 Miary składane
- 47 Sznury traserskie
- 50 Narzędzia traserskie
- 53 Markery
- 55 Poziomice
- 62 Kątowniki i poziomice cyfrowe
- 62 Łaty murarskie
- 63 Koła pomiarowe

## 64

### NARZĘDZIA TNĄCE

- 67 Noże z ostrzem łamanym
- 72 Noże z ostrzem wysuwającym
- 75 Noże z ostrzem stałym
- 76 Noże bezpieczne
- 80 Noże do folii
- 82 Noże składane
- 83 Noże specjalne
- 83 Noże sportowe i hobbystyczne
- 86 Futerały na noże
- 86 Ostrza wymienne
- 90 Pozostałe narzędzia tnące
- 91 Nożyce do blachy

## 92

### PIŁY I PRZYRZĘCIE

- 95 Piły do drewna
- 101 Piły do metalu
- 105 Piły specjalne
- 107 Przyrządzie

## 110

### DŁUTA, STRUGI, SURFORMY

- 113 Dłuta
- 117 Strugi
- 122 Pilniki
- 124 Tarniki
- 126 Surformy
- 129 System ostrzenia

## 130

### NARZĘDZIA DO DEMONTAŻU

- 132 Narzędzia wyburzeniowe
- 133 Łomy i wyciągacze do gwoździ
- 136 Przecinaki
- 138 Pobijaki
- 139 Młotki
- 145 Siekiery

## 144

### NARZĘDZIA DLA HYDRAULIKÓW

- 146 Obcinaki do rur
- 147 Klucze do armatury
- 147 Zaginarki do rur

## 150

### NARZĘDZIA DO PŁYT GK

- 152 Transport i obmiary
- 153 Przycinanie i mocowanie
- 155 Szpachlowanie
- 158 Wykańczanie

## 160

### SZCZYPCE, ŚCISKI I IMADŁA

- 162 Szczypce
- 172 Narzędzia wielofunkcyjne
- 174 Nożyce
- 177 Szczypce zaciskowe
- 179 Nożyce do prętów
- 180 Ściski i imadła

# 184

## WKREŃTAKI I BITY WKREŃTARSKIE

**187** Wkręta

**199** Bity wkrętarskie 1/4 cala

# 218

## OŚWIETLENIE

**221** Latarki

**223** Reflektory

# 220

## PRZECHOWYWANIE NARZĘDZI I ODZIEŻ ROBOCZA

**248** Warsztaty mobilne

**250** Mobilne skrzynie narzędziowe

**253** Skrzynie narzędziowe

**259** System PROSTAK™

**264** Torby i plecaki na narzędzia

**271** Organizery i pojemniki

**277** Pasy narzędziowe i akcesoria

**279** Kobyłki

**280** Stoły warsztatowe

**281** Wyposażenie warsztatu

**283** Odzież robocza i ochronna

# 202

## NARZĘDZIA ŁĄCZĄCE

**205** Zszywacze elektryczne

**206** Zszywacze ręczne do zszywek z płaskiego drutu

**208** Zszywacze ręczne do zszywek z cienkiego drutu

**209** Uniwersalne zszywacze ręczne

**211** Zszywacze młotkowe

**212** Zszywki i gwoździe

**214** Nitownice

**215** Pistolety do klejenia na gorąco

# 225

## NARZĘDZIA DLA MECHANIKÓW

**227** Nasadki i grzechotki

**233** Klucze stałe i nastawne

**214** Klucze trzpieniowe

**237** Narzędzie wielofunkcyjne

**238** Wózki warsztatowe i moduły

# 285

## INDEKS

**285** Indeks wg produktów

LASERY  
I PRZYRZĄDY  
POMIAROWE

1

POMIARY  
I OZNACZANIE

2

NARZĘDZIA TNĄCE

3

STACJONARNE

4

DŁUTA, STRUGI  
I NARZĘDZIA SURFORM

5

NARZĘDZIA DO  
DEMONTAŻU

6

ZABUDOWA SUCHA

7

NARZĘDZIA  
HYDRAULICZNE

8

SZCZYPCE  
I NARZĘDZIA MOCUJĄCE

9

WKREŃTAKI  
I BITY

10

SCZEPIANIE, NITOWANIE  
I KLEJENIE NA GORĄCO

11

OŚWIETLENIE

12

NARZĘDZIA DLA  
MECHANIKÓW

13

ROZWIĄZANIA  
DO PRZECHOWYWANIA

14

INDEKSY

15

---

# **LASERY I PRZYRZĄDY POMIAROWE**

---





0  
1  
2  
3



# DALMIERZE STANLEY®

ŁATWE POMIARY W POMIESZCZENIACH



Dalmierze STANLEY® z funkcją łączności Bluetooth® zapewniają szybkie i dokładne wyniki pomiarów, a także możliwość ich bezpośredniego przesyłania do aplikacji STANLEY® Smart Connect – w celu tworzenia cyfrowych rzutów.

# ODPOWIEDNI LASER DO KAŻDEGO ZADANIA

## CZYM JEST LASER?

Słowo laser jest skrótem od angielskiego sformułowania „Light Amplification by Stimulated Emission of Radiation” (wzmocnienie światła poprzez wymuszoną emisję promieniowania). Dioda generuje skoncentrowaną wiązkę światła lasera o jednej długości fali. Im krótsza długość fali, tym jaśniejsza i lepiej widoczna jest wiązka światła. Czerwone lasery STANLEY® mają długość fali równą 635 nanometrów. Zielone lasery STANLEY® pracują na długości fali od 515 do 530 nanometrów. Ze względu na różne długości fal widoczność „zielonej wiązki” jest wyższa niż w przypadku czerwonego światła laserowego. Linia lasera wydaje się jaśniejsza i czterokrotnie lepiej widzialna dla ludzkiego oka. Dzięki jaśniejszej i wyraźniejszej linii laserowej prace na placu budowy mogą być wykonywane jeszcze dokładniej i w większym zakresie.

## STOPIEŃ OCHRONY IP

Podczas zadań w środowiskach wysokiego zapylenia i wilgotności ważny jest również stopień ochrony IP lasera. Niektóre lasery marki STANLEY® mają oznaczenie IP 54 (pyłoszczelne i bryzgoszczelne) lub IP 66 (pyłoszczelne i w pełni wodoszczelne) — jest to ważne w przypadku przyrządów używanych głównie na zewnątrz i do prac geodezyjnych.

## UMOWY GWARANCYJNE

Wszystkie lasery marki STANLEY® są objęte roczną gwarancją producenta. Jeśli laser STANLEY® wykáže wadę materiałową lub produkcyjną w ciągu 12 miesięcy od zakupu, firma STANLEY® gwarantuje bezpłatną wymianę wszystkich wadliwych części lub, w pewnych okolicznościach, bezpłatną wymianę przyrządu pod następującymi warunkami:

- Produkt nie był użytkowany niezgodnie z przeznaczeniem.
- Produkt był narażony na zużycie w normalnym stopniu.
- Osoby nieupoważnione nie podejmowały prób naprawy.
- Przedstawiono dowód zakupu.
- Produkt zostanie zwrócony w całości zgodnie z pierwotnym zakresem dostawy.

Aby zgłosić roszczenie gwarancyjne lub zlecić naprawę lasera poza okresem gwarancji, należy się skontaktować z najbliższym sprzedawcą STANLEY®. On prześle wadliwe urządzenie do naprawy. W razie potrzeby zostanie przygotowany kosztorys. Zalecamy, aby urządzenia laserowe były serwisowane corocznie i kalibrowane co 6 miesięcy.

## SERWIS

### ERPATECH

ul. Bakaliowa 26  
05-080 Mościska  
gmina Izabelin  
telefon: +22 431 05 05  
e-mail: serwis@erpatech.pl

## BEZPIECZEŃSTWO

Kwestię bezpieczeństwa traktujemy bardzo poważnie. Dlatego wszystkie nasze narzędzia laserowe są zgodne z dyrektywą CE i spełniają międzynarodowe normy bezpieczeństwa. W zależności od potencjalnego ryzyka lasery dzielą się na klasy 1–4. Lasery STANLEY® należą wyłącznie do klas od 1 do 2M, tzn. stwarzają niewielkie ryzyko lub nie stwarzają go w ogóle. Jako wskazówki posłużyliśmy się następującymi opisami klasyfikacji:

### Klasa lasera 1:

Brak ryzyka uszkodzeń biologicznych.

### Klasa lasera 2:

Przyrząd może spowodować obrażenia u osoby, która patrzy bezpośrednio w wiązkę lasera przez długi czas.

### Klasa lasera 2M:

Te lasery mają rozbieżną wiązkę i mogą stanowić zagrożenie, gdy przed okiem znajduje się przyrząd optyczny, taki jak szkło powiększające.

### Klasa lasera 3R:

Dostępne promieniowanie laserowe jest niebezpieczne dla oka.

# LASERY LINIOWE I PUNKTOWE

**IDEALNE DO STOSOWANIA W POMIESZCZENIACH O ODLEGŁOŚCI ROBOCZEJ DO 50 m.**

Lasery liniowe emitują linię pojedynczą lub dwie krzyżujące się linie. Niektóre lasery STANLEY® rzucają linie w jednym kierunku na ścianę lub powierzchnię roboczą, podczas gdy inne mogą również utworzyć dodatkową linię, pomocną w wyznaczaniu kwadratów. Lasery punktowe generują jeden lub kilka punktów odniesienia na ścianie lub powierzchni roboczej. Są idealne do wyznaczania punktów odniesienia lub pionu.

## LASER WIELOLINIOWY 360° FATMAX® X3 LI-ION, ZIELONY + CZERWONY

**STANLEY  
FATMAX**



- Samopoziomujący laser liniowy 3 x 360°
- Klasa lasera 2
- Długość wiązki lasera: zielony: 510–530 nm / czerwony: 635 nm
- Dokładność poziomowania:  $\pm 3$  mm/10 m
- Zakres kompensacji: samopoziomowanie do  $\pm 4^\circ$
- Zakres roboczy: zielony:  $\pm 35$  m (funkcja linii),  $\pm 60$  m z odbiornikiem  
czerwony:  $\pm 20$  m (funkcja linii),  $\pm 50$  m z odbiornikiem
- Wahadło tłumione magnetycznie, zabezpieczenie transportowe
- Tryb impulsowy do wykorzystania z odbiornikiem
- Tryb ręczny
- Zasilanie: akumulator litowo-jonowy (wbudowany)
- Stopień ochrony IP 54
- Mocowanie statywu: 1/4" i 5/8"
- W ZESTAWIE: Tarcza laserowa, okulary do lasera, ładowarka, uniwersalny uchwyt ścienny, kompatybilna skrzynka TSTAK™

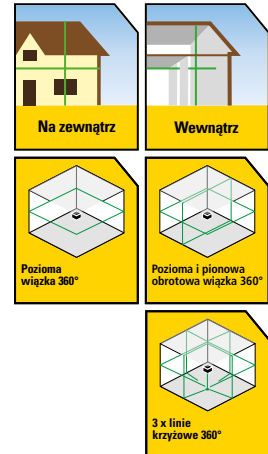

Nr katalogowy	Opis			
FMHT1-77357	Lasery wieloliniowe 360° FATMAX® X3R Li-Ion – czerwony	-	1	3253561773570
FMHT1-77356	Lasery wieloliniowe 360° FATMAX® X3G Li-Ion – zielony	-	1	3253561773563

## LASER KRZYŻOWY 360° FATMAX® SLGi-2V, ZIELONY

**STANLEY  
FATMAX**

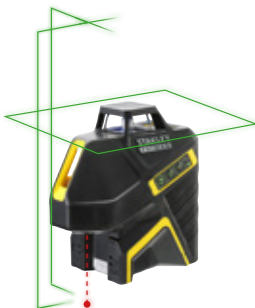

- Rzuci jedną linię poziomą i dwie linie pionowe, funkcja wyznaczania pionu w dół
- Klasa lasera 2, długość wiązki lasera: 510–530 nm
- Dokładność:  $\pm 3$  mm/10 m
- Zakres kompensacji:  $\pm 4^\circ$
- Zakres roboczy:  $\pm 30$  m (50 m z odbiornikiem)
- Tryb impulsowy do wykorzystania z odbiornikiem
- Magnetyczna podstawa zapewnia bezpośrednie mocowanie na szynie dla bezkompromisowo dokładnego pomiaru
- Wahadło tłumione magnetycznie, zabezpieczenie transportowe
- Zasilanie: akumulator litowo-jonowy (wbudowany)
- Stopień ochrony IP 54
- Mocowanie statywu: 1/4" i 5/8"
- W ZESTAWIE: Tarcza laserowa, okulary do lasera, przewód ładujący, uniwersalny uchwyt ścienny, kompatybilna skrzynka TSTAK™

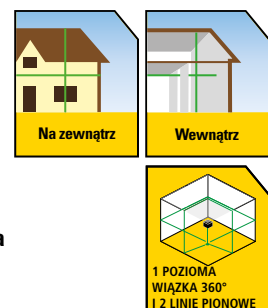

Nr katalogowy	Opis			
FMHT77617-1	Lasery krzyżowe 360° FATMAX® SLGi-2V – zielony	-	1	3253561776175
FMHT1-77416	Lasery krzyżowe 360° FATMAX® – czerwony	-	1	3253561774164

# LASER KRZYŻOWO-PUNKTOWY FATMAX® LI-ION, ZIELONY

**STANLEY**  
**FATMAX**

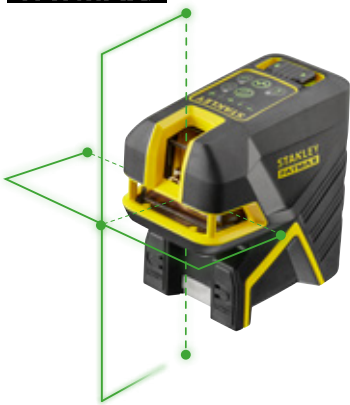

- Samopoziomujący laser krzyżowy oraz 2-/5-punktowy
- Funkcja wyznaczania pionu w górę i w dół, trzy punkty poziome
- Klasa lasera 2 (EN 60825-1), długość wiązki lasera: 510–530 nm
- Dokładność poziomowania w poziomie/pionie:  $\pm 3$  mm/10 m
- Zakres kompensacji: samopoziomowanie do  $\pm 4^\circ$
- Zakres roboczy:  $\pm 30$  m (50 m z odbiornikiem)
- Tryb impulsowy do wykorzystania z odbiornikiem
- Zasilanie: akumulator litowo-jonowy 7,2 V (wbudowany)
- Wahadło tłumione magnetycznie, zabezpieczenie transportowe
- Stopień ochrony IP 54
- Mocowanie statywu: 1/4" i 5/8"
- W ZESTAWIE: uniwersalny uchwyt ścienny, tarcza laserowa, okulary do lasera, ładowarka, skrzynia TSTAK™



Nr katalogowy	Opis	✉	✉	📦
FMHT77597-1	Laser krzyżowy i 2-punktowy FATMAX® Li-Ion – zielony	-	1	3253561775970
FMHT77598-1	Laser krzyżowy i 5-punktowy FATMAX® Li-Ion – zielony	-	1	3253561775987

# LASER KRZYŻOWO-PUNKTOWY FATMAX®, CZERWONY

**STANLEY**  
**FATMAX**



- Funkcja wyznaczania pionu w górę i w dół, trzy punkty poziome
- Klasa lasera 2 (EN 60825-1), długość wiązki lasera: 635 nm
- Dokładność poziomowania w poziomie/pionie:  $\pm 3$  mm/10 m
- Zakres kompensacji: samopoziomowanie do  $\pm 4^\circ$
- Zakres roboczy:  $\pm 20$  m,  $\pm 50$  m z odbiornikiem
- Tryb impulsowy do wykorzystania z odbiornikiem
- Zasilanie: 3 baterie alkaliczne AA
- Wahadło tłumione magnetycznie, zabezpieczenie transportowe
- Stopień ochrony IP 54
- W ZESTAWIE: Uniwersalny uchwyt ścienny, tarcza laserowa, okulary do lasera, kompatybilna skrzynka TSTAK™



Nr katalogowy	Opis	✉	✉	📦
FMHT1-77414	Laser krzyżowy i 2-punktowy FATMAX® – czerwony	-	1	3253561774140
FMHT1-77415	Laser krzyżowy i 5-punktowy FATMAX® – czerwony	-	1	3253561774157

## LASER KRZYŻOWY CROSS 360°, ZIELONY I CZERWONY



- Rzuca linię 360° oraz dodatkową linię pionową
- Klasa lasera 2
- Długość wiązki lasera:  
zielony: 515 - 530 nm / czerwony: 620 - 680 nm
- Dokładność:  $\pm 4$  mm/10 m
- Zakres roboczy: zielony:  $\pm 25$  m / czerwony:  $\pm 20$  m
- Zabezpieczenie transportowe
- Łatwe użycie dzięki obsłudze jednym przyciskiem
- Duża podstawa dla dobrej stabilności
- Zasilanie: 4 baterie AA (w zestawie)
- Uchwyt Quick-Link z regulowanym ściskiem śrubowym
- Stopień ochrony IP 50
- Mocowanie statywu: 1/4"
- W ZESTAWIE: uchwyt ścienny, baterie, futerał

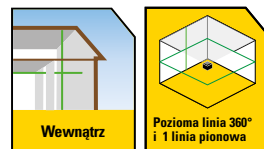

Nr katalogowy	Opis			
STHT77504-1	Laser krzyżowy CROSS 360° – czerwony	-	1	3253561775048
STHT77594-1	Laser krzyżowy CROSS 360° – zielony	-	1	3253561775949

## LASER LINIOWY FATMAX® NA BATERIE ALKALICZNE, ZIELONY I CZERWONY

**STANLEY**  
**FATMAX**



- Samopoziomujący laser liniowy z bateriami alkalicznymi
- Klasa lasera 2 (EN 60825-1)
- Długość wiązki lasera:  
zielony: 515–530 nm  
czerwony: 620–680 nm
- Dokładność poziomowania:  $\pm 3$  mm/10 m
- Zakres kompensacji: samopoziomowanie do  $\pm 4^\circ$
- Zakres roboczy:  $\pm 20$  m (50 m z odbiornikiem)
- Tryb impulsowy do wykorzystania z odbiornikiem
- Pomiar poziomy / pionowy włączane indywidualnie
- Wahadło tłumione magnetycznie, zabezpieczenie transportowe
- Zasilanie: 4 baterie alkaliczne AA
- Stopień ochrony IP 54
- Mocowanie statywu: 1/4" i 5/8"
- W ZESTAWIE: Uchwyt ścienny „L”, płyta magnetyczna, baterie, futerał

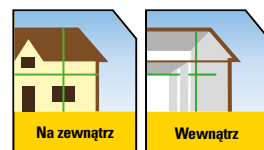

Nr katalogowy	Opis			
FMHT77585-1	Laser liniowy FATMAX® FCL-R na baterie alkaliczne – czerwony	-	1	3253561775857
FMHT77586-1	Laser liniowy FATMAX® FCL-G na baterie alkaliczne – zielony	-	1	3253561775864

## LASER LINIOWY FATMAX® LI-ION, ZIEŁONY

**STANLEY**  
**FATMAX**



- Samopoziomujący laser z wbudowanym akumulatorem litowo-jonowym
- Klasa lasera 2 (EN 60825-1)
- Długość wiązki lasera: 515–530 nm
- Dokładność poziomowania:  $\pm 3$  mm/10 m
- Zakres kompensacji: samopoziomowanie do  $\pm 4^\circ$
- Zakres roboczy:  $\pm 30$  m (50 m z odbiornikiem)
- Tryb impulsowy do użytku z odbiornikiem (nie wchodzi w zakres dostawy)
- Pomiar poziomy / pionowy włączane indywidualnie
- Wahadło tłumione magnetycznie, zabezpieczenie transportowe
- Zasilanie: akumulator litowo-jonowy (wbudowany)
- Stopień ochrony IP 54
- Mocowanie statywu: 1/4" i 5/8"
- W ZESTAWIE: Tarcza laserowa, okulary do lasera, przewód ładujący, uniwersalny uchwyt ścienny, kompatybilna skrzynka TSTAK™

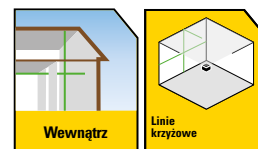

Nr katalogowy	Opis			
FMHT77595-1	Laser liniowy FATMAX® Li-Ion – zielony	-	1	3253561775956

## LASER KRZYŻOWY C-LINE, CZERWONY



- Zakres roboczy 10 m
- Linia dokładności +/- 6 mm na 10 m
- Wiązka horyzontalna i wertykalna - laser krzyżowy
- Samopoziomujący się +/-4°
- 3 pozycyjna blokada wahadła do bezpiecznego transportu
- Stopień ochrony: IP50
- Gwint montażowy 1/4"
- Odpowiedni do użytkowania wewnątrz pomieszczeń
- Zasilanie 2 baterie x AA (w zestawie)
- W ZESTAWIE: uchwyt L-Bracket

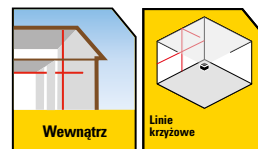

Nr katalogowy	Opis			
STHT77611-0	Laser krzyżowy C-Line – czerwony	X	2	3253560776114

## LASER KRZYŻOWO-LINIOWY CROSS90™, ZIEŁONY I CZERWONY



- Samopoziomujący laser krzyżowo-liniowy z dodatkową pionową linią 90°
- Klasa lasera 2
- Długość wiązki lasera: zielony: 515–530 nm / czerwony: 620–680 nm
- Samopoziomowanie do  $\pm 4^\circ$
- Zasięg: zielony: 16 m / czerwony: 12 m
- Dokładność:  $\pm 5$  mm/10 m
- Tryb ręczny
- Zasilanie: 2 baterie AA (w zestawie)
- Uchwyt Quick-Link z regulowanym ściskiem śrubowym
- Stopień ochrony IP 50
- W ZESTAWIE: uchwyt ścienny, baterie, futerał

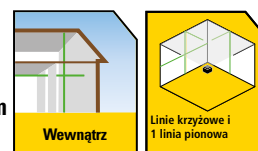

Nr katalogowy	Opis			
STHT77502-1	Laser krzyżowo-liniowy Cross90™ – czerwony	-	1	3253561775024
STHT77592-1	Laser krzyżowo-liniowy Cross90™ – zielony	-	1	3253561775925

## LASER KRZYŻOWY CUBIX™, ZIELONY + CZERWONY



- Samopoziomujący laser krzyżowy
- Klasa lasera 2
- Długość wiązki lasera: zielony: 515–530 nm /czerwony: 620–680 nm
- Samopoziomowanie do  $\pm 4^\circ$
- Zasięg: zielony: 16 m / czerwony: 12 m
- Dokładność:  $\pm 6$  mm/10 m
- Tryb ręczny
- Zasilanie: 2 baterie AA (w zestawie)
- Uchwyt Quick-Link z regulowanym ściskiem śrubowym
- Stopień ochrony IP 50
- **W ZESTAWIE:** uchwyt ścienny, baterie, futerał

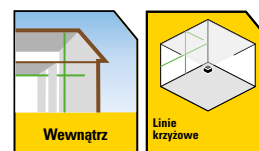

Nr katalogowy	Opis			
STHT77498-1	Laser krzyżowy Cubix™ – czerwony	-	1	3253561774980
STHT77499-1	Laser krzyżowy Cubix™ – zielony	-	1	3253561774997

## LASER LINIOWY FATMAX® CLLI, ZESTAW Z DRĄŻKIEM TELESKOPOWYM CZERWONY

**STANLEY**  
**FATMAX**



- Samopoziomujący laser liniowy
- Dokładność:  $\pm 4$  mm/10 m (poziomo/pionowo)
- Samopoziomowanie do  $\pm 4^\circ$
- Klasa lasera 1
- Długość wiązki lasera: 635 nm,  $\pm 5$  nm
- Zasięg: 10 m
- Zasilanie: 3 baterie AA (w zestawie)
- Czas pracy: 16 godz.
- Stopień ochrony IP 54
- **W ZESTAWIE:** laser liniowy, drążek teleskopowy (do 2,70 m), mocowanie, akcesoria, torba

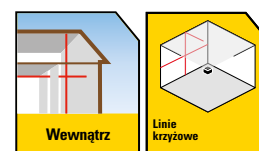

Nr katalogowy	Opis			
1-77-123	Laser liniowy FATMAX® CLLI, zestaw z drążkiem teleskopowym – czerwony	X	4	3253561771231

## LASER KRZYŻOWY STANLEY® MULT-LINE 4V1H, CZERWONY

**STANLEY**  
**FATMAX**



- Zasięg roboczy: 10 m, 50m z detektorem
- Dokładność w poziomie:  $\pm 4$  mm / 10 m
- Dokładność w pionie:  $\pm 4$  mm / 10 m
- Czerwone płaszczyzny laserowe:  
4 x pionowy + poziomy + punkt w dół
- Dioda laserowa czerwona: klasa 2, 630 - 680 nm
- Wahadło z tłumieniem magnetycznym i blokada
- Stopień ochrony: IP54
- Kąt wiązki wachlarzowej: pion.  $110^\circ <$  poz.  $135^\circ$
- Nastawny, metalowy trójnóg
- Zasilanie: 4xAA
- Czas pracy (włączone wszystkie linie lasera): 8 - 9 h
- **W ZESTAWIE:** 4 baterie AA, podstawa statywu, instrukcja, okulary do lasera, płytka celu

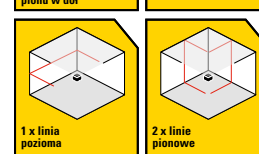
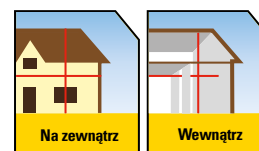

Nr katalogowy	Opis			
	Laser liniowy FATMAX® CLLI, zestaw z drążkiem teleskopowym – czerwony	-	1	3253561775147

## LASER 3-PUNKTOWY SPL3, ZIELONY + CZERWONY



- Samopoziomujący laser 3-punktowy
- Wyznaczanie pionu w górę i w dół oraz punktu poziomego
- Dokładność w poziomie:  $\pm 0,3$  mm/m
- Samopoziomowanie do  $\pm 4^\circ$
- Solidna, gumowana obudowa z ochroną IP 50
- Tryb ręczny
- Mocowanie statywu: 1/4"
- Zasilanie: 2 baterie AA
- W ZESTAWIE: uchwyt, baterie, torba

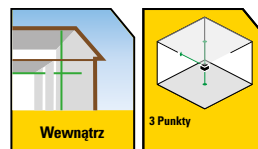

Nr katalogowy	Opis			
STHT77503-1	Laser 3-punktowy SPL3 – czerwony	-	1	3253561775031
STHT77593-1	Laser 3-punktowy SPL3 – zielony	-	1	3253561775932

## LASER 5-PUNKTOWY FATMAX®, ZIELONY + CZERWONY

**STANLEY**  
**FATMAX**



- Samopoziomujący laser 5-punktowy (punkty włączane indywidualnie)
- Funkcja wyznaczania pionu w górę i w dół, trzy punkty poziome
- Klasa lasera 2 (EN 60825-1)
- Długość wiązki lasera: zielony 515 nm / czerwony 635 nm
- Dokładność w poziomie:  $\pm 2$  mm/10 m
- Zakres kompensacji: samopoziomowanie do  $\pm 4^\circ$
- Zakres roboczy: zielony  $\pm 45$  m / czerwony  $\pm 30$  m
- Wahadło tłumione magnetycznie, zabezpieczenie transportowe
- Zasilanie: zielony 4 baterie NiMH AA / czerwony 3 baterie alkaliczne AA
- Stopień ochrony IP 54
- Mocowanie statywu: 1/4" i 5/8"
- W ZESTAWIE: Uchwyt magnetyczny, tarcza laserowa, okulary laserowe, baterie, torba

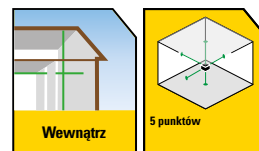

Nr katalogowy	Opis			
FMHT1-77413	Laser 5-punktowy FATMAX® – czerwony	-	1	3253561774133

## LASER 5-PUNKTOWY FATMAX® LI-ION, ZIELONY

**STANLEY**  
**FATMAX**



- Samopoziomujący laser 5-punktowy (punkty włączane indywidualnie)
- Funkcja wyznaczania pionu w górę i w dół, trzy punkty poziome
- Klasa lasera 2 (EN 60825-1)
- Długość wiązki lasera: 510–530 mm
- Dokładność w poziomie:  $\pm 2$  mm/10 m
- Zakres kompensacji: samopoziomowanie do  $\pm 4^\circ$
- Zakres roboczy: zielony  $\pm 45$  m / czerwony  $\pm 30$  m
- Wahadło tłumione magnetycznie, zabezpieczenie transportowe
- Zasilanie: akumulator litowo-jonowy (wbudowany)
- Stopień ochrony IP 54
- Mocowanie statywu: 1/4" i 5/8"
- W ZESTAWIE: uniwersalny uchwyt ścienny, tarcza laserowa, okulary do lasera, ładowarka, kompatybilna skrzynka TSTAK™

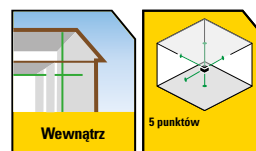

Nr katalogowy	Opis			
FMHT77596-1	Laser 5-punktowy FATMAX® Li-Ion – zielony	-	1	3253561775963



# LASERY OBROTOWE

**IDEALNE DO STOSOWANIA NA ZEWNĄTRZ PRZY ODLEGŁOŚCI ROBOCZEJ DO 600 m.**

Lasery obrotowe STANLEY® emitują płaszczyznę 360° na całej powierzchni i są zazwyczaj stosowane na statywach lub mocowane za pomocą uchwytów. Obrót pojedynczej wiązki lasera jest widoczny jako linia na całej przestrzeni. Do prac na zewnątrz może być wymagany odbiornik i okulary.



## LASER OBROTOWY FATMAX® RL 600 NA BATERIE ALKALICZNE, CZERWONY

**STANLEY**  
**FATMAX**



- W pełni automatyczny laser poziomy/pionowy z funkcją wyznaczenia pionu w górę
- Dokładność obrotu w poziomie:  $\pm 2,2$  mm/30 m
- Dokładność obrotu w pionie:  $\pm 3$  mm/30 m
- Dokładność wiązki pionowej w górę:  $\pm 4,4$  mm/30 m
- Zakres roboczy (średnica) z detektorem:  $\leq 600$  m
- Zakres poziomowania:  $\pm 5^\circ \pm 1^\circ$  (w każdym kierunku) / czas poziomowania:  $\leq 30$  sekund
- Zakres nachylenia:  $\pm 10\%$  (oś podwójna)
- Prędkość obrotu: 600 / 300 / 150 / 0 obr./min
- Klasa lasera 2
- Długość wiązki lasera: 630–680 nm
- Zasilanie: 2 baterie typu D (1,5 V/1,2 Ah)
- Czas pracy:  $\geq 30$  godzin
- Stopień ochrony IP 54
- Mocowanie statywu: 5/8"
- W ZESTAWIE: Odbiornik z mocowaniem, tarcza laserowa, okulary do lasera, baterie, 2 baterie D, futerał TSTAK™

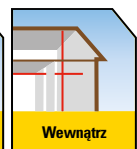

Nr katalogowy	Opis			
FMHT77446-1	Lasery obrotowe FATMAX® RL 600 na baterie alkaliczne – czerwony	-	1	3253561774461

# LASER OBROTOWY FATMAX® RL 600L LI-ION, CZERWONY

**STANLEY**  
**FATMAX**



- W pełni automatyczny laser poziomy/pionowy z funkcją wyznaczania pionu w górę
- Dokładność obrotu w poziomie:  $\pm 2,2$  mm/30 m
- Dokładność obrotu w pionie:  $\pm 3$  mm/30 m
- Dokładność wiązki pionowej w górę:  $\pm 4,4$  mm/30 m
- Zakres roboczy (średnica) z detektorem:  $\leq 600$  m
- Zakres poziomowania:  $\pm 5^\circ \pm 1^\circ$  (w każdym kierunku) / czas poziomowania:  $\leq 30$  sekund
- Zakres nachylenia:  $\pm 10\%$  (oś podwójna)
- Prędkość obrotu: 600 / 300 / 150 / 0 obr./min
- Klasa lasera 2
- Długość wiązki lasera: 630–680 nm
- Zasilanie: Akumulator litowo-jonowy (3,7 V/10 Ah)
- Czas pracy: ok. 40 godz.
- Stopień ochrony IP 66
- Mocowanie statywu: 5/8"
- W ZESTAWIE: Pilot zdalnego sterowania, odbiornik z mocowaniem, tarcza laserowa, okulary do lasera, baterie, ładowarka, futerał TSTAK™

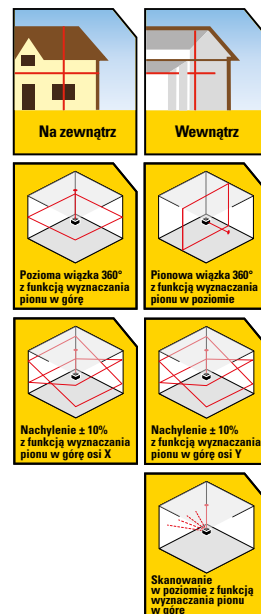

Nr katalogowy	Opis			
FMHT77449-1	Laser obrotowy FATMAX® RL 600L Li-Ion – czerwony	-	1	3253561774492

# LASER OBROTOWY FATMAX® RL 700L LI-ION, CZERWONY

**STANLEY**  
**FATMAX**



- W pełni automatyczny laser poziomy/pionowy z funkcją wyznaczania pionu w górę/w dół
- Dokładność obrotu w poziomie:  $\pm 1,5$  mm/30 m
- Dokładność obrotu w pionie:  $\pm 3$  mm/30 m
- Dokładność wiązki pionowej w górę:  $\pm 3$  mm/30 m
- Dokładność wiązki pionowej w dół:  $\pm 8,7$  mm/30 m
- Zakres roboczy (średnica) z detektorem:  $\leq 600$  m
- Zakres poziomowania:  $\pm 5^\circ \pm 1^\circ$  (w każdym kierunku) / czas poziomowania:  $\leq 30$  sekund
- Zakres nachylenia:  $\pm 10\%$  (oś podwójna)
- Prędkość obrotu: 600 / 300 / 150 / 0 obr./min
- Klasa lasera 2
- Długość wiązki lasera: 630–680 nm
- Zasilanie: Akumulator litowo-jonowy (3,7 V/10 Ah)
- Czas pracy: ok. 40 godz.
- Stopień ochrony IP 66
- Mocowanie statywu: 5/8"
- W ZESTAWIE: Pilot zdalnego sterowania, odbiornik z mocowaniem, tarcza laserowa, okulary do lasera, baterie, ładowarka, uchwyt ścienny, futerał TSTAK™

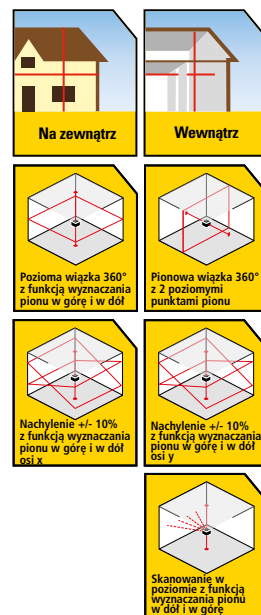

Nr katalogowy	Opis			
FMHT77447-1	Laser obrotowy FATMAX® RL 700L Li-Ion – czerwony	-	1	3253561774478

# LASER OBROTOWY FATMAX® RL 750L-G LI-ION, ZIELONY

**STANLEY**  
**FATMAX**



- W pełni automatyczny laser poziomy/pionowy z funkcją wyznaczania pionu w górę/w dół
- Dokładność obrotu w poziomie:  $\pm 1,5$  mm/30 m
- Dokładność obrotu w pionie:  $\pm 3$  mm/30 m
- Dokładność wiązki pionowej w górę:  $\pm 3$  mm/30 m
- Dokładność wiązki pionowej w dół:  $\pm 8,7$  mm/30 m
- Zakres roboczy (średnica) z detektorem:  $\leq 600$  m
- Zakres próbkowania:  $10^\circ / 45^\circ / 90^\circ$
- Zakres poziomowania:  $\pm 5^\circ \pm 1^\circ$  (w każdym kierunku) / czas poziomowania:  $\leq 30$  sekund
- Zakres nachylenia:  $\pm 10\%$  (oś podwójna)
- Prędkość obrotu: 600 / 300 / 150 / 0 obr./min
- Klasa lasera 2
- Długość wiązki lasera: 510–530 nm
- Zasilanie: Akumulator litowo-jonowy (3,7 V/10 Ah)
- Czas pracy: ok. 40 godz.
- Stopień ochrony IP 66
- Mocowanie statywu: 5/8"
- W ZESTAWIE: Pilot zdalnego sterowania, odbiornik z mocowaniem, tarcza laserowa, okulary do lasera, baterie, ładowarka, uchwyt ścienny, futerał TSTAK™

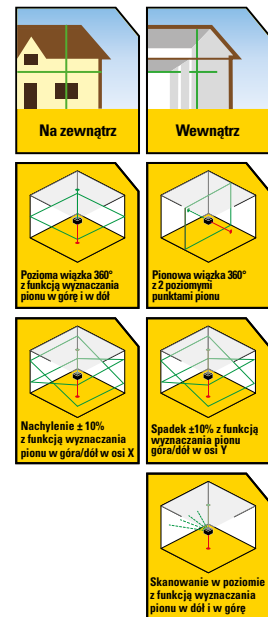

Nr katalogowy	Opis			
FMHT77448-1	Laser obrotowy FATMAX® RL 750L-G Li-Ion – zielony	-	1	3253561774485

# LASER ROTACYJNY SAMOPOZIOMUJĄCY, CZERWONY



- Zasięg roboczy 30 m, 240 m z detektorem
- Dokładność  $\pm 6$  mm/30 m na linii poziomej i  $\pm 9$  mm/30 m na linii pionowej
- Projektuje wiązkę 1 x 360° (jedno miejsce obrotu) z pionem do góry
- Samopoziomujący do  $\pm 3^\circ$  na linii poziomej
- Fiolka pionowa do poziomowania w pionie
- Gwint 5/8" umożliwia montaż urządzenia na statywie
- Stopień ochrony IP54
- Blokada wahadła dla bezpiecznego transportu
- Działa na bateriach alkalicznych 2 x D (w zestawie)
- W ZESTAWIE: twarda torba do przechowywania, okulary, cel, detektor i zacisk detektora

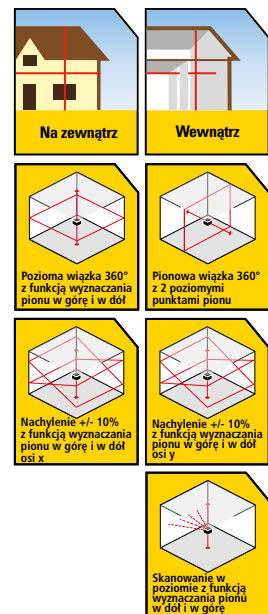

Nr katalogowy	Opis			
STHT77616-0	Laser rotacyjny, samopoziomujący – czerwony	-	2	3253560776169

# DALMIERZE



## TLM330s Z FUNKCJĄ BLUETOOTH®

**STANLEY**  
**FATMAX**



### Właściwości:

- Dioda laserowa: 635 nm – klasa lasera 2
- Zasięg: od 0,1 m do 100 m
- Dokładność:  $\pm 1,5$  mm/10 m
- Kąt czujnika nachylenia do  $\pm 45^\circ$
- Stopień ochrony IP 54
- Wyświetlacz dotykowy (3-liniowy)
- Alarm dźwiękowy
- Dodawanie i odejmowanie
- Historia pomiarów: 20
- Funkcja timera
- Pomiar od przedniej i tylnej krawędzi urządzenia (pomiar przy użyciu trzpienia)
- Automatyczne wyłączenie (laser 90 s / przyrząd 180 s)
- Liczba pomiarów na jedno ładowanie: do 3000
- Baterie w zestawie
- Mocowanie statywu 1/4"
- Etui
- Wymiary: 124 x 54 x 35 mm
- Masa: 148 g



### Funkcje:

- Pomiar długości, powierzchni, objętości i wysokości
- Połączony pomiar wysokości
- Pomiar wysokości częściowej (równanie Pitagorasa 2)
- Pomiar ciągły
- Funkcja wytyczania
- Cyfrowy czujnik nachylenia
- Cyfrowa poziomica

ZGODNY  
Z TECHNOLOGIĄ  
BLUETOOTH®  
4.0 I NOWSZA



Aplikacja  
STANLEY®  
Smart Connect™  
dostępna w:

Nr katalogowy	Opis			
STHT1-77140	Dalmer TLM330s Bluetooth®	-	10	3253561771408

Nazwa i logo Bluetooth® są znakami towarowymi firmy Bluetooth, Inc.

## TLM165s Z FUNKCJĄ BLUETOOTH®

**STANLEY**  
**FATMAX**



### Właściwości:

- Dioda laserowa: 635 nm – klasa lasera 2
- Zasięg: od 0,1 m do 50 m
- Dokładność:  $\pm 1,5$  mm
- Stopień ochrony IP 54
- Wyświetlacz dotykowy (3-liniowy)
- Alarm dźwiękowy
- Dodawanie i odejmowanie
- Liczba miejsc w pamięci: 5
- Pomiar od przedniej i tylnej krawędzi urządzenia
- Automatyczne wyłączenie (laser 30 / 60 / 300 s)
- Liczba pomiarów na jedno ładowanie: do 3000
- Baterie w zestawie
- Etui
- Wymiary: 124 x 54 x 35 mm
- Masa: 148 g



### Funkcje:

- Pomiar długości, powierzchni, objętości i wysokości
- Połączony pomiar wysokości
- Pomiar wysokości częściowej (równanie Pitagorasa 2)
- Pomiar ciągły
- Funkcja wytyczania
- Cyfrowy czujnik nachylenia
- Cyfrowa poziomica

ZGODNY  
Z TECHNOLOGIĄ  
BLUETOOTH®  
4.0 I NOWSZĄ



Aplikacja  
STANLEY®  
Smart Connect™  
dostępna w:



Nr katalogowy	Opis			
STHT1-77139	Dalmierz TLM165s Bluetooth®	-	10	3253561771392

## TLM99si Z FUNKCJĄ BLUETOOTH®



### Właściwości:

- Dioda laserowa: 635 nm – klasa lasera 2
- Zasięg: 35 m
- Dokładność:  $\pm 2$  mm
- Stopień ochrony IP 54: pyło- i bryzgoszczelność
- Dodawanie i odejmowanie
- Pomiar od przedniej i tylnej krawędzi urządzenia
- Automatyczne wyłączenie
- Liczba pomiarów na jedno ładowanie: do 3000
- Baterie w zestawie
- Wymiary: 119 x 58 x 28 mm
- Masa: 100 g

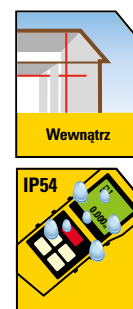

### Funkcje:

- Pomiar długości, powierzchni i objętości
- Pomiar ciągły

ZGODNY  
Z TECHNOLOGIĄ  
BLUETOOTH®  
4.0 I NOWSZĄ



Aplikacja  
STANLEY®  
Smart Connect™  
dostępna w:



Nr katalogowy	Opis			
STHT1-77361	Dalmierz TLM99si Bluetooth®	-	10	3253561773617

Nazwa i logo Bluetooth® są znakami towarowymi firmy Bluetooth, Inc.

# TLM99s Z FUNKCJĄ BLUETOOTH®



### Właściwości:

- Dioda laserowa: 635 nm – klasa lasera 2
- Zasięg: od 0,1 m do 30 m
- Dokładność: ±2 mm
- Stopień ochrony IP 54
- Dodawanie i odejmowanie
- Automatyczne wyłączenie
- Liczba pomiarów na jedno ładowanie: do 3000
- Baterie w zestawie
- Mocowanie statywu 1/4"
- Etui
- Wymiary: 119 x 58 x 28 mm
- Masa: 100 g



ZGODNY Z TECHNOLOGIĄ BLUETOOTH® 4.0 I NOWSZĄ



Aplikacja STANLEY® Smart Connect™ dostępna w:



### Funkcje:

- Pomiar długości, powierzchni i objętości
- Pomiar ciągły

Nr katalogowy	Opis			
STHT1-77343	Dalmierz TLM99s Bluetooth®	-	10	3253561773433

Nazwa i logo Bluetooth® są znakami towarowymi firmy Bluetooth, Inc.

# TLM99



### Właściwości:

- Dioda laserowa: 635 nm – klasa lasera 2
- Zasięg: od 0,1 m do 30 m
- Dokładność: ±2 mm
- Stopień ochrony IP 54
- Wyświetlacz 2-liniowy
- Pomiar od przedniej i tylnej krawędzi urządzenia
- Dodawanie i odejmowanie
- Automatyczne wyłączenie (laser 90 s / przyrząd 180 s)
- Liczba pomiarów na jedno ładowanie: do 3000
- Baterie w zestawie
- Wymiary: 119 x 58 x 28 mm
- Masa: 100 g



### Funkcje:

- Pomiar długości, powierzchni, objętości i pomiar ciągły

Nr katalogowy	Opis			
STHT1-77138	Dalmierz TLM99	-	10	3253561771385

## TLM65



### Właściwości:

- Dioda laserowa: 635 nm – klasa lasera 2
- Zasięg: od 0,21 m do 20 m
- Dokładność:  $\pm 3$  mm
- Automatyczne wyłączenie po 120 s
- Liczba pomiarów na jedno ładowanie: do 3000
- Baterie (2 x AAA) w zestawie
- Wymiary: 116 x 88 x 23 mm
- Masa: 70 g
- Zakres zastosowania: 0° do +40°

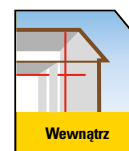

### Funkcje:

- Pomiar długości, powierzchni, objętości i pomiar ciągły

Nr katalogowy	Opis			
STHT1-77032	Dalmierz TLM65	-	10	3253561770326

## TLM50



### Właściwości:

- Dalmierz laserowy do prostych pomiarów jednym kliknięciem
- Dioda laserowa: 635 nm – klasa lasera 2
- Zasięg: od 0,175 m do 15 m
- Dokładność:  $\pm 3$  mm
- Automatyczne wyłączenie po 180 s
- Ergonomiczna obudowa wykonana z dwóch materiałów
- Baterie (2 x AAA) w zestawie
- Masa: 100 g



### Funkcje:

- Pomiar długości i pomiar ciągły

Nr katalogowy	Opis			
STHT1-77409	Dalmierz TLM50	-	10	3253561774096

## TLM30



### Właściwości:

- Dalmierz laserowy do prostych pomiarów jednym kliknięciem
- Dioda laserowa: 635 nm – klasa lasera 2
- Zasięg: od 0,1 m do 9 m
- Dokładność:  $\pm 6$  mm
- Cyfrowy wyświetlacz
- Automatyczne wyłączenie po 40 s
- Ergonomiczna obudowa wykonana z dwóch materiałów
- Baterie (akumulator/USB) w zestawie

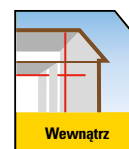

### Funkcja:

- Pomiar długości



Nr katalogowy	Opis			
STHT9-77425	Dalmierz TLM30	-	10	3253569774258

# NIWELATORY

1

**IDEALNE DO WSZYSTKICH PRAC WYMAGAJĄCYCH POWIĘKSZENIA OD 24 DO 32 RAZY.**

Zamiast wiązki lasera niwelatory optyczne wykorzystują precyzyjne soczewki z powiększeniem do 32 razy dla uzyskania dokładnych pomiarów na dużych odległościach. Asortyment niwelatorów optycznych STANLEY® doskonale się nadaje do przygotowania placu budowy.

## NIWELATOR FATMAX® PRO AL32 + AKCESORIA

**STANLEY  
FATMAX**



- Duża intensywność światła, kompensator tłumiony magnetycznie
- Odpowiedni do warunków panujących na budowie
- Dokładność poziomowania: 1,6 mm/75 m
- Otwór obiektywu: 40 mm
- Powiększenie 32-krotne
- Najkrótsza wartość docelowa: 0,30 m
- Dokładność 1 km podwójnej niwelacji: 2 mm
- Dokładność kątowa: 1°
- Zakres roboczy kompensatora: ±15
- Dokładność ustawień kompensatora: ±0,8
- Zalecany zakres roboczy: 107 m
- Mnożnik: 100
- Stała dodawania: 0
- Rodzaj konstrukcji: prosta
- Długość teleskopu: 0,8" (202 mm)
- Masa: 1,8 kg
- W ZESTAWIE: niwelator, gwint statywu, standardowy statyw aluminiowy, łała niwelacyjna z aluminium (5 m), pion, futerał



Nr katalogowy	Opis			
1-77-245	Niwelator FATMAX® PRO + akcesoria	-	1	3253561772450

## NIWELATOR OPTYCZNY AL24GVP + AKCESORIA



- Solidny i praktyczny niwelator optyczny
- Odpowiedni do warunków panujących na budowie
- Dokładność poziomowania: ±2 mm na 1 km
- Otwór obiektywu: 36 mm
- Powiększenie 24-krotne
- Najkrótsza wartość docelowa: 0,30 m
- Podział koła: 400
- Wodoszczelne połączenie śrubowe
- Precyzja i stabilność dzięki kompensatorowi z tłumieniem magnetycznym (z zabezpieczeniem transportowym)
- Stała mnożenia: 100 / stała dodawania: 0
- Pierścień regulacyjny, wizjer optyczny i lusterko libelli
- Mocowanie statywu: 5/8" x 11 (M16)
- W ZESTAWIE: niwelator, gwint statywu, standardowy statyw aluminiowy, łała niwelacyjna z aluminium (5 m), pion, futerał



Nr katalogowy	Opis			
1-77-160	AL 24 GVP, zestaw	-	1	3253561771606



# DETEKTORY LASEROWE

## DETEKTOR PROMIENIA LASEROWEGO FATMAX® DO LASERÓW ROTACYJNYCH, Z MOCOWANIEM MAGNETYCZNYM

**STANLEY**  
**FATMAX**

**NOWOŚĆ**



- Współpracuje z laserami rotacyjnymi
- Wyposażony w cyfrowy wyświetlacz oraz dwa głośniki
- Duży zakres roboczy: Ø 600 m, promień 300 m
- 2 poziomy dokładności dla precyzyjnej pracy, skala mm
- 4 magnesy pozwalające na przymocowanie odbiornika do metalowych szyn
- Bardzo duże okienko odbiornika
- Solidna obudowa dla długiej trwałości

### DO CZERWONYCH LASERÓW OBROTOWYCH

Nr katalogowy	Opis			
FMHT77652-0	detektor promienia laserowego FATMAX® do laserów rotacyjnych, z mocowaniem magnetycznym do laserów czerwonych	-	1	3253560776527

### DO ZIELONYCH LASERÓW OBROTOWYCH

Nr katalogowy	Opis			
FMHT77653-0	detektor promienia laserowego FATMAX® do laserów rotacyjnych, z mocowaniem magnetycznym do laserów zielonych	-	1	3253560776534

## DETEKTOR PROMIENIA LASEROWEGO FATMAX® DO LASERÓW ROTACYJNYCH, Z UCHWYTEM

**STANLEY**  
**FATMAX**



- Detektor do laserów rotacyjnych
- zakres roboczy: Ø 600 m (z uchwytem)
- 2 poziomy dokładności
- Dokładność: 1 mm przy wysokiej czułości
- Stopień ochrony IP 66

### DO CZERWONYCH LASERÓW OBROTOWYCH

Nr katalogowy	Opis			
1-77-133	detektor promienia laserowego FATMAX® do laserów rotacyjnych, z uchwytem, do laserów czerwonych	-	1	3253561771330

### DO ZIELONYCH LASERÓW OBROTOWYCH

Nr katalogowy	Opis			
FMHT1-74266	detektor promienia laserowego FATMAX® do laserów rotacyjnych, z uchwytem, do laserów zielonych	-	1	3253561742668

## DETEKTOR PROMIENIA LASEROWEGO FATMAX® DO LASERÓW LINIOWYCH, Z UCHWYTEM

**STANLEY**  
**FATMAX**



- Detektor do laserów liniowych
- Zakres roboczy: 50 m
- 2 poziomy dokładności
- Dokładność: 1 mm przy wysokiej czułości
- Stopień ochrony IP 66

### DO CZERWONYCH LASERÓW LINIOWYCH

Nr katalogowy	Opis			
1-77-132	detektor promienia laserowego FATMAX® do laserów liniowych, z uchwytem, do laserów czerwonych	-	1	3253561771323

### DO ZIELONYCH LASERÓW LINIOWYCH

Nr katalogowy	Opis			
FMHT1-74267	detektor promienia laserowego FATMAX® do laserów liniowych, z uchwytem, do laserów zielonych	-	1	3253561742675

## STANDARDOWE STATYWY ALUMINIOWE, GWINT 5/8"

**NOWOŚĆ**

STHT77625-1



- Mocowanie nóżek za pomocą systemu „Quick-Clamp”
- Pasek transportowy
- Przykręcane zawiasy

### ALUMINIOWY STATYW STANLEY® 5/8"

- Regulacja od 0,746 m do 0,53 m

Nr katalogowy	Opis			
STHT77625-1	Aluminiowy statyw STANLEY® 5/8"	-	1	3253561776250

### STANDARDOWY STATYW ALUMINIOWY TP1

- Regulacja od 0,97 m do 1,62 m
- Z libellą, wytrzymały i trwały

Nr katalogowy	Opis			
1-77-163	Standardowy statyw TP1, gwint 5/8"	-	1	3253561771637

### STATYW KORBOWY TPE1

- Podwójna kolumna (z zębatką w pierwszej części i wysuwaną drugą częścią)
- Regulacja od 1,19 m do 2,92 m

Nr katalogowy	Opis			
1-77-164	Aluminiowy stojak korbowy TPE1, gwint 5/8"	-	1	3253561771644

## STATYW FOTOGRAFICZNY ALUMINIOWY, GWINT 5/8"



- Uniwersalny statyw fotograficzny z aluminium
- Trzy nogi przesuwne z kolumną
- Regulacja wysokości od 0,44 m do 1,40 m, okrągła libella
- Zajmuje niewiele miejsca (po złożeniu: 0,47 m)
- Przechylna płytką, służąca jako adapter 5/8" – 1/4"

Nr katalogowy	Opis			
1-77-201	Statyw fotograficzny aluminiowy, gwint 5/8"	-	2	3253561772016

## STATYW TPM1, GWINT 5/8"



- Do laserów wieloliniowych (1-77-322)
- Regulacja od 0,90 m do 1,73 m

Nr katalogowy	Opis			
1-77-131	Statyw TPM1, gwint 5/8"	-	1	3253561771316

## DRAŻEK TELESKOPOWY Z DOLNĄ PODPÓRKĄ



- Teleskopowa dolna podpórka z 5 odcinkami
- Sprężynowa noga do precyzyjnej regulacji
- Regulacja wysokości do 3,60 m
- Możliwość precyzyjnego wyrównania wiązki lasera dzięki mocowaniu z regulacją wysokości
- Dolna podpórka dla większej stabilności

Nr katalogowy	Opis			
1-77-022	Drażek teleskopowy z dolną podpórką	-	1	3253561770227

## DRAŻEK TELESKOPOWY, 3,20 m, Z UCHWYTEM



- Drażek teleskopowy 3,20 m, sprężynowy, solidna konstrukcja aluminiowa
- 4 segmenty skręcane i 1 segment teleskopowy
- Solidne mocowanie z możliwością precyzyjnej regulacji, kątomierzem i śrubą gwintowaną 5/8" do bezpiecznego montażu przyrządów laserowych

Nr katalogowy	Opis			
1-77-221	Drażek teleskopowy, 3,20 m, z uchwytem	-	1	3253561772214

## DRAŻEK TELESKOPOWY, 3,20 m



- Drażek teleskopowy 3,20 m, sprężynowy, solidna konstrukcja aluminiowa
- 4 segmenty skręcane i 1 segment teleskopowy
- Mocowanie przesuwne, gwint 5/8"

Nr katalogowy	Opis			
1-77-184	Drażek teleskopowy, 3,20 m	-	1	3253561771842

## MINISTATYW ZE ZŁĄCZAMI 5/8" I 1/4"



- Możliwość obrotu o 360°
- Adaptery 5/8" i 1/4" (statyw standardowy i fotograficzny)
- Składane nóżki z gumowymi nakładkami (optymalna stabilność)

Nr katalogowy	Opis			
1-77-192	Ministatyw ze złączami 5/8" i 1/4"	-	1	3253561771927

## UCHWYT ŚCIENNY TPVM, GWINT 5/8"



- Solidna konstrukcja kompozytowa
- Możliwość użycia w pionie za sprawą dodatkowego gwintu 5/8" z boku
- Regulacja wysokości za pomocą śruby regulacyjnej

Nr katalogowy	Opis			
1-77-172	Uchwyt ścienny TPVM, gwint 5/8"	-	1	3253561771729

## UNIWERSALNY UCHWYT ŚCIENNY FATMAX®, GWINT 5/8"

**STANLEY**  
**FATMAX**



- Uchwyt ścienny z gwintem 5/8" – regulacja wysokości 20 cm
- Precyzyjnie blokowana obrotowa platforma – do precyzyjnego mocowania lasera
- Magnetyczna podstawa – umożliwi bezpośredni montaż lasera na stojakach metalowych
- Mechanizm zaciskowy – do mocowania do powierzchni pionowej
- Gumowy uchwyt – utrzymuje mocowanie na prętach, trzpieniach itp.

Nr katalogowy	Opis			
FMHT1-77435	Uniwersalny uchwyt ścienny FATMAX®, gwint 5/8"	-	1	3253561774355

## ŁATA LASEROWA ALUMINIOWA



- Stabilna łąta pomiarowa z aluminium, z regulacją wysokości i wbudowaną libellą oczkową
- Zakres pomiarowy od 0,86 m do 2,04 m
- Skala ze stałym punktem zerowym pomiędzy obszarem czerwonym a białym (z przodu)
- Antypoślizgowy mechanizm mocowania Quick-Lock™

Nr katalogowy	Opis			
06-TLM	Łata laserowa aluminiowa	-	1	5902013927280

## TELESKOPOWA ŁATA NIWELACYJNA ALUMINIOWA AR51, 5 m



- Solidna teleskopowa łąta niwelacyjna z aluminium
- 5 m w 5 segmentach
- Podział w cm z przodu, w mm z tyłu

Nr katalogowy	Opis			
1-77-161	Teleskopowa łąta niwelacyjna aluminiowa AR51, 5 m	-	1	3253561771613

## ADAPTER 5/8" – 5/8" DO LASERA WIELOLINIOWEGO



Nr katalogowy	Opis			
1-77-024	Adapter 5/8" – 5/8" do lasera wieloliniowego	-	1	3253561770241

## ADAPTOR 1/4" - 5/8"



Nr katalogowy	Opis			
1-77-128	Adapter 1/4" – 5/8"	-	1	3253561771286

## ADAPTER PRZECHYLNÝ LGA1



- Adapter przechyłny do oznaczania płaszczyzn nachylonych
- Podział kątów od 0° do 90°
- Odpowiedni do statywu 1-77-163 lub 1-77-164 (standardowa śruba 11 mm – 5/8")

Nr katalogowy	Opis			
1-77-168	Adapter przechyłny LGA1	-	1	3253561771682

## TARCZE LASEROWE



- Zwiększa widzialność światła lasera w warunkach oświetlenia dziennego

Nr katalogowy	Opis			
1-77-170	Tarcza laserowa - do wiązki czerwonej	-	1	3253561771705
STHT1-77368	Tarcza laserowa - do wiązki zielonej	-	1	3253561773686

## OKULARY DO LASERA



- Lepsza widoczność linii lub punktów laserowych
- Nie są okularami ochronnymi

Nr katalogowy	Opis			
1-77-171	Okulary do lasera - do wiązki czerwonej	-	1	3253561771712
STHT1-77367	Okulary do lasera - do wiązki zielonej	-	1	3253561773679

## ZESTAW BATERII DO LASERÓW STANLEY®



Nr katalogowy	Opis	Do laserów STANLEY®			
1-77-135	Zestaw 4 baterii AA	Laser liniowy CLLi	-	1	3253561771354
1-77-136	Zestaw 4 baterii C	Laser obrotowy	-	1	3253561771361

## ŁADOWARKA CLRL100 DO LASERA OBROTOWEGO



- Ładowarka do laserów obrotowych STANLEY®
- Z dodatkowym adapterem do gniazdek brytyjskich

Nr katalogowy	Opis			
1-77-127	Ładowarka CLRL100 do lasera obrotowego	-	1	3253561771279

# WYKRYWACZE PROFILI

## WYKRYWACZ PROFILI STUD SENSOR S200



- Tylko 1 przycisk do kalibracji sprawia, że urządzenie jest bardzo szybkie i łatwe w obsłudze
- Wykrywa materiały drewniane do głębokości 19 mm
- Wykrywa materiały metalowe do głębokości 19 mm
- Wykrywa przewody pod napięciem do głębokości 51mm
- Alarm wizualny i dźwiękowy detekcji przewodów pod napięciem
- Wyświetlacz LCD z wizualizacją środka profilu
- Przyjazny dla użytkownika z informacjami na wyświetlaczu LCD
- Ergonomiczny uchwyt z miękkiej gumy

Nr katalogowy	Opis			
STHT0-77406	WYKRYWACZ MATERIAŁÓW S200	X	2	3253560774066

## WYKRYWACZ PROFILI FATMAX® S300

**STANLEY**  
**FATMAX**



- Wykrywanie belek drewnianych i metalowych na głębokości do 38 mm
- Oddzielny tryb skanowania do metali nieżelaznych na głębokości do 75 mm
- Ciągła audiowizualna lokalizacja przewodów pod napięciem na głębokości maks. 51 mm
- Podświetlany wyświetlacz LCD dla lepszego odczytu wyników pomiarów
- Zasilanie: 9 V (bateria nie jest częścią zestawu)

Nr katalogowy	Opis			
FMHT0-77407	WYKRYWACZ MATERIAŁÓW FATMAX® S300	X	1	3253560774073

## WYKRYWACZ PROFILI S110

**NOWOŚĆ**



- Ergonomiczna konstrukcja - obsługa jednym przyciskiem wykrywa drewniane i metalowe elementy oraz kable elektryczne pod napięciem
- Wykrywa drewno i metal do 19 mm
- Wykrywa obecność przewodu pod napięciem AC w promieniu 15-45 cm i głębokości do 50 mm
- Idealny do lokalizacji profili, aby umożliwić takie zadania jak: montaż telewizora, wieszanie zdjęć i póltek
- Automatyczna kalibracja: eliminuje możliwość wystąpienia błędu z powodu nieprawidłowej kalibracji początkowej
- Tolerancja kąta: zmniejsza możliwość wystąpienia błędu, jeśli jest zastosowany po przekątnej
- Kierunkowe wskaźniki świetlne LED do wizualnego wskazywania lokalizacji profili
- Alarm dźwiękowy do wyraźnego powiadomienia o lokalizacji profili
- Super cienka obudowa pozwala na łatwe przechowywanie w kieszeni
- Zasilanie: 2 baterie AAA (w zestawie)

Nr katalogowy	Opis			
STHT77587-0	WYKRYWACZ MATERIAŁÓW S110	X	1	3253560775889

## WYKRYWACZ PROFILI S2

**NOWOŚĆ**



- Wykrywacz materiałów do drewna, metalu i prądu przemiennego
- Głębokość wykrywania: drewno (25 mm), metal (38 mm) i prąd zmienny (50 mm)
- Wskazanie punktu centralnego z wgłębieniem do znakowania punktu środkowego i praca przy użyciu jednego przycisku
- Smukła konstrukcja ułatwia obsługę i przechowywanie
- Automatykna kalibracja dla szybkiej i wydajnej pracy
- Sygnał dźwiękowy wykrywania
- Nadaje się do wielu zastosowań, takich jak montaż telewizora, wieszanie regałów i lokalizowanie materiałów
- Zasilanie: 2 baterie AAA (w zestawie)

Nr katalogowy	Opis			
STHT77588-0	WYKRYWACZ MATERIAŁÓW FATMAX® S2	X	1	3253560775889

## WYKRYWACZ PROFILI Z WIĄZKĄ LASERA INTELLI-LASERPRO



- Wykrywacz profili z laserem liniowym – kalibracja automatyczna
- Zakres roboczy lasera do 6 m
- Sygnał akustyczny przy lokalizacji belek drewnianych i metalowych na głębokości do 38 mm i przy lokalizacji przewodów pod napięciem na głębokości do 51 mm
- Głowica lasera obracana o 180° do niwelacji poziomej i pionowej
- Podświetlany wyświetlacz LCD wskazujący środek belki
- Zasilanie: Baterie 9 V (nie wchodzi w zakres dostawy)

Nr katalogowy	Opis			
0-77-260	WYKRYWACZ PROFILI Z WIĄZKĄ LASERA INTELLI-LASERPRO	X	1	3253560772604

## WILGOTNOŚCIOMIERZ



- Wilgotnościomierz do drewna, materiałów budowlanych, płyt gipsowo-kartonowych i konstrukcji masywnych
- Szybki i skuteczny pomiar wilgotności
- Wyświetlacz z wykresem słupkowym i dwiema skalami pomiarowymi
- Automatykne wyłączenie: po 3 minutach
- Temperatura robocza: od 0°C do 50°C
- Pomiar wilgotności drewna od 6% do 44% – dokładność:  $\pm 2\%$
- Wymienne trzpienie elektrod
- Obudowa odporna na uderzenia
- Elastyczne użytkowanie dzięki zasilaniu z baterii
- Zasilanie: Zintegrowany test baterii (4 baterie AAA), z nasadką ochronną
- Zakres dostawy: wilgotnościomierz, futerał, 4 baterie AAA, zacisk do paska

Nr katalogowy	Opis			
0-77-030	Wilgotnościomierz	X	2	3253560770303



# POZOSTAŁE PRZYRZĄDY POMIAROWE

## KAMERA INSPEKCYJNA FATMAX®

**STANLEY**  
**FATMAX**



- Elastyczna szyjka 1 m z głowicą kamery 9 mm – do sprawdzania małych przestrzeni, rur lub trudno dostępnych miejsc
- 3-krotne powiększenie dla lepszej widoczności
- Kolorowy wyświetlacz TFT LCD 3,5" z wymiowanym kolorowym wyświetlaczem Bluetooth®
- Gniazdo karty SD do nagrywania filmów
- Stopień ochrony IP 67 – ochrona przed pyłem i skutkami zanurzenia w wodzie przez krótki czas
- 8 poziomów jasności i 8 poziomów kontrastu
- Czas pracy: 6 godz.
- Zasilanie: 4 baterii AA (uchwyt) i akumulator litowo-jonowy (wyświetlacz)
- W zestawie: hak, lusterko i magnes

Nr katalogowy	Opis			
FMHT0-77421	Kamera inspekcyjna FATMAX®	X	1	3253560774219

## KAMERA INSPEKCYJNA



- Elastyczna szyjka 90 cm – do sprawdzania małych przestrzeni, rur lub trudno dostępnych miejsc
- Głowica kamery 8 mm ułatwia dostęp nawet do trudno dostępnych miejsc
- Podświetlany wyświetlacz – 4 diody LED z 8 poziomami regulacji dla maksymalnego kontrastu
- Kolorowy wyświetlacz LCD – rozmiar 2,3" (5,8 cm) / 640 x 480 pikseli – wyświetlacz obrotowy 180°
- Stopień ochrony IP 67
- Zasilanie: 4 baterie AA (w zestawie)

Nr katalogowy	Opis			
STHT0-77363	Kamera inspekcyjna	X	1	3253560773632

## TERMOMETR NA PODCZERWIĘĆ FATMAX®

**STANLEY**  
**FATMAX**



- Precyzyjny, bezdotkowy pomiar temperatury od -50°C do 1350°C
- Klasa lasera 2
- Długość wiązki lasera: 635 nm
- Solidna obudowa z tworzywa ABS/TPE
- Poziom emisji: od 0,01 do 1,0 – do szerokiego zakresu zastosowań
- Stopień ochrony IP 54
- Stosunek odległości do celu: 20:1
- Dokładność pomiarów: ±2°
- Wyświetlacz LCD z podświetleniem MAX, MIN, DIF, AVG, HAL, LAL
- Automatyczne zapisywanie wymiarów
- Zintegrowany wskaźnik laserowy
- Zasilanie: Akumulator 9 V

Nr katalogowy	Opis			
FMHT0-77422	Termometr na podczerwień FATMAX®	X	1	3253560774226

## TERMOMETR NA PODCZERWIENÍ



- Poziom emisji: 0,95 – do szerokiego zakresu zastosowań
- Stopień ochrony IP 20 (ochrona przed ciałami obcymi o średnicy min. 12,5 mm)
- Lokalizacja źródeł ciepła i mostków termicznych – pomiar temperatury odniesienia (zielony wyświetlacz) i skanowanie obszaru:
  - Kolor czerwony dla wysokiej temperatury
  - Kolor niebieski dla niskiej temperatury
- Pętla na nadgarstek
- Stosunek odległości do celu: 8:1  
Z odległości 2,5 m można zmierzyć powierzchnię 32 cm
- Dokładność pomiarów:  $\pm 2^{\circ}\text{C}$
- Podświetlany wyświetlacz – dla lepszego odczytu wyników pomiarów
- Bezdotkowy pomiar temperatury od  $-38^{\circ}\text{C}$  do  $520^{\circ}\text{C}$  – do wielu zadań
- Zasilanie: 2 baterie AAA (w zestawie)

Nr katalogowy	Opis			
STHT0-77365	Termometr na podczerwień	X	1	3253560773656

## MULTIMETR FATMAX®

**STANLEY**  
**FATMAX**



- Solidna konstrukcja z wbudowanym mechanizmem zwijania przewodu, co ułatwia przechowywaniem
- Pokryte tworzywem TPE dla pewnego chwytu i dodatkowej ochrony przed wyszlizgnięciem się z dłoni
- Ochrona przed upadkiem do wysokości 1 m
- Duży, podświetlany wyświetlacz LCD dla lepszego odczytu wyników pomiarów
- Rozkładany hak – do pracy bez użycia rąk
- Pomiary wg normy CAT III 600 V (pomiary wewnątrz instalacji budynku)
- Przełącznik obrotowy do wyboru różnych funkcji

Nr katalogowy	Opis			
FMHT0-77419	Multimetr FATMAX®	X	1	3253560774196

## MULTIMETR



- Duży wyświetlacz LCD dla łatwego odczytu wyników pomiarów
- Rozkładana podpórka – do pracy bez użycia rąk
- Ergonomiczna obudowa
- 7 podstawowych funkcji
- Sprawdzanie baterii (AAA, AA C, D, 1,5 V, ogniwa guzikowe i baterie 9 V)
- Przyrząd odpowiedni do wykonywania pomiarów wg normy CAT III (pomiary wewnątrz instalacji budynku)
- Kontrola ciągłości:  $<30\ \Omega$
- Pomiar prądu stałego: 200  $\mu\text{A}$  / 2000  $\mu\text{A}$  / 20 mA / 200 mA / 10 A
- Kontrola diod: 2,8 V/1 mA
- Solidna obudowa dla dłuższej trwałości
- Pomiar rezystancji: 200  $\Omega$  / 2000  $\Omega$  / 20 k $\Omega$  / 200 k $\Omega$  / 2000 k $\Omega$
- Pomiar temperatury: od  $0^{\circ}\text{C}$  do  $1\ 000^{\circ}\text{C}$
- Pomiar napięcia prądu przemiennego: 200 V / 300 V
- Pomiar napięcia prądu stałego: 200 mV / 2000 mV / 20 V / 200 V / 300 V
- Długość przewodu testowego: 94 cm

Nr katalogowy	Opis			
STHT0-77364	Multimetr	X	1	3253560773649

# **POMIARY I OZNACZANIE**





# NASZA TAŚMA MIERNICZA Z HAKIEM MAGNETYCZNYM

## POMOCNA DŁOŃ



Czasami jest łatwiej, gdy narzędzie wykonuje pracę za Ciebie. Jak donosi nasz zespół ds. badań rynku, taśmy miernicze z mocną i dokładną końcówką magnetyczną pozwalają użytkownikom na samodzielne pomiary – nawet w przypadku trudno dostępnych miejsc.

Dlatego opracowaliśmy opatentowaną taśmę mierniczą, która pomaga zaoszczędzić czas i pracować efektywniej.

# MIARY KRÓTKIE

**KLIPS DO MOCOWANIA NA PASKU**  
Solidny i elastyczny

**HAMULEC<sup>1</sup>**  
i automatyczne  
zwijanie

**POWŁOKA BLADE ARMOR<sup>3</sup>**  
Najbardziej podatny odcinek  
pierwszych kilku centymetrów  
jest pokryty fluorescencyjną folią  
Blade Armor<sup>3</sup>, która zapewnia  
dłuższą trwałość i większą sta-  
bilność

**DUŻY HAK<sup>2</sup>**  
Przesuwany w celu  
dostosowania do pomia-  
rów wewnętrznych  
i zewnętrznych



**STABILNA I DŁUGA  
TAŚMA<sup>4</sup>**  
bez załamań

**NAKŁADANY HAK XL**  
dla lepszej efektywności oraz  
zwiększenia zakresu zastosowań

**SOLIDNA OBUDOWA**  
wykonana z dwóch materiałów dla  
większego komfortu i trwałości użytkowania

## **1 SYSTEM ZWIJANIA I HAMULCA**

Wszystkie taśmy miernicze STANLEY<sup>®</sup> mają mocny mechanizm zwijania i skuteczny hamulec – to przełomowe innowacje, które STANLEY<sup>®</sup> jako pierwszy wprowadził na rynek wraz ze słynną taśmą Powerlock<sup>®</sup>.

## **2 PRZESUWANE HAKI DLA WIĘKSZEJ DOKŁADNOŚCI**

Hak końcowy jest przymocowany mocnymi nitami, lecz można go przesunąć. Kompensuje to jego własną grubość i umożliwia dokładne pomiary wewnętrzne i zewnętrzne. W niektórych modelach hak końcowy umożliwia również wygodne wyznaczanie okręgów. Taśmy miernicze serii FATMAX<sup>®</sup> i FATMAX<sup>®</sup> PRO są wyposażone w trójstronny hak, który można przyczołować do obrabianego przedmiotu mierzonego od góry, od dołu lub z boku.

## **3 WIĘKSZA TRWAŁOŚĆ I STABILNOŚĆ**

Do pracy w trudnych warunkach warto wybrać taśmę z powłoką Mylar<sup>®</sup>, która zapewnia nawet 10-krotnie większą odporność na ścieranie niż tradycyjny lakier. Najlepsze modele STANLEY<sup>®</sup> mają dodatkową termoplastyczną powłokę Blade Armor<sup>®</sup> na początkowym odcinku taśmy, która daje stałą ochronę nawet w najtrudniejszych warunkach.

## **4 STABILNOŚĆ POZIOMA**

Zaokrąglona taśma stalowa – po raz pierwszy opracowana przez firmę STANLEY<sup>®</sup> – zapewnia wysoką stabilność po wyciągnięciu i zapobiega łamaniu taśmy. Pozwala to na obsługę jedną ręką, nawet jeśli taśmę nie można dodatkowo podeprzeć od dołu. Jest to szczególnie pomocne w pomiarach konstrukcji surowych, np. dachowych. Najlepszym modelem jest FATMAX<sup>®</sup>: to taśma najwyższej klasy, którą można wyciągnąć na długość do 4 m bez łamania.

### **DOKŁADNOŚĆ**

TAŚMY MIERNICZE STANLEY<sup>®</sup> charakteryzują się wysoką wytrzymałością. Są poręczne i ergonomiczne dzięki hamulcom i automatycznemu zwijaniu taśmy. Zapewniają precyzyjne pomiary, niezależnie od wykonywanej pracy. Potwierdzają to certyfikaty zgodności z europejską normą dotyczącą taśm mierniczych o klasie dokładności II. Przykładowo maksymalna tolerancja taśmy o długości 3 m wynosi mniej niż 1 mm.

### **EUROPEJSKIE NORMY DOKŁADNOŚCI**



#### **DOZWOLONE TOLERANCJE**

Klasa dokładności	1 m	2 m	3 m	5 m	8 m	10 m
II	0,5 mm	0,7 mm	0,9 mm	1,3 mm	1,9 mm	2,3 mm
	1 mm	1,4 mm				

Wszystkie taśmy miernicze STANLEY<sup>®</sup> sprzedawane w Polsce spełniają europejskie normy dokładności.

### **SKUTECZNA OCHRONA TAŚMY DLA WIĘKSZEJ TRWAŁOŚCI I MAKSYMALNEGO WYKORZYSTANIA**

Szczególnie podczas pracy w trudnych warunkach doskonale sprawdza się warstwa ochronna taśmy. STANLEY<sup>®</sup> oferuje trzy różne powłoki:

- **Matowa powłoka TYLON<sup>®</sup>**  
Zwiększa trwałość taśmy.
- **Powłoka poliesterowa MYLAR<sup>®</sup>**  
Powłoka Mylar<sup>®</sup> pokrywa obie strony taśmy. Zwiększa trwałość nawet 10 razy w porównaniu z tradycyjnie stosowanym lakierem.
- **BLADE ARMOR<sup>®</sup>**  
Jest to termoplastyczna powłoka nakładana na początkowym odcinku taśmy. Dwukrotnie zwiększa jej trwałość.

# MIARY KRÓTKIE



## TAŚMA MIERNICZA FATMAX® PRO AUTOLOCK

**STANLEY**  
**FATMAX**



- Zamienne haki: magnetyczny i XL dla większych możliwości pracy
- Zintegrowany uchwyt haka – aby nie zgubić nieużywanych haków zamiennych
- Najwyższa jakość: taśmę (32 mm) można wysunąć poziomo do 3,3 m bez załamań
- Powłoka Blade Armor® na pierwszych 8 cm podwaja wytrzymałość taśmy w pobliżu haka
- Taśma całkowicie pokryta warstwą ochronną Mylar®
- Opatentowany mechanizm zwijania i hamulca zwiększający kontrolę i trwałość
- Duży hak, potrójnie nitowany, przesuwany, do pomiarów wewnętrznych i zewnętrznych
- Solidna, dwumateriałowa obudowa zwiększająca komfort użytkowania
- Klips do mocowania na pasku
- Z hamulcem i automatycznym zwijaniem

KLASA DOKŁADNOŚCI  
**II**

Nr katalogowy	Długość w m	Szerokość w mm			
XTHT0-33671	5	32	X	4	3253560336714
XTHT0-33501	8	32	X	4	3253560335014

## TAŚMA MIERNICZA FATMAX® PRO BLADE ARMOR®

**STANLEY**  
**FATMAX**



- Nakładany haki XL dla większych możliwości pracy
- Najwyższa jakość: taśmę (32 mm) można wysunąć poziomo do 4 m bez załamań
- Taśma z fluorescencyjną folią Blade Armor® na pierwszych 8 cm
- Fluorescencyjna powłoka ochronna Mylar® na całej długości taśmy
- Kontrolowane zwijanie taśmy dla optymalnej ochrony haka końcowego
- Duży hak, potrójnie nitowany, przesuwany, do pomiarów wewnętrznych i zewnętrznych
- Solidna, dwumateriałowa obudowa zwiększająca komfort użytkowania
- Klips do mocowania na pasku
- Z hamulcem i automatycznym zwijaniem

KLASA DOKŁADNOŚCI  
**II**

Nr katalogowy	Długość w m	Szerokość w mm			
XTHT0-36003	5	32	X	4	3253560360030
XTHT0-36004	8	32	X	4	3253560360047
XTHT0-36005	10	32	X	4	3253560360054

## TAŚMA MIERNICZA FATMAX® NEXT GEN BLADE ARMOR®

**STANLEY**  
**FATMAX**



- Mniejsza i bardziej kompaktowa niż zwykle taśmy dzięki opatentowanej technologii Twin Core™
- Wielkość obudowy 8-metrowej taśmy Next Gen odpowiada na przykład rozmiarom klasycznej taśmy o długości 5 m
- Wysuwa się do 4 m bez załamań – idealnie nadaje się do pracy jedną ręką
- Powłoka Blade Armor™ na pierwszych 15 cm, mocno podatnych na uszkodzenia, zapewnia jeszcze większą wytrzymałość i trwałość
- Pełna ochrona przed ścieraniem dzięki powłoce MAXSHIELD™
- Stabilna i łatwa w obsłudze blokada zapewnia dokładne wyniki pomiarów
- Bezpieczeństwo i wygoda dzięki ulepszonemu klipsowi do mocowania na pasku i zintegrowanemu mocowaniu linki



Nr katalogowy	Długość w m	Szerokość w mm	☞	☒	📊
FMHT36318-0	5	32	X	4	3253560363185
FMHT0-36327	8	32	X	4	3253560363277
FMHT0-36337	10	32	X	4	3253560363376

## TAŚMA MIERNICZA FATMAX® BLADE ARMOR®

**STANLEY**  
**FATMAX**



- Wysoka jakość: wyprofilowaną taśmę (32 mm) można wysunąć poziomo do 3,35 m bez załamań
- Taśma z folią Blade Armor® na pierwszych 15 cm – o 90% mniejsze ryzyko złamania
- Taśma całkowicie pokryta warstwą ochronną Mylar®
- Kontrolowane zwijanie taśmy dla optymalnej ochrony haka końcowego
- Duży hak, potrójnie nitowany, przesuwany, do pomiarów wewnętrznych i zewnętrznych
- Obudowa DynaGrip™ wykonana z dwóch materiałów, aby optymalnie trzymać się dłoni, odporna na uderzenia
- Klips do paska
- Z hamulcem i automatycznym zwijaniem



Nr katalogowy	Długość w m	Szerokość w mm	☞	☒	📊
0-33-720	5	32	X	4	3253560337209
0-33-728	8	32	X	4	3253560337285
0-33-811	10	32	X	4	3253560338114

## TAŚMA MIERNICZA FATMAX® BLADE ARMOR® Z HAKIEM MAGNETYCZNYM

**STANLEY**  
**FATMAX**



- Magnetyczny hak końcowy o opatentowanym kształcie
- Profesjonalna jakość: wyprofilowaną taśmę (32 mm) można wysunąć poziomo do 3,20 m bez załamań
- Taśma całkowicie pokryta warstwą ochronną Mylar® dla większej odporności na ścieranie
- Taśma z folią Blade Armor® na pierwszych 15 cm – o 90% mniejsze ryzyko złamania
- Kontrolowane zwijanie taśmy dla optymalnej ochrony haka końcowego
- Duży hak, potrójnie nitowany, przesuwany, do pomiarów wewnętrznych i zewnętrznych
- Obudowa DynaGrip™ wykonana z dwóch materiałów, aby optymalnie trzymać się dłoni, odporna na uderzenia
- Klips do paska
- Z hamulcem i automatycznym zwijaniem



Nr katalogowy	Długość w m	Szerokość w mm	☞	☒	📊
FMHT0-33864	5	32	X	4	3253560338640
FMHT0-33868	8	32	X	4	3253560338688



## TAŚMA MIERNICZA FATMAX® Z BRELOKIEM

**STANLEY**  
**FATMAX**



- Mała taśma miernicza o wysokiej jakości: wyprofilowaną taśmę (13 mm) można wysunąć poziomo do 90 cm, bez załamań
- Przesuwany hak końcowy do pomiarów wewnętrznych i zewnętrznych
- Z hamulcem i automatycznym zwijaniem
- Solidna obudowa z tworzywa ABS, odporna na uderzenia, gumowana
- Niewielkie wymiary umożliwiają wygodne schowanie taśmy w kieszeni lub doczepienie do kluczy
- FMHT1-33856 – stojak na taśmy miernicze w 36 rozmiarach

Nr katalogowy	Długość w m	Szerokość w mm			
FMHT0-33856	2	13	X	6	3253560338565
FMHT1-33856	2	13	X	36	3253561338564

## TAŚMA MIERNICZA MICRO POWERLOCK® BLADE ARMOR®

**STANLEY**  
**PowerLock**



- Bardzo kompaktowa taśma miernicza o wysokiej jakości
- O 13% mniejsza niż standardowa taśma PowerLock®
- Bardzo szeroka taśma (25 mm), zaokrąglona
- Taśma z folią Blade Armor® na pierwszych 8 cm – o 95 % mniejsze ryzyko złamania
- Taśma całkowicie pokryta warstwą ochronną Mylar®
- Kontrolowane zwijanie taśmy dla optymalnej ochrony haka końcowego
- Duży hak, potrójnie nitowany, przesuwany, do pomiarów wewnętrznych i zewnętrznych
- Chromowana obudowa, odporna na uderzenia i polerowana
- Klips do paska
- Z hamulcem i automatycznym zwijaniem

Nr katalogowy	Długość w m	Szerokość w mm			
0-33-514	5	25	X	4	3253560335144
0-33-527	8	25	X	4	3253560335274
0-33-532	10	25	X	12	3253560335328

## TAŚMA MIERNICZA POWERLOCK® (METALOWA OBUDOWA)

**STANLEY**  
**PowerLock**



- Profesjonalna taśma miernicza z metalową obudową
- Bardzo szeroka taśma (12,7 mm), zaokrąglona
- Skala po obu stronach taśmy
- Taśma całkowicie pokryta warstwą ochronną Mylar®
- Hak końcowy podwójnie nitowany, przesuwany, do pomiarów wewnętrznych i zewnętrznych
- Chromowana metalowa obudowa, odporna na uderzenia i polerowana
- Klips do paska
- Z hamulcem i automatycznym zwijaniem

Nr katalogowy	Długość w m	Szerokość w mm			
0-33-218	3	12,7	X	6	3253560332181
1-33-218	3	12,7	-	30	3253561332180

## TAŚMA MIERNICZA POWERLOCK® Z BRELOKIEM

**STANLEY**  
PowerLock.



- Taśma miernicza 1 m z brelokiem
- Chromowana obudowa z tworzywa sztucznego, odporna na uderzenia, polerowana
- Z hamulcem i automatycznym zwijaniem

Nr katalogowy	Długość w m	Szerokość w mm			
0-39-055	1	6,35	X	6	3253560390556

## TAŚMA MIERNICZA POWERLOCK® (OBUDOWA Z TWORZYWA SZTUCZNEGO)

**STANLEY**  
PowerLock.



- Profesjonalna taśma miernicza o wysokiej jakości ze skalą metryczną
- Szeroka taśma (12,7–25 mm), profilowana
- Taśma całkowicie pokryta warstwą ochronną Mylar®
- Kontrolowane zwijanie 10-metrowej taśmy PowerLock® dla optymalnej ochrony haka końcowego
- Hak końcowy nitowany trzykrotnie przy długości od 5 m i dwukrotnie przy długości do 3 m, przesuwany do pomiarów wewnętrznych i zewnętrznych
- Chromowana obudowa z tworzywa sztucznego, odporna na uderzenia i polerowana
- Hak końcowy 33-191 bez perforacji / hak końcowy 33-194 z perforacją
- Z hamulcem, automatycznym zwijaniem i klipsem do mocowania na pasku

Nr katalogowy	Długość w m	Szerokość w mm			
0-33-238	3	12,7	X	6	3253560332389
1-33-238	3	12,7	-	30	3253561332388
0-33-041	3	19	X	6	3253560330415
1-33-041	3	19	-	25	3253561330414
1-33-191	5	19	-	18	3253561331916
0-33-194	5	19	X	6	3253560331948
1-33-194	5	19	-	18	3253561331947
0-33-195	5	25	X	4	3253560331955
1-33-195	5	25	-	12	3253561331954
0-33-198	8	25	X	4	3253560331986
1-33-198	8	25	-	12	3253561331985
0-33-442	10	25	X	4	3253560334420
1-33-442	10	25	-	12	3253561334429



## TAŚMA MIERNICZA POWERLOCK® Z OKIENKIEM (OBUDOWA Z TWORZYWA SZTUCZNEGO)

**STANLEY**  
PowerLock.



- Profesjonalna taśma miernicza z okienkiem
- Szeroka taśma (19 mm), profilowana
- Taśma całkowicie pokryta warstwą ochronną Mylar®
- Hak końcowy podwójnie nitowany, przesuwany, do pomiarów wewnętrznych i zewnętrznych
- Chromowana obudowa z tworzywa sztucznego, odporna na uderzenia i polerowana
- Klips do paska
- Z hamulcem i automatycznym zwijaniem

Nr katalogowy	Długość w m	Szerokość w mm			
0-33-932	5	19	X	6	3253560339326



## TAŚMA MIERNICZA DUALLOCK® – TYLON™

**STANLEY**  
DualLock.



- Taśma miernicza z dwuczęściowym hamulcem
- Taśma z wysoko wytrzymałą powłoką Tylon™ – odporna na brud i osady
- Do wyboru hamulec automatyczny („Auto-Lock”) i ręczny
- Dwuskładnikowa obudowa odporna na uderzenia i złamania
- Wysuwa się do 1,75 m bez załamania – idealnie nadaje się do pracy jedną ręką (wersja 8 m)

Nr katalogowy	Długość w m	Szerokość w mm			
STHT36802-0	3	13	X	1	3253560368029
STHT36803-0	5	19	X	1	3253560368036
STHT36804-0	8	25	X	1	3253560368043

## TAŚMA MIERNICZA MAX Z HAKIEM MAGNETYCZNYM



- Szeroka taśma (19–25 mm), profilowana
- Taśma całkowicie pokryta polimerową warstwą ochronną Tylon®
- Zdejmowany hak magnetyczny
- Solidna obudowa z tworzywa sztucznego, odporna na uderzenia, gumowana
- Dwustronna skala
- Z karabińczykiem
- Z hamulcem, automatycznym zwijaniem i klipsem do mocowania na pasku

Nr katalogowy	Długość w m	Szerokość w mm			
STHT0-36121	3	19	X	6	3253560361211
STHT0-36117	5	25	X	6	3253560361174
STHT0-36118	8	25	X	6	3253560361181

## TAŚMA MIERNICZA TYLON™



- Szeroka taśma (12,7–25 mm), profilowana
- Taśma całkowicie pokryta polimerową warstwą ochronną Tylon®
- Hak końcowy nitowany trzykrotnie przy długości od 8 m i dwukrotnie przy długości do 5 m, przesuwany do pomiarów wewnętrznych i zewnętrznych
- Solidna obudowa z tworzywa sztucznego, odporna na uderzenia, gumowana
- Z hamulcem, automatycznym zwijaniem i klipsem do mocowania na pasku

Nr katalogowy	Długość	Szerokość w mm			
0-30-687	3 m	13 mm	X	6	3253560306878
1-30-687	3 m	12,7 mm	-	12	3253561306877
0-30-697	5 m	19 mm	X	6	3253560306977
1-30-697	5 m	19 mm	-	12	3253561306976
0-30-657	8 m	25 mm	X	6	3253560306571
1-30-657	8 m	25 mm	-	12	3253561306570
<b>Miary ze skalą metryczną / calową</b>					
0-30-686	3 m / 10 ft	12,7 mm	X	6	3253560306861
0-30-696	5 m / 16 ft	19 mm	X	6	3253560306960
1-30-696	5 m / 16 ft	19 mm	-	12	3253561306969
0-30-656	8 m / 26 ft	25 mm	X	6	3253560306564
1-30-656	8 m/26 ft x 25 mm	8 m/26 ft x 25 mm	-	12	3253561306563

## TAŚMA MIERNICZA STANLEY®



- Bardzo szeroka taśma (12,7–25 mm), zaokrąglona
- Taśma jest całkowicie pokryta polimerową warstwą ochronną
- Hak końcowy nitowany trzykrotnie przy długości od 8 m i dwukrotnie przy długości do 5 m, przesuwany do pomiarów wewnętrznych i zewnętrznych
- Solidna obudowa z tworzywa sztucznego, odporna na uderzenia, prądkowana
- Klips do paska
- Z hamulcem i automatycznym zwijaniem
- Taśma miernicza 0-30-496 ma zarówno skalę metryczną, jak i calową



Nr katalogowy	Długość w m	Szerokość w mm			
0-30-487	3	12,7	X	6	3253560304874
1-30-487	3	12,7	-	12	3253561304873
0-30-496	5	19	X	6	3253560304966
0-30-497	5	19	X	6	3253560304973
1-30-497	5	19	-	12	3253561304972
0-30-457	8	25	X	6	3253560304577
1-30-457	8	25	-	12	3253561304576

## TAŚMA MIERNICZA PANORAMIC – Z OKIENKIEM



- Profesjonalna taśma miernicza z okienkiem
- Szeroka taśma (12,7 mm), profilowana
- Taśma lakierowana dla większej trwałości
- Aluminiowa listwa w kształcie litery U chroniąca dolną część obudowy
- Hak podwójnie nitowany
- Brązowa obudowa z tworzywa sztucznego, odporna na uderzenia, z okienkiem
- Bez hamulca



Nr katalogowy	Długość w m	Szerokość w mm			
0-32-125	3	12,7	X	6	3253560321253
1-32-125	3	12,7	-	6	3253561321252

## TAŚMA MIERNICZA PLA



- Wąska taśma miernicza
- Nietypowy kształt
- Taśma lakierowana dla większej trwałości, z dwukolorowym nadrukiem
- Czarna obudowa z tworzywa sztucznego, imitacja skóry z metalowym pierścieniem
- Automatyczne zwijanie bez hamulca

Nr katalogowy	Długość w m	Szerokość w mm			
0-32-100	3	6,35	X	12	3253560321000

# MIARY DŁUGIE

## MIARA STALOWA FATMAX® AUTOMATYCZNA

**STANLEY**  
**FATMAX**



- Nowoczesny, automatyczny system zwijania taśmy
- Wytrzymała otwarta obudowa wykonana z aluminium
- Żółta, stalowa taśma z powłoką polimerową o dużej trwałości
- Wyraźny nadruk podziałki z dużą grafiką ułatwiającą odczyt
- Zderzak taśmy do ochrony przed szybkim wycyfowaniem
- Zaczep do paska
- Szerokość taśmy 9,5 mm
- Klasa dokładności: II
- Podziałka co 1 mm

Nr katalogowy	Długość w m	Szerokość w mm			
0-34-203	60	19	X	2	3253562348241

## MIARA STALOWA MASTER - MABOLON (OBUDOWA OTWARTA)



- Wzmocniona stalowa taśma, pokryta powłoką Mabolon, odporna na chemikalia i uszkodzenia
- Obudowa chromowa
- Rączka i mechanizm łatwo demontowalne dla prawo- i leworęcznych
- Zakończona szeroką metalową pętlą (norma DIN) wyposażoną w zdejmowany pasek
- Posiada ruchomy zaczep
- Szerokość taśmy: 12,7 mm
- Klasa dokładności: II
- Dostępna taśma wymienna 1-34-734 i 1-34-737

Nr katalogowy	Długość w m	Szerokość w mm			
1-34-477	30	12,7	-	1	3253561344770
1-34-478	50	19	-	1	3253561344787

## MIARA FATMAX® Z WŁÓKNA SZKLANEGO

**STANLEY**  
**FATMAX**



- Taśma o szerokości 19 mm z 64 włóknami szklanymi
- Taśma odporna na ścieranie pokryta przezroczystą folią ochronną
- Trzykrotnie szybsze zwijanie dzięki przełożeniu 3:1
- Ruchomy hak końcowy, z możliwością ustawienia na 0° lub 90°
- Różne możliwości mocowania haka na krawędziach, w podłożu lub na drewnie
- Duża pętla ułatwiająca wyciąganie i mocowanie haka końcowego
- Obudowa z tworzywa ABS odporna na uderzenia, łatwa w czyszczeniu
- Ergonomiczna, bimateriałowa rączka
- Stabilizujący punkt podparcia

Nr katalogowy	Długość w m	Szerokość w mm			
2-34-814	30	19	X	2	3253562348142
2-34-824	60	19	X	2	3253562348241

## MIARA POWERWINDER® Z WŁÓKNA SZKLANEGO

**STANLEY**  
PowerWinder.



- Taśma o szerokości 12,7 mm z 40 włóknami szklanymi
- Taśma odporna na ścieranie pokryta przezroczystą folią ochronną
- Trzykrotnie szybsze zwijanie dzięki przełożeniu 3:1
- Ruchomy hak końcowy, z możliwością ustawienia na 0° lub 90°
- Różne możliwości mocowania haka na krawędziach, w podłożu lub na drewnie
- Duża pętla ułatwiająca wyciąganie i mocowanie haka końcowego
- Obudowa z tworzywa ABS odporna na uderzenia, łatwa w czyszczeniu
- Gumowany uchwyt
- Stabilizujący punkt podparcia

Nr katalogowy	Długość w m	Szerokość w mm			
2-34-772	30	12,7	X	2	3253562347725
2-34-775	60	12,7	X	2	3253562347756
2-34-777	100	12,7	X	2	3253562347770

## MIARA DŁUGA Z WŁÓKNA SZKLANEGO - OBUDOWA OTWARTA



- Obudowa wysokiej jakości z tworzywa ABS
- Ergonomiczna, bimateriałowa rączka
- Taśma o szerokości 12,7 mm z 26 włóknami szklanymi – powlekana PVC
- Zmywalna taśma, odporna na promieniowanie UV i nieprzewodząca prądu
- Dwukolorowy nadruk po obu stronach – biała strona wierzchnia z podziałką 2 mm
- Taśma miernicza w ramie ma zarówno skalę metryczną, jak i calową

Nr katalogowy	Długość w m	Szerokość w mm			
2-34-792	30	12,7	X	2	3253562347923
2-34-795	60	12,7	X	2	3253562347954

## MIARA DŁUGA W KASECIE Z WŁÓKNA SZKLANEGO



- Obudowa wysokiej jakości z tworzywa ABS odpornego na uderzenia
- Taśma o szerokości 12,7 mm z 26 włókien szklanych z hakiem końcowym
- Taśma z powłoką ochronną PVC – odporna na promieniowanie UV, wilgoć i zabrudzenia
- Dwukolorowy nadruk, biała strona wierzchnia z podziałką 2 mm
- Składana korba, składany hak końcowy (standard DIN) do pomiarów z hakiem i bez

Nr katalogowy	Długość w m	Szerokość w mm			
0-34-295	10	12,7	X	6	3253560342951
0-34-296	20	12,7	X	6	3253560342968
0-34-297	30	12,7	X	6	3253560342975

## MIARA DŁUGA W KASECIE FATMAX® STALOWA

**STANLEY**  
**FATMAX**



- Taśma o zwiększonej trwałości, odporna na korozję i kwasy
- Zamknięta obudowa wykonana z dwóch materiałów dla optymalnej ochrony i wytrzymałości
- Trzykrotnie szybsze zwijanie dzięki przełożeniu 3:1
- Czytelna żółta taśma (podziałka 1 mm)

Nr katalogowy	Długość w m	Szerokość w mm			
0-34-133	20	10	X	6	3253560341336
0-34-134	30	10	X	2	3253560341343

## MIARA DŁUGA W KASECIE STANDARD STALOWA



- Stalowa taśma o szerokości 9,5 mm z polimerową warstwą ochronną
- Kompaktowa obudowa z tworzywa ABS
- Czytelna żółta taśma (podziałka 1 mm)
- Składany uchwyt



Nr katalogowy	Długość w m	Szerokość w mm			
0-34-102	10	9,5	X	6	3253560341022
0-34-105	20	9,5	X	6	3253560341053
0-34-108	30	9,5	X	6	3253560341084

# MIARY SKŁADANE

## MIARA SKŁADANA DREWNIANA, BIAŁO-ŻÓŁTA



- Powierzchnia wielokrotnie lakierowana zanurzeniowo i odporna na warunki atmosferyczne
- Foliowa powłoka dla ochrony przed promieniowaniem UV
- Odporność na ścierani
- Ukryte nity
- Sprężyny ze stali hartowanej
- Frezowane płytki przegubowe
- Mosiężne przeguby



Nr katalogowy	Długość w m	Szerokość w mm			
0-35-458	2	17	X	10	3253560354589

## MIARA SKŁADANA, DREWNIANA



- Trwałe, sprężynujące połączenia wykonane ze stali i miedzi, ukryte nity
- Wielowarstwowa powłoka lakiernicza odporna na promieniowanie UV, przetarcia i łuszczenie
- Klasa dokładności: III
- Certyfikat FSC



Nr katalogowy	Długość w m	Szerokość w mm			
0-35-455	2 m	17 mm	X	10	3253560354558

## MIARA SKŁADANA DURAL



- Odporna na korozję
- Mosiężne nity
- Matowa, antyodblaskowa powłoka
- Grawerowane cyfry zapewniające wysoką trwałość
- Klasa dokładności: II

Nr katalogowy	Długość w m	Szerokość w mm			
0-35-304	1	17	X	6	3253560353049
1-35-304	1	17	-	12	3253561353048
0-35-305	1	17	X	6	3253560353056
1-35-305	1	17	-	12	3253561353055

## PRZYMIAR STALOWY, GIĘTKI



- Wykonany ze stali grubości 0,8 mm
- Wyraźna wytrawiona podziałka
- Podziałka metryczna 1 mm / 0,5 mm
- Matowa powierzchnia ułatwiająca odczyt
- Klasa dokładności: II

Nr katalogowy	Długość w mm	Szerokość w mm			
1-35-556	500	25	-	5	3253561355561
1-35-558	1000	25	-	5	3253561355585

# SZNURY TRASERSKIE

### IDEALNE DO TWORZENIA PROSTYCH LINII NA PODŁOŻACH, SUFITACH I ŚCIANACH.

Sznur traserski należy do podstawowego wyposażenia każdego budowlanica i instalatora. Jest niezbędny do przygotowania planów, a także bardzo przydatny w układaniu cegieł i płytek oraz w pracach instalacyjnych.

Model FATMAX® PRO wyznacza standardy wśród sznurów traserskich – wśród innowacji warto wymienić trzykrotnie większą odporność na ścieranie i szybsze zwijanie dzięki przełożeniu zębatek.

## SZNUR TRASERSKI FATMAX® PRO, 30 m

**STANLEY**  
**FATMAX**



- Wysokiej jakości obudowa aluminiowa
- Poręczny hak – można go schować bezpośrednio w obudowie
- Okienko do sprawdzania ilości kredy
- Łatwe wyciąganie bez obracania korbą
- Przełożenie 5:1 – do 5 razy szybsze zwijanie
- Sznur z poliestru / nylonu
- Stalowy uchwyt korby – można zablokować w obudowie
- Hak ze stali nierdzewnej
- Z klipsem do mocowania na pasku

Nr katalogowy	Opis			
0-47-480	Sznur traserski FATMAX® Pro, 30 m (pojedynczy)	X	6	3253560474805



## SZNUR TRASERSKI FATMAX®, 30 m - ZESTAW

**STANLEY**  
**FATMAX**



- Obudowa z tworzywa ABS odporna na uderzenia
- Nieobracający się pleciony sznurek bawełniany/poliestrowy o długości 30 m
- O 20% większa średnica sznura niż w przypadku tradycyjnych przyrządów
- 3-krotnie szybsze zwijanie dzięki przełożeniu zębatek
- Duża pojemność: pełna butelka ze 115 g kredy
- Można używać jako pionu
- Zestaw zawiera 115 g niebieskiej kredy i permanentny marker STANLEY®

Nr katalogowy	Opis			
0-47-681	zestaw ze sznurem traserskim FATMAX®, 30 m, 115 g niebieskiej kredy, marker	X	6	3253560476816

## SZNUR TRASERSKI POWERWINDER®, 30 m

**STANLEY**  
**PowerWinder**



- Przełożenie 3,5:1 – 3,5 razy szybsze zwijanie
- Stalowy uchwyt korby
- Okienko do sprawdzania ilości kredy
- Duży, poręczny hak, który można wygodnie schować w obudowie
- Szybkie zwijanie bez obracania korby
- Szufladka do szybkiego i łatwego napełniania
- Dzięki odpowiedniej masie i konstrukcji można go stosować jako pion
- Obudowa odporna na uderzenia z tworzywa ABS

Nr katalogowy	Opis			
0-47-460	Sznur traserski Powerwinder®, 30 m (pojedynczy)	X	6	3253560474607
0-47-465	Sznur traserski Powerwinder®, 30 m, ze 115 g niebieskiej kredy	X	5	3253560474652

## SZNUR TRASERSKI STANLEY®, 30 m



- Możliwość wygodnego schowania haka w obudowie
- Ergonomiczna obudowa odporna na uderzenia z tworzywa ABS
- Korbę można złożyć i ukryć w obudowie
- Szufladka do łatwego i szybkiego napełniania
- Haki końcowe ze stali nierdzewnej zapewniające trwałość i ochronę przed rdzą

Nr katalogowy	Opis			
0-47-440	Sznur traserski STANLEY®, 30 m (pojedynczy)	X	6	3253560474409
0-47-443	Sznur traserski STANLEY®, 30 m, ze 115 g niebieskiej kredy	X	5	3253560474430

## SZNUR TRASERSKI KOMPAKTOWY, 9 m



- Kompaktowa konstrukcja umożliwiająca wygodne przechowywanie i łatwe przenoszenie
- Nieskręcający się sznur o długości 9 m
- Solidna obudowa z tworzywa ABS, odporna na uderzenia, gumowana
- Przełożenie 3:1 – 3 razy szybsze zwijanie
- Szuffladka do szybkiego i łatwego napełniania
- Zbiornik na 28 g umożliwia wykonanie do 50 linii
- Z klipsem do mocowania na pasku

Nr katalogowy	Opis			
STHT0-47147	Sznur traserski kompaktowy, 9 m (pojedynczy)	X	6	3253560471477
STHT0-47244	Sznur traserski kompaktowy, 9 m, ze 115 g niebieskiej kredy	X	6	3253560472443

## SZNUR TRASERSKI ALUMINIOWY, 30 m



- Wodoodporna obudowa aluminiowa ze składaną i blokowaną korbą
- Może być stosowany jako sznur traserski oraz jako pion

Nr katalogowy	Opis			
0-47-100	Sznur traserski aluminiowy, 30 m	X	6	3253560471002

## WKŁAD WYMIENNY DO SZNURÓW TRASERSKICH, 30 m



- Sznur poliestrowy o długości 30 m z hakiem i szpulą do wszystkich sznurów traserskich STANLEY®
- Łatwa wymiana

Nr katalogowy	Długość sznura w m			
0-47-101	30	X	6	3253560471019

## KREDA TRASERSKA FATMAX® PRO

**STANLEY**  
**FATMAX**



- Wszechstronna kreda w kolorze czarnym i czerwonym
- Wysoka jakość zarówno do użytku codziennego, jak i do profesjonalnych prac
- Niewielka ilość wytwarzanego pyłu zapewnia czystą pracę
- Dłuższa trwałość linii, większa produktywność
- Kreda nie zbija się w grudki w deszczu lub wilgotnym środowisku, utrzymuje się na mokrym podłożu
- W stojaku po 18 sztuk

Nr katalogowy	Kolor	Zawartość w gramach			
9-47-821	czerwony	225	-	18	3253569478217
9-47-822	czarny	225	-	18	3253569478224

## KREDA TRASERSKA



- Kolor czerwony: bardzo dobra przyczepność, słaba rozpuszczalność, wodoodporność - do użytku przy pracach murarskich
- Kolor niebieski: do wszechstronnego użytku, zarówno wewnątrz jak i na zewnątrz
- Kolor biały: do użytku wewnątrz
- Opakowanie: plastikowe butelki o różnych wielkościach z praktyczną, wielokrotnie zamykaną szyjką do napełniania

Nr katalogowy	Kolor	Zawartość w gramach			
1-47-403	niebieski	115	-	12	3253561474033
1-47-404	czerwony	115	-	12	3253561474040
1-47-405	biały	115	-	12	3253561474057
1-47-803	niebieski	225	-	12	3253561478031
1-47-804	czerwony	225	-	12	3253561478048
1-47-917	niebieski	1 000	-	6	3253561479175
1-47-919	czerwony	1 000	-	6	3253561479199

# NARZĘDZIA TRASERSKIE

## PIONY

### PRECYZYJNY PION POMIAROWY



- Pion z lakierowanego mosiądzu
- Wydłużony profil z nakrętką mocującą
- Wymienna końcówka ze stali hartowanej
- Końcówka zamienna dołączona do zestawu

Nr katalogowy	Masa w gramach			
0-47-973	225	X	6	3253560479732

## KĄTOWNIKI

To narzędzie służy do przenoszenia lub powielania kątów na płaszczyznach lub krawędziach.. Kątownika nastawnego należy używać wraz kątomierzem, aby dokładnie określić kąt.

### PROFESJONALNY KĄTOWNIK NASTAWNY



- Uchwyt z tworzywa sztucznego i ramię z hartowanej stali
- Chromowana dźwignia blokująca

Nr katalogowy	Długość w mm			
0-46-529	228	X	6	3253560465292
0-46-535	267	X	6	3253560465353

## KĄTOWNIK NASTAWNY Z TWORZYWA SZTUCZNEGO



- Uchwyt z tworzywa sztucznego i listwa z hartowanej stali
- Dźwignia blokująca z nakrętką motylkową

Nr katalogowy	Długość w mm			
0-46-825	210	X	6	3253560468255

## KĄTOWNIK BUDOWLANY SKŁADANY



- Do wyznaczania narożników pod kątem 45° lub 90° przy ustawianiu fundamentów, ścieżek, układaniu kostki brukowej lub płytek, w ogrodnictwie i architekturze krajobrazu
- Składany, kompaktowy i łatwy w przenoszeniu
- Solidna, lekka, aluminiowa konstrukcja
- Łatwy demontaż
- Z uchem do zawieszenia

Nr katalogowy	Długość w mm	Szerokość w mm			
1-45-013	1 720	1 220	-	1	3253561450136

## KĄTOWNIK DACHOWY STALOWY



- Niezbędny przy nanoszeniu kątów przy większych powierzchniach. Oba ramiona mają czytelną skalę
- Kątownik stalowy z powłoką ochronną
- Podziałka 2 mm
- Strona długa: 600 mm x 50 mm
- Strona krótka: 400 mm x 40 mm

Nr katalogowy	Długość w mm	Szerokość w mm			
1-45-530	600	400	-	1	3253561455308

## KĄTOWNIK STALOWY Z PODZIAŁKĄ



- Prążkowany uchwyt aluminiowy
- Listwa ze stali nierdzewnej z głęboką, fotograficznie wytrawioną, dwustronną podziałką w mm
- Również do kątów 45°

Nr katalogowy	Długość w mm	Szerokość w mm			
1-45-685	140	250	-	6	3253561456855
1-45-686	200	300	-	6	3253561456862
1-45-687	200	400	-	6	3253561456879

## KĄTOWNIK UNIWERSALNY Z TWORZYWA



- Stalowa listwa z podziałką mm
- Wbudowana libella poziomiczy
- 2-46-017: z uchwytem z tworzywa sztucznego
- 2-46-222: z uchwytem metalowym

Nr katalogowy	Długość w mm			
2-46-017	300	X	6	3253562460172
2-46-222	300	X	6	3253562462220

## KĄTOWNIK UNIWERSALNY



- Lekka konstrukcja z tworzywa
- Polerowana stal
- Podziałka metryczna i calowa
- Może być używany również, jako przyrząd kątowny, poziomnica oraz urządzenie

Nr katalogowy	Długość w mm			
2-46-028	300 z uchwytem metalowym	-	3	3253562960288

## KĄTOWNIK UNIWERSALNY



- Odlewany korpus
- Powierzchnie pomiarowe obrobione mechanicznie
- Podziałka na ramieniu nastawnym
- Możliwość używania jako: przyrząd, głębokościomierz, poziomnica

Nr katalogowy	Długość w mm			
0-46-151	300 mm / 12"	X	1	50112843881407

## INNE

### POZIOMICA SŁUPKOWA, Z TWORZYWA SZTUCZNEGO



- Trzy libelle wykonane z nietłukącego szkła akrylowego
- Można stosować zarówno w przypadku przekrojów okrągłych, jak i kwadratowych
- Wbudowane magnesy – do stosowania na elementach i powierzchniach metalowych
- Składana, zajmuje niewiele miejsca
- Z gumową opaską do szybkiego mocowania na mierzonym obiekcie
- Możliwość schowania akcesoriów i małych narzędzi

Nr katalogowy	Liczba libelli	Wymiary mm			
0-47-720	3	100 x 140	X	4	3253560477202

### ZNACZNIK TRASERSKI



- Do wyznaczania linii równoległych do krawędzi przedmiotu
- Wykonany z tworzywa sztucznego z metalową płytką ograniczającą
- Blokowane ramię pomiarowe z podziałką i rysikiem
- Mocowanie ramienia za pomocą śruby motylkowej
- Podziałka mm i cal

Nr katalogowy	Długość w mm			
2-47-064	215	X	5	3253562470645

# MARKERY

2

## MARKER PERMANENTNY FATMAX®

**STANLEY**  
**FATMAX**

- Profesjonalne markery do różnego rodzaju materiałów
- Tusz w różnych kolorach (odporny na wodę, olej i wycieranie, szybkoschnący i o delikatnym zapachu)
- Wytrzymałe końcówki o różnych szerokościach
- Ergonomiczna, bi-materiałowa obudowa
- Do znakowania powierzchni cementowych i betonowych, miedzianych materiałów dachowych, środków montażowych, narzędzi i akcesoriów, drewna i metalu, miedzi i rur odlewanych
- Z klipsem do łatwego mocowania do paska



### MARKER PERMANENTNY FATMAX® Z SZEROKĄ KOŃCÓWKĄ (CZARNY)

Nr katalogowy	Opis			
0-47-314	Marker permanentny FATMAX® czarny (szeroka końcówka), 2 szt. na karcie, opakowanie jednostkowe	X	12	3253560473143

### MARKER PERMANENTNY FATMAX® Z CIENKĄ LUB SZEROKĄ KOŃCÓWKĄ (CZARNY/CZERWONY/NIEBIESKI)



Nr katalogowy	Opis			
0-47-315	Marker permanentny FATMAX® czarny, czerwony, niebieski (szeroka końcówka), 3 szt. na karcie, na listwie po 12 zestawów	X	12	3253560473150
0-47-322	Marker permanentny FATMAX® czarny, czerwony, niebieski (cienka końcówka), 3 szt. na karcie, na listwie po 12 zestawów	X	12	3253560473228

### MARKER PERMANENTNY FATMAX® Z CIENKĄ KOŃCÓWKĄ (CZARNY)

Nr katalogowy	Opis			
0-47-312	Marker permanentny FATMAX® czarny (cienki), 2 szt. na karcie	X	12	3253560473129

## MARKER PERMANENTNY STANLEY®

- Profesjonalny, cienki marker permanentny do różnego rodzaju materiałów
- Tusz w różnych kolorach (odporny na wodę, olej i wycieranie, szybkoschnący i o delikatnym zapachu)
- Do znakowania powierzchni cementowych i betonowych, miedzianych materiałów dachowych, środków montażowych, narzędzi i akcesoriów, drewna i metalu, miedzi i rur odlewanych



### MARKER PERMANENTNY STANLEY® Z CIENKĄ KOŃCÓWKĄ (CZARNY)

Nr katalogowy	Opis			
0-47-316	Marker permanentny, czarny, 2 szt. (opakowany)	X	24	3253560473167

### MARKER PERMANENTNY STANLEY® MINI Z CIENKĄ KOŃCÓWKĄ (CZARNY I KOLOROWY)



Nr katalogowy	Opis			
1-47-324	Marker permanentny Mini, czarny, 72 sztuki w pojemniku	-	72	3253561473241
1-47-329	Marker permanentny Mini czarny, czerwony, zielony, niebieski, sortowane, 72 sztuki w pojemniku	-	72	3253561473296

## OŁÓWEK MURARSKI I CIESIELSKI



Nr katalogowy	Kolor	Długość w mm			
0-93-932	murarski - zielony, twardość 4H - blister 2 szt.	176	X	6	3253560939328
1-03-851	murarski - zielony, twardość 4H	176	-	60	3253561038518
0-93-931	ciesielski - czerwony, twardość HB - blister 2 szt.	176	X	6	3253560939311
1-03-850	ciesielski - czerwony, twardość HB	176	-	60	3253561038501

# POZIOMICICE

**STANLEY**  
**FATMAX**

## POZIOMICICA FATMAX®

- 20% grubszy profil niż w przypadku konwencjonalnych poziomic z profilem zamkniętym
- Odporne na uderzenia libelle blokowe z akrylu
- Trwała rama lakierowana proszkowo
- Powierzchnie pomiarowe obrabiane maszynowo
- Uchwyty bimateriałowe
- Nasadki trwale połączone z korpusem
- Uchwyt przykręcony do ramy
- Duża libella środkowa
- Niski profil libelli dla ułatwienia czyszczenia
- Dokładność 0,5 mm/m

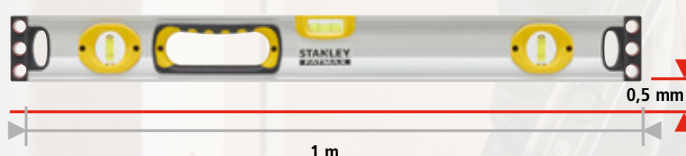

### DOKŁADNOŚĆ POMIARÓW

Dokładność poziomicy jest określana przez stosunek jej długości do wysokości, na którą może zostać ona podniesiona w odniesieniu do długości 1 m bez przesunięcia pęcherzyka powietrza w libelli poza oznaczenie. Przykład: jeżeli poziomicą o długości 1 m jest umieszczona na całkowicie płaskiej powierzchni, bąbełek powietrza w libelli musi się znajdować w środku oznaczenia. Dokładność 1 mm/m oznacza, że jeden koniec poziomicy może zostać podniesiony o 1 mm bez przesunięcia położenia pęcherzyka powietrza poza oznaczenie.

Jeżeli narzędzie ma dokładność 0,5 mm/m, pęcherzyk powietrza nie może się już znajdować w obszarze oznaczenia, gdy jeden koniec poziomicy zostanie uniesiony wyżej niż 0,5 mm.

# POZIOMICA Z PROFILEM ZAMKNIĘTYM

2

**POZIOMICIE Z PROFILEM ZAMKNIĘTYM ZAPEWNIĄJĄ MAKSYMALNĄ WYTRZYMAŁOŚĆ I WYDAJNOŚĆ.**

Są wyposażone w solidne libelle blokowe. Specjalne procesy produkcyjne gwarantują płynne przemieszczanie się pęcherzyków powietrza w libelli i ich szybkie zatrzymanie. Powiększające libelle ułatwiają odczyt i zapewniają dokładny wynik.

## POZIOMICA FATMAX® PRO

**STANLEY**  
**FATMAX**

- 20% grubszy profil niż w przypadku konwencjonalnych poziomicy z profilem zamkniętym
- Libelle blokowe z akrylu, odporne na uderzenia, duża libella środkowa
- Wytrzymała rama lakierowana proszkowo, uchwyt przykręcony do ramy
- Powierzchnie pomiarowe obrabiane maszynowo
- Uchwyty bimateriałowe
- Zaślepki amortyzujące trwale połączone z korpusem
- Niski profil libelli dla ułatwienia czyszczenia
- Najwyższa jakość: Dokładność  $\pm 0,5$  mm/m

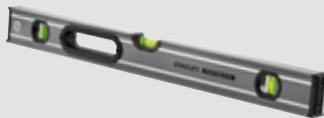

### POZIOMICA FATMAX® PRO

Nr katalogowy	Długość w cm	Liczba libelli	Dokładność (mm/m)			
0-43-616	40	2	0.5	-	4	3253560436162
0-43-624	60	3	0.5	-	4	3253560436247
0-43-636	90	3	0.5	-	3	3253560436360
0-43-648	120	3	0.5	-	3	3253560436483
0-43-672	180	3	0.5	-	3	3253560436728
0-43-681	200	3	0.5	-	3	3253560436810



### POZIOMICA FATMAX® PRO, MAGNETYCZNA

Nr katalogowy	Długość w cm	Liczba libelli	Dokładność (mm/m)			
0-43-617	40	3	0.5	-	4	3253560436179
0-43-625	60	3	0.5	-	4	3253560436254
0-43-637	90	3	0.5	-	3	3253560436377
0-43-649	120	3	0.5	-	3	3253560436490
0-43-679	200	3	0.5	-	3	3253560436797



## POZIOMICA FATMAX® II

**STANLEY**  
**FATMAX**

- Dobrze widoczna, rozjaśniona libella do pracy przy słabym oświetleniu
- Jedna libella pozioma, dwie libelle pionowe
- Zaślepki amortyzujące po obu stronach
- Dwustronnie frezowane powierzchnie pomiarowe
- Aluminiowy korpus
- 60 i 90 cm z uchwytem wysokiej jakości, 120 i 180 cm z dwoma uchwytami wysokiej jakości



### POZIOMICA FATMAX® II

Nr katalogowy	Długość w cm	Liczba libelli	Dokładność (mm/m)			
1-43-524	60	3	0.5	-	1	3253561435249
1-43-536	90	3	0.5	-	1	3253561435362
1-43-548	120	3	0.5	-	1	3253561435485
1-43-572	180	3	0.5	-	1	3253561435720



### POZIOMICA FATMAX® II, MAGNETYCZNA

Nr katalogowy	Długość w cm	Liczba libelli	Dokładność (mm/m)			
1-43-525	60	3	0.5	-	6	3253561435256
1-43-537	90	3	0.5	-	3	3253561435379
1-43-549	120	3	0.5	-	3	3253561435492

## POZIOMICA STANLEY® KLASYCZNA

- Libella blokowa odporna na uderzenia
- Duża i dobrze widoczna libella boczna
- Specjalne amortyzatory na końcach zapewniają wysoką trwałość
- Pomiar odwrotny: 0,8 mm



### POZIOMICA STANLEY® KLASYCZNA

Nr katalogowy	Długość w cm	Liczba libelli	Dokładność (mm/m)			
STHT1-43102	40	2	0.5	-	10	3253561431029
STHT1-43103	60	2	0.5	-	10	3253561431036
STHT1-43104	80	2	0.5	-	10	3253561431043
STHT1-43105	100	3	0.5	-	10	3253561431050
STHT1-43106	120	3	0.5	-	10	3253561431067
STHT1-43107	150	3	0.5	-	10	3253561431074
STHT1-43108	180	3	0.5	-	6	3253561431081
STHT1-43109	200	3	0.5	-	6	3253561431098

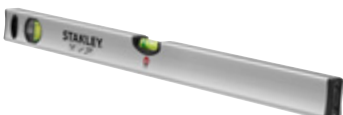

### POZIOMICA STANLEY® KLASYCZNA, MAGNETYCZNA

Nr katalogowy	Długość w cm	Liczba libelli	Liczba magnesów	Dokładność (mm/m)			
STHT1-43110	40	2	2	0.5	-	10	3253561431104
STHT1-43111	60	2	2	0.5	-	10	3253561431111
STHT1-43112	80	2	2	0.5	-	10	3253561431128
STHT1-43113	100	3	4	0.5	-	10	3253561431135
STHT1-43114	120	3	4	0.5	-	10	3253561431142
STHT1-43116	180	3	6	0.5	-	6	3253561431160
STHT1-43117	200	3	6	0.5	-	6	3253561431173

## POZIOMICA FATMAX® CLASSIC PRO

**STANLEY**  
**FATMAX**

- Smukły, nowoczesny kształt dla ergonomicznej i wygodnej pracy
- Wyjątkowo dokładna i łatwa w czyszczeniu dzięki podwójnie frezowanej powierzchni o jednolitym wykończeniu
- Zaślepki amortyzujące



Nr katalogowy	Długość w cm	Liczba libelli	Dokładność (mm/m)			
FMHT42553-1	40	2	0.5	-	1	3253561425530
FMHT42554-1	60	2	0.5	-	1	3253561425547
FMHT42555-1	80	3	0.5	-	1	3253561425554
FMHT42447-1	100	3	0.5	-	1	3253561424472
FMHT42559-1	120	3	0.5	-	1	3253561425592
FMHT42560-1	150	3	0.5	-	1	3253561425608
FMHT42561-1	180	3	0.5	-	1	3253561425615
FMHT42562-1	200	3	0.5	-	1	3253561425622

2

# POZIOMICIE I-BEAM

POZIOMICIE Z PRZEKROJEM DWUTEOWYM SĄ LŹEJSZĄ ALTERNATYWĄ DLA POZIOMIC Z PROFIEM ZAMKNIĘTYM.  
Wposażone w libellę obrotową 360°.

## POZIOMICA FATMAX® I-BEAM

**STANLEY**  
**FATMAX**

- Solidne libelle blokowe
- Wyprofilowana krawędź pomiarowa do dokładnych pomiarów na zakrzywionych powierzchniach
- Odporne na uderzenia, formowane zaślepki ochronne z obu stron
- Lekka rama aluminiowa o wyjątkowo grubym i dużym przekroju



### POZIOMICA DWUTEOWA FATMAX®

Nr katalogowy	Długość w cm	Liczba libelli	Dokładność (mm/m)			
XTHT1-42131	60	3	0.5	-	3	3253561421310
XTHT1-42134	120	3	0.5	-	3	3253561421341
XTHT1-42138	180	3	0.5	-	3	3253561421389



### POZIOMICA DWUTEOWA FATMAX®, MAGNETYCZNA

Nr katalogowy	Długość w cm	Liczba libelli	Dokładność (mm/m)			
XTHT1-42132	60	3	0.5	-	3	3253561421327
XTHT1-42135	120	3	0.5	-	3	3253561421358
XTHT1-42140	180	3	0.5	-	3	3253561421402
XTHT1-42139	200	3	0.5	-	3	3253561421396

## POZIOMICA DWUTEOWA FATMAX® II

**STANLEY**  
**FATMAX**

- Wyprofilowana (profil dwuteowy) – wyjątkowo wytrzymałe aluminium
- Dobrze widoczne libelle odporne na uderzenia
- Łatwa do odczytania, ciągła podziałka (z wyjątkiem 1-43-557)
- Zaślepki amortyzujące po obu stronach
- Uchwyt na marker



### POZIOMICA DWUTEOWA FATMAX® II

Nr katalogowy	Długość w cm	Liczba libelli	Dokładność (mm/m)			
1-43-553	60	3	0.5	-	3	3253561435539
1-43-555	120	3	0.5	-	3	3253561435553
1-43-557	180	3	0.5	-	3	3253561435577



### POZIOMICA DWUTEOWA FATMAX® II, MAGNETYCZNA

Nr katalogowy	Długość w cm	Liczba libelli	Dokładność (mm/m)			
1-43-554	60	3	0.5	-	3	3253561435546
1-43-556	120	3	0.5	-	3	3253561435560
1-43-558	200	3	0.5	-	3	3253561435584

## POZIOMICA Z TWORZYWA ABS



- Poziomica dwuteowa
- Wykonana ze wzmocnionego, udarowego tworzywa ABS
- 3 libelki - 0°, 45°, 90°
- Dodatkowa podziałka metryczna umieszczona na obudowie poziomicy
- Dokładność: 2 mm/m
- Odporna na środowisko korozyjne
- Nie przewodzi prądu elektrycznego

Nr katalogowy	Długość w cm	Liczba libelli	Dokładność (mm/m)			
1-42-474	300 mm	3	2,0	-	10	3253561424748
1-42-475	450 mm	3	2,0	-	6	3253561424755
1-42-476	600 mm	3	2,0	-	6	3253561424762
1-42-471	120 mm	3	2,0	-	6	3253561424717

## POZIOMICA PRO 180



- 3 libelki, w tym jedna obrotowa z podziałką kątową
- Trwała aluminiowa obudowa, przekrój dwuteowy
- Osłony na końcach poziomicy absorbujące wstrząsy
- Dokładność 1,5 mm/m

Nr katalogowy	Długość w cm	Liczba libelli	Dokładność (mm/m)			
1-42-919	400 mm	3	1,5	-	6	3253561429194
1-42-920	600 mm	3	1,5	-	6	3253561429200
1-42-921	800 mm	3	1,5	-	6	3253561429217
1-42-922	1000 mm	3	1,5	-	6	3253561429224
1-42-923	1200 mm	3	1,5	-	6	3253561429231

# POZIOMICE I-BEAM II

2

**POZIOMICA TORPEDO FATMAX® PRO POSIADA WKŁĘŚLĄ POWIERZCHNIĘ POMIAROWĄ, DLATEGO DOSKONAŁE NADAJE SIĘ DO POMIARU OKRĄGLYCH OBIEKTÓW, TAKICH JAK RURY.**

Ze względu na niewielkie wymiary ta poręczna poziomica idealnie się sprawdza również w każdym środowisku pracy, w którym nie można zastosować poziomicy o większych rozmiarach.

## POZIOMICA TORPEDO FATMAX® PRO, ALUMINIOWA, MAGNETYCZNA

**STANLEY**  
**FATMAX**



- Solidny korpus aluminiowy z odlewu ciśnieniowego
- Powiększone libelle blokowe z akrylu, odporne na uderzenia
- Dwa kąty przy obrotowej libelli (90°/90°)
- Zaokrąglone powierzchnie
- Mocne magnesy
- Wklęsła powierzchnia pomiarowa – idealna do powierzchni wypukłych
- Dokładność:  $\pm 0,5$  mm/m – dla precyzyjnych pomiarów i dokładnego odczytu

Nr katalogowy	Długość w cm	Liczba libelli	Dokładność (mm/m)			
0-43-609	25	3	0.5	X	6	3253560436094

## POZIOMICA TORPEDO FATMAX® PRO, MAGNETYCZNA

**STANLEY**  
**FATMAX**



- Duża, odporna na uderzenia środkowa libella blokowa - dokładność  $\pm 0,5$  mm/m
- Libella obracana o 360°: do różnych pomiarów w różnych pozycjach
- Gumowane zaślepki amortyzujące: dla większej trwałości
- Mocne magnesy
- Aluminiowy korpus: solidny, ale lekki

Nr katalogowy	Długość w cm	Liczba libelli	Dokładność (mm/m)			
XTHTO-42495	22,8	3	0.5	X	1	3253560424954

## POZIOMICA TORPEDO FATMAX® CLASSIC PRO, MAGNETYCZNA

**STANLEY**  
**FATMAX**

**NOWOŚĆ**



- Smukły, nowoczesny kształt dla ergonomicznej i wygodnej pracy
- Dwa magnesy z tyłu
- Wyjątkowo dokładna i łatwa w czyszczeniu dzięki powierzchni malowanej proszkowo
- Zaślepki amortyzujące
- Pionowe i poziome libelle dla wydajnej pracy
- Libelle blokowe, wytrzymałe i czytelne
- Dokładność:  $\pm 0,5$  mm/m

Nr katalogowy	Długość w cm	Liczba libelli	Dokładność (mm/m)			
FMHT42884-1	23	2	0.5	X	6	3253561428845

## POZIOMICA TORPEDO FATMAX®, ALUMINIOWA, MAGNETYCZNA

**STANLEY**  
**FATMAX**



- Solidny korpus aluminiowy z odlewu ciśnieniowego
- Odporne na uderzenia libelle blokowe z akrylu
- Powiększona libella środkowa
- Mocne magnesy
- Wklęsła powierzchnia pomiarowa – idealna do powierzchni wypukłych

Nr katalogowy	Długość w cm	Liczba libelli	Dokładność (mm/m)			
0-43-603	22	3	0.5	X	6	3253560436032

## POZIOMICA TORPEDO, ALUMINIOWA, MAGNETYCZNA



- Kompaktowa, magnetyczna poziomica typu torpeda
- Solidna konstrukcja aluminiowa

Nr katalogowy	Długość w cm	Liczba libelli	Dokładność (mm/m)			
0-42-465	23	3	1.5	X	6	3253560424657

## POZIOMICA TORPEDO, Z TWORZYWA SZTUCZNEGO Z RAMĄ ALUMINIOWĄ



- Stabilna aluminiowa rama
- Krawędź z rowkiem dla ułatwienia pomiarów powierzchni cylindrycznych
- Dobrze widoczne libelle: pozioma, pionowa, 45°
- Środkowa libella osłonięta gumą w celu ochrony przed uszkodzeniem
- Gumowane zaślepki amortyzujące
- Magnetyczna krawędź do poziomowania bez użycia rąk na powierzchniach metalowych

Nr katalogowy	Długość w cm	Liczba libelli	Dokładność (mm/m)			
0-43-511	23	3	1.5	X	6	3253560435110

## POZIOMICA TORPEDO, Z TWORZYWA SZTUCZNEGO



- Wersja z tworzywa sztucznego (ABS) z dwoma podszwami pryzmatycznymi i trzema libellami
- Jedna libella pionowa, jedna pozioma i jedna pod kątem 45°
- Z uchem do zawieszenia

Nr katalogowy	Długość w cm	Liczba libelli	Dokładność (mm/m)			
0-42-294	20	3	2	X	6	3253560422943

# POZOSTAŁE POZIOMICICE

2

## POZIOMICA KĄTOWA



- Wersja z odlewane aluminium z podszwą pryzmatyczną, libellą Altuglas® i podziałką w stopniach, procentach i współczynnikach nachylenia
- W drewnianym pudełku
- Dokładność:  $\pm 1,5$  mm/m

Nr katalogowy	Długość w cm	Liczba libelli	Dokładność (mm/m)			
1-42-262	50	1	1.5	-	1	3253561422621

## POZIOMICA SZNURKOWA



- Lekka aluminiowa wersja z 2 hakami do użycia na sznurze
- Płaski spód
- Do prac murarskich i układania płytek
- Dokładność:  $\pm 1,5$  mm/m

Nr katalogowy	Długość w cm	Liczba libelli	Dokładność (mm/m)			
0-42-287	8	1	1.5	-	6	3253560422875

## POZIOMICA KIESZONKOWA



- Kieszonkowa poziomica magnetyczna
- Dwie czytelne libelle – pozioma i pionowa
- Solidna obudowa z tworzywa sztucznego
- Kompaktowy rozmiar
- Gruba magnetyczna podstawa
- Wklęsła powierzchnia pomiarowa – idealna do powierzchni wypukłych
- Wymiary: 84 x 46 x 20 mm
- Dokładność:  $\pm 2$  mm/m

Nr katalogowy	Długość w cm	Liczba libelli	Dokładność (mm/m)			
0-42-130	8,7	2	2	X	6	3253560421304

## POZIOMICA OCZKOWA



- Libella oczkowa na płytce
- Czarna obudowa z tworzywa sztucznego odporna na uderzenia
- Możliwość zamocowania
- Przezroczysty płyn
- Średnica 41 mm
- Wszechstronność

Nr katalogowy	Długość w cm	Liczba libelli	Dokładność (mm/m)			
0-42-127	4,1	1	2	X	12	3253560421274

# KĄTOWNIKI I POZIOMICICE ELEKTRONICZNE

## KĄTOWNIK Z ELEKTRONICZNYM ODCZYTEM



- Zakres pomiarowy od 0° do 225° (kąt)
- Dokładność:  $\pm 0,1^\circ$
- Szybkie i dokładne określanie kątów
- Dokładne przenoszenie kątów na obrabiane przedmioty
- Szybka kalibracja
- Funkcja wstrzymania pomiaru i przesyłania wyników
- Duży wyświetlacz LCD, obracany o 180°
- Solidna obudowa odlewana z anodowanego aluminium
- Funkcje: pomiar kąta, dodatkowy kątownik, pojedynczy kątownik ukośny, tryb kątownika kombinowanego



Nr katalogowy	Długość w cm	Liczba libelli			
0-42-087	40	2	X	1	3253560420871

## POZIOMICA Z ELEKTRONICZNYM ODCZYTEM FATMAX®

**STANLEY**  
**FATMAX**



- Zakres pomiarowy: od 0 do 360° (ćwierćokręgi od 0 do 90°)
- Czytelny, podświetlany wyświetlacz LCD
- Opcjonalny sygnał akustyczny przy osiągnięciu kątów 0°, 45° i 90°
- Wskaźnik kierunku pochylenia na wyświetlaczu
- Pomiar nachylenia w stopniach, procentach lub mm/m
- Funkcja zatrzymania/kopiowania wyniku pomiaru, pamięć dziewięciu pomiarów
- Prosta funkcja kalibracji kątów odniesienia
- Dokładność: 0,1° przy 0° i 90°, 0,2° w zakresie od 1 do 89°
- Zasilanie: 3 baterie AAA (w zestawie)
- Trwałość baterii: do 20 godz.

Nr katalogowy	Długość w cm	Liczba libelli			
0-42-063	40	2	X	1	3253560420635
0-42-065	60	2	X	1	3253560420659
0-42-086	120	2	X	1	3253560420864

# ŁĄTY MURARSKIE

## ŁATA MURARSKA ALUMINIOWA



- Uchwyty i zaślepki wykonane z odpornego na uderzenia tworzywa ABS
- Pionowa libella wyłożona tworzywem ABS i trwale przykręcona do korpusu
- Pozioma libella wyłożona tworzywem ABS i trwale przykręcona do korpusu
- Dokładność:  $\pm 1$  mm/m

Nr katalogowy	Długość w cm	Szerokość w cm	Wysokość w cm	Liczba libelli			
1-42-322	150	10	18	2	-	30	3253561423222
0-42-323	200	10	18	2	X	5	3253560423230
1-42-323	200	10	18	2	-	30	3253561423239

# KOŁA POMIAROWE

2

## KOŁO POMIAROWE FATMAX® MW55S

**STANLEY**  
**FATMAX**

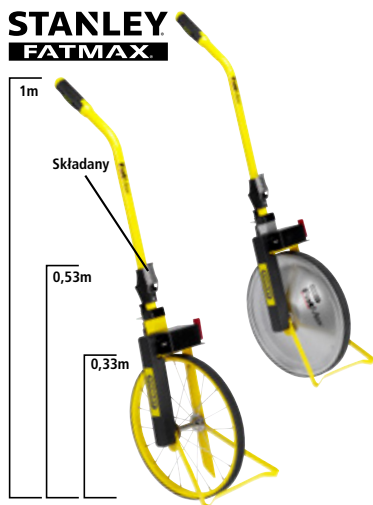

- Solidna konstrukcja stalowa – powlekana proszkowo
- Stabilne podpórki
- Wyświetlacz i licznik odporne na kurz i rozbryzgi
- Licznik z napędem metalowym – wyświetlacz do 9999,99 m
- Duży, łatwy w użyciu przycisk zerowania
- Wygodna obsługa nawet w rękawiczkach

### SOLIDNE KOŁO TALERZOWE

Nr katalogowy	Wysokość w mm	Masa w gramach			
1-77-109	400	2 390	-	1	3253561771095

### SOLIDNE KOŁO SZPRYCHOWE – LEKKIE I ŁATWE W CZYSZCZENIU

Nr katalogowy	Wysokość w mm	Masa w gramach			
1-77-108	400	3 300	-	1	3253561771088

## KOŁO POMIAROWE DMW30



- Cyfrowe koło pomiarowe
- Pomiar dwukierunkowy (w obu kierunkach)
- Automatyczna konwersja jednostek pomiarowych
- Wygodne zapamiętywanie do 8 pomiarów
- Automatyczne wyłączenie po dwóch minutach, kiedy koło nie jest w użyciu
- Metalowy składany uchwyt gumowany

Nr katalogowy	Średnica koła (mm)	Dokładność			
1-77-176	254	±1%	-	6	3253561771767

## KOŁO POMIAROWE MW40M



- Trwałe koło pomiarowe z licznikiem analogowym
- Licznik napędzany kołem zębatym, wykonany z odpornego na ścieranie tworzywa sztucznego, w obudowie odpornej na czynniki atmosferyczne
- 5-cyfrowy licznik z funkcją zerowania
- Metalowy składany uchwyt gumowany

Nr katalogowy	Średnica koła (mm)	Dokładność			
1-77-174	318	±1%	-	6	3253561771743

## KOŁO POMIAROWE MW20M



- Analogowe koło pomiarowe z aluminiowym prętem teleskopowym
- Z licznikiem napędzanym kołem zębatym, wykonanym z odpornego na ścieranie tworzywa sztucznego, w obudowie odpornej na czynniki atmosferyczne
- 5-cyfrowy licznik z funkcją zerowania, z wyświetlaczem w metrach i decymetrach
- Koła wykonane z wysokiej jakości tworzywa ABS – precyzyjnie formowanego wtryskowo

Nr katalogowy	Średnica koła (mm)	Dokładność			
1-77-175	100	±2 %	-	6	3253561771750



---

# **NARZĘDZIA TNĄCE**

---





STANLEY **FATMAX**

# OSTRZE FATMAX<sup>®</sup> CARBIDE<sup>™</sup>

**DZIESIĘĆ RAZY TRWALSZE NIŻ STANDARDOWE OSTRZA**



Profesjonaliści dzielą się z nami swoją irytacją, jaką powoduje częsta wymiana ostrzy noży. Było to dla nas wystarczającą motywacją, aby opracować ostrze, które jest nawet dziesięć razy trwalsze od innych. Zastosowaliśmy stop metali twardych i węgiel wolframu nakładany techniką lasera wysokoenergetycznego. Bardziej wytrzymały i twardszy jest już tylko diament.

# NOŻE Z OSTRZEM ŁAMANYM

Noże z łamanymi ostrzami 25 i 18 mm; z magazynkiem na ostrza zapasowe lub bez: idealne do prac, w których pozostałości ciętego materiału przylegają do ostrzy.

Za sprawą łamanego ostrza nóż jest zawsze ostry, ale przy tym również na tyle wytrzymały i sprężysty, aby nie pękać.

Noże z łamanymi ostrzami 9 mm: idealne do cięcia cienkich folii.

Węższe ostrze łamane 9 mm ma rozmiar odpowiedni do cięcia cienkich materiałów i wykonywania drobnych cięć, ale równie dobrze nadaje się do prac ogólnych.

3

## NÓŻ FATMAX® PRO 25 mm

**STANLEY**  
**FATMAX**

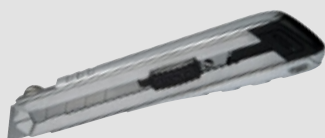

- Metalowy korpus – trwały i odporny na rdzę
- Bardzo długi korpus – do oburęcznego cięcia wymagającego dużej siły
- Chropowaty uchwyt – lepsza przyczepność nawet w wilgotnych dłoniach
- Mocniejsze ostrze – wytrzymałe nawet na szczególnie duży nacisk
- 4 zamienne ostrza (w zestawie) mogą być przechowywane w magazynku
- Magazynek ostrzy ze stali nierdzewnej – łatwe wkładanie i wyjmowanie ostrzy
- Wbudowany łamacz ostrzy – do bezpiecznego i wygodnego łamania zużytych segmentów

Nr katalogowy	Szerokość ostrza w mm	Długość w mm			
0-10-820	25	210	X	6	3253560108205

## NÓŻ FATMAX® Z MAGAZYNKIEM

**STANLEY**  
**FATMAX**



- Nóż z pokrętką blokującą
- Mechanizm czyszczenia ostrzy ze sprężyną – bezpieczne uszczelnienie wysuwu i zabezpieczenie przed piaskiem i większym pyłem
- Prowadnica ostrza ze stali nierdzewnej – bimateriałowy suwak ostrza
- Szybki demontaż łamacza ostrzy
- Szybka wymiana ostrza – automatyczne wysuwanie nowego ostrza
- Łamane ostrza w zestawie: 0-10-475, 0-10-481 (po 6 szt.) i 0-10-486 (4 szt.)

Nr katalogowy	Szerokość ostrza w mm	Długość w mm			
0-10-475	9	138	X	6	3253560104757
0-10-481	18	180	X	6	3253560104818
1-10-481	18	180	-	6	3253561104817
0-10-486	25	215	X	6	3253560104863

## NÓŻ FATMAX® Z DODATKOWYM MECHANIZMEM BLOKUJĄCYM

**STANLEY**  
**FATMAX**



- Odlewany, aluminiowy korpus z prowadnicą ze stali nierdzewnej zapewnia wysoką jakość narzędzia
- Wąska konstrukcja dla optymalnej kontroli, precyzyjnego cięcia i łatwego przechowywania
- Antypoślizgowy uchwyt umożliwiający bezpieczne cięcie
- Samoblokująca prowadnica ostrza – łatwe wysuwanie, wsuwanie i blokowanie ostrza
- Klips do mocowania

Nr katalogowy	Szerokość ostrza w mm	Długość w mm			
0-10-411	9	135	X	6	3253560104115
FMHT2-10421	12 (100 ostrzy)	155	X	1	3253562904212
0-10-421	18	155	X	6	3253560104214
0-10-431	25	195	X	4	3253560104313

## NÓŻ Z OSTZREM ŁAMANYM 18 mm



- Miękki uchwyt dla większego komfortu
- Śruba mocująca ostrze pozwala używać nóż w cięższych pracach
- Nóż dostarczany z 1 ostrzem łamanym
- Prowadnica ze stali nierdzewnej zwiększa żywotność noża

Nr katalogowy	Szerokość ostrza w mm	Długość w mm			
0-10-417	18	180	X	6	253560104177

## NÓŻ „COMFORT CUT” Z OSTRZEM ŁAMANYM 18 mm

- Lekka konstrukcja z tworzywa sztucznego – zmniejsza zmęczenie użytkownika w porównaniu z nożami metalowymi
- Bezpieczeństwo i precyzja cięcia: mocowanie ostrza za pomocą suwaka
- Wygodny, gumowany uchwyt i ergonomiczna, stożkowa konstrukcja zapewnia większy komfort i kontrolę podczas cięcia
- Prowadnica ostrza ze stali nierdzewnej, zapewniająca stabilność i trwałość
- Łatwa i bezpieczna wymiana ostrza dzięki wbudowanemu łączowi ostrza
- W zestawie praktyczny magazynek na 2 dodatkowe ostrza
- W zestawie 3 łamane ostrza



Nr katalogowy	Szerokość ostrza w mm	Długość w mm			
STHT10266-0	18	175	X	6	3253560102661
STHT10266-1	18	175	-	12	3253561102660

### ZE ŚRUBĄ DO BLOKADY OSTRZA



Nr katalogowy	Szerokość ostrza w mm	Długość w mm			
STHT10268-0	18	175	X	6	3253560102685
STHT10268-1	18	175	-	12	3253561102684

## NÓŻ Z OSTRZEM ŁAMANYM 25 mm



- Mocowanie ostrza śrubą dla bezpieczeństwa i precyzji podczas cięcia
- Bimateriałowy uchwyt DynaGrip™ zapewniający bezpieczną pracę,
- Wysoko wydajne ostrze o grubości 0,7 mm do wymagających prac
- Ostrze z sześcioma odłamywanymi segmentami (7 segmentów tnących)

Nr katalogowy	Szerokość ostrza w mm	Długość w mm			
0-10-425	25	180	X	6	3253560104252
1-10-425	25	180	-	6	3253561104251

3

## NÓŻ MPO DYNAGRIP, OSTRZE ŁAMANE 9 i 19 mm



- Korpus ze stali nierdzewnej pokryty miękkim polipropylenem
- Ergonomiczny uchwyt zapewniający komfort pracy
- Bezpieczna blokada ostrza umożliwiająca precyzyjne cięcia
- Ostrze łamane 9 lub 18 mm

Nr katalogowy	Szerokość ostrza w mm	Długość w mm			
0-10-418	18	165	X	6	3253560104115
1-10-418	18	165	-	12	3253562904212
1-10-409	9	135	-	12	3253560104214
0-10-409	9	135	X	6	3253560104313

## NÓŻ Z OSTRZEM UNIWERSALNYM 18 mm



- Ergonomiczne uchwyty dla większej wydajności i komfortu użytkownika
- Etui na nóż i magazynek z ostrzami

Nr katalogowy	Szerokość ostrza w mm	Długość w mm			
STHT7-10220	18	180	X	6	3253560104030

## NÓŻ „EASY CUT” (Z SUWAKIEM), 18 mm



- Lekka konstrukcja z tworzywa sztucznego – zmniejsza zmęczenie użytkownika w porównaniu z nożami metalowymi
- Bezpieczeństwo i precyzja cięcia: mocowanie ostrza za pomocą suwaka
- Wygodny, gumowany uchwyt i ergonomiczna, stożkowa konstrukcja zapewnia większy komfort i kontrolę podczas cięcia
- Prowadnica ostrza ze stali nierdzewnej, zapewniająca stabilność i trwałość
- Łatwa i bezpieczna wymiana ostrza dzięki wbudowanemu łączowi ostrza
- W zestawie praktyczny magazynek na 2 dodatkowe ostrza
- W zestawie 3 łamane ostrza

Nr katalogowy	Szerokość ostrza w mm	Długość w mm			
STHT10265-0	18	175	X	6	3253560102654

## NÓŻ INTERLOCK™ Z OSTRAMI ŁAMANYMI 9 i 18 mm



- Metalowy korpus zapewnia wysoką stabilność i niewielką masę
- Opatentowany system InterLock™ zapewnia klinowe blokowanie ostrza
- Łatwa wymiana ostrza bez użycia narzędzi
- Bezpieczna blokada ostrza

Nr katalogowy	Szerokość ostrza w mm	Długość w mm			
0-10-095	9	135	X	12	3253560100957
0-10-018	18	165	X	12	3253560100186
1-10-018	18	165	-	12	3253561100185
4-10-018	18	165	-	60	3253564100182

## NÓŻ MPO DYNAGRIP Z OSTRAMI ŁAMANYMI 9 mm



- Korpus ze stali nierdzewnej pokryty miękkim polipropylenem, ułatwiają pracę oraz zapewniają stabilność i trwałość
- Ergonomiczny uchwyt zapewnia zwiększony komfort użytkowania
- Bezpieczna blokada ostrza umożliwiająca precyzyjne cięcia

Nr katalogowy	Szerokość ostrza w mm	Długość w mm			
0-10-409	9	135	X	12	3253560104092
1-10-409	9	135	-	12	3253561104091

## NÓŻ AUTOLOCK Z OSTRAMI ŁAMANYMI 9 mm



- Ergonomiczna konstrukcja z bimateriałowym uchwytem
- Stożkowy korpus dla dodatkowej stabilności i precyzji
- Metalowa prowadnica
- Samoblokująca prowadnica ostrza – łatwe wysuwanie, wsuwanie i blokowanie ostrza
- Szybki demontaż łamacza ostrzy
- W zestawie 1 ostrze łamane STANLEY®

Nr katalogowy	Szerokość ostrza w mm	Długość w mm			
STHT0-10264	9	140	X	6	3253560102647

## NÓŻ SM Z OSTRAMI ŁAMANYMI 9 i 18 mm



- Standardowy nóż wykonany z tworzywa ABS
- Dwuczęściowy korpus ułatwiający szybką wymianę ostrza
- Bezpieczne łamanie zużytego ostrza dzięki zdejmowanej zaślepce

Nr katalogowy	Szerokość ostrza w mm	Długość w mm			
0-10-150	9	130	X	12	3253560101503
1-10-150	9	130	-	24	3253561101502
0-10-151	18	160	X	12	3253560101510
1-10-151	18	160	-	24	3253561101519

## NÓŻ METALOWY Z OSTRAMI ŁAMANYMI 9 i 18 mm



- Solidny nóż z jednoczęściową, metalową obudową
- Płaski profil do precyzyjnych cięć nawet w trudno dostępnych miejscach
- Ulepszona konstrukcja suwaka ostrza – zapewnia lekkie wysuwanie ostrza
- Możliwość blokowania suwaka w żądanej pozycji
- Szybka wymiana ostrza bez użycia narzędzi – wbudowany łamacz ostrza

Nr katalogowy	Szerokość ostrza w mm	Długość w mm			
STHT10340-0	9	122	X	12	3253560103408
STHT10341-0	18	168	X	12	3253560103417

3

## NÓŻ HYBRYDOWY Z OSTRAMI ŁAMANYMI 9 i 18 mm



- Solidny nóż z obudową wykonaną z metalu i tworzywa ABS
- Metalowe wzmocnienia w miejscach poddawanych dużym obciążeniom
- Płaski profil do precyzyjnych cięć nawet w trudno dostępnych miejscach
- Ulepszona konstrukcja suwaka ostrza – zapewnia lekkie wysuwanie ostrza
- Możliwość blokowania suwaka w żądanej pozycji
- Szybka wymiana ostrza bez użycia narzędzi – wbudowany łamacz ostrza
- Niebarwiąca końcówka z tworzywa sztucznego

Nr katalogowy	Szerokość ostrza w mm	Długość w mm			
STHT10344-0	9	122	X	12	3253560103444
STHT10345-0	18	168	X	12	3253560103453



# NOŻE Z OSTRZEM WYSUWANYM

Noże z wysuwanymi ostrzami zapewniają wydajność porównywalną do noży z ostrzami stałymi. Gdy nóż nie jest używany, ostrze można bezpiecznie wsunąć do obudowy.

## NÓŻ FATMAX® PRO 2 W 1 Z OSTRZEM WYSUWANYM

**STANLEY**  
**FATMAX**



- Uniwersalne narzędzie: dwa ostrza w jednym nożu (hakowe i trapezowe)
- Wytrzymały korpus z cynku: lekki i odporny na korozję
- Ergonomiczna konstrukcja – bezpieczny chwyt nawet w pracy wymagającej dużej siły
- Miękkie elementy z tworzywa ABS – zapewniające dobre ułożenie w dłoni i kontrolę nad narzędziem
- Połączenie InterLock™ między częściami uchwytu dla bezpiecznego mocowania ostrza
- Szybka wymiana ostrza bez użycia narzędzi
- Możliwość schowania 5 ostrzy w uchwycie
- Ostrze można zamocować w pięciu pozycjach
- W zestawie 4 zamiennne ostrza (hakowe i trapezowe marki STANLEY® po 2 szt.)

Nr katalogowy	Długość w mm			
0-10-789	180	X	6	3253560107895

## NÓŻ FATMAX® PRO Z OSTRZEM WYSUWANYM

**STANLEY**  
**FATMAX**



- Wytrzymały korpus z aluminium: lekki i odporny na korozję
- Ergonomiczna konstrukcja – bezpieczny chwyt nawet w pracy wymagającej dużej siły
- Połączenie InterLock™ zapewnia bezpieczne mocowanie ostrza
- Szybka wymiana ostrza bez użycia narzędzi
- Magnetyczna podkładka ułatwiająca wymianę ostrza
- Możliwość schowania 15 ostrzy w uchwycie
- Ostrze można zamocować w pięciu pozycjach
- W zestawie 10 zamiennych ostrzy

Nr katalogowy	Długość w mm			
0-10-819	205	X	6	3253560108199

## NÓŻ FATMAX® „EXO” Z OSTRZEM WYSUWANYM

**STANLEY**  
**FATMAX**



- Jeszcze szybsza wymiana ostrza: pierwszy nóż z w pełni wysuwanym ostrzem
- Możliwość schowania 5 ostrzy w uchwycie
- Ergonomiczna konstrukcja – bezpieczny chwyt nawet w pracy wymagającej dużej siły
- Miękkie elementy z tworzywa ABS – zapewniające dobre ułożenie w dłoni i lepszą kontrolę
- W zestawie 5 wymiennych ostrzy FATMAX® (11-700)

Nr katalogowy	Długość w mm			
FMHT0-10288	190	X	6	3253560102883

## NÓŻ FATMAX® Z OSTRZEM WYSUWANYM

**STANLEY**  
**FATMAX**



- Wytrzymały korpus z cynku: lekki i odporny na korozję
- Ergonomiczna konstrukcja – bezpieczny chwyt nawet w pracy wymagającej dużej siły
- Miękkie elementy z tworzywa ABS – zapewniające dobre ułożenie w dłoni i kontrolę nad narzędziem
- Połączenie InterLock™ zapewniające bezpieczne mocowanie ostrza
- Szybka wymiana ostrza bez użycia narzędzi
- Magnetyczna końcówka
- Możliwość schowania 5 ostrzy w uchwycie
- Ostrze można zamocować w pięciu pozycjach
- W zestawie 5 wymiennych ostrzy FATMAX®

Nr katalogowy	Długość w mm			
0-10-778	170	X	6	3253560107789

## NÓŻ TITAN Z OSTRZEM WYSUWANYM



- Wytrzymały korpus z cynku: lekki i odporny na korozję
- Ergonomiczna konstrukcja – bezpieczny chwyt nawet w pracy wymagającej dużej siły
- Połączenie InterLock™ zapewniające bezpieczne mocowanie ostrza
- Szybka wymiana ostrza bez użycia narzędzi
- Możliwość schowania 15 ostrzy w uchwycie
- Ostrze można zamocować w pięciu pozycjach
- W zestawie 4 zamiennych ostrzy

Nr katalogowy	Długość w mm			
2-10-122	185	X	12	3253562101228

## NÓŻ RELOAD Z OSTRZEM WYSUWANYM



- Szybka wymiana ostrza dzięki jego automatycznemu wysuwaniu
- Możliwość schowania 4 ostrzy w uchwycie
- Połączenie InterLock™ zapewniające bezpieczne mocowanie ostrza
- Ergonomiczna konstrukcja – bezpieczny chwyt nawet w pracy wymagającej dużej siły
- Miękkie elementy z tworzywa ABS – zapewniające dobre ułożenie w dłoni i lepszą kontrolę
- Łatwa wymiana ostrza bez użycia narzędzi i szybki dostęp do magazynku ostrzy
- Można stosować ze wszystkimi ostrzami trapezowymi 1992 z asortymentu Stanley
- W zestawie 5 ostrzy

Nr katalogowy	Długość w mm			
0-10-237	170	X	6	3253560102371

## NÓŻ 499 Z OSTRZEM WYSUWANYM\*



- Wytrzymały korpus z cynku: lekki i odporny na korozję
- Ergonomiczna konstrukcja – bezpieczny chwyt nawet w pracy wymagającej dużej siły
- Połączenie InterLock™ zapewniające bezpieczne mocowanie ostrza
- Szybka wymiana ostrza bez użycia narzędzi
- W zestawie 3 ostrza zamienne (STANLEY® 1992)
- Wbudowany dodatkowy nóż – dający możliwość cięcia przy schowanym ostrzu

Nr katalogowy	Długość w mm			
0-10-499	160	X	6	3253560104993

\* Produkt dostępny do końca 2020 r.

## NÓŻ 99 E ZX OSTRZEM WYSUWANYM



- Wytrzymały korpus z cynku: lekki i odporny na korozję
- Ergonomiczna konstrukcja – bezpieczny chwyt nawet w pracy wymagającej dużej siły
- Połączenie InterLock™ zapewnia bezpieczne mocowanie ostrza
- Szybka wymiana ostrza
- Ostrze można zamocować w pięciu pozycjach
- W zestawie 3 zamienne ostrza

Nr katalogowy	Długość w mm			
2-10-099	155	X	12	3253562100993
1-10-099	155	-	12	3253561100994

## NÓŻ STANLEY® Z OSTRZEM WYSUWANYM\*



- Wąska końcówka: idealna do precyzyjnego cięcia
- Połączenie InterLock™ zapewnia bezpieczne mocowanie ostrza
- Magazynek na ostrza zamienne w uchwycie – szybka wymiana
- Ergonomiczna konstrukcja – bezpieczny chwyt nawet w pracy wymagającej dużej siły
- W zestawie 3 zamienne ostrza

Nr katalogowy	Długość w mm			
0-10-707	160	X	6	3253560107079

\* Produkt dostępny do końca 2020 r.

## NÓŻ LEKKI 088 Z OSTRZEM WYSUWANYM



- Wytrzymały korpus z tworzywa ABS: lekki i odporny na uderzenia
- Ergonomiczna konstrukcja – bezpieczny chwyt nawet w pracy wymagającej dużej siły
- Połączenie InterLock™ zapewnia bezpieczne mocowanie ostrza
- Szybka wymiana ostrza bez użycia narzędzi
- Możliwość schowania 10 ostrzy w uchwycie

Nr katalogowy	Długość w mm			
0-10-088	150	X	12	3253560100889

## PROFESJONALNY NÓŻ DYNAGRIP Z OSTRZEM WYSUWANYM



- Wytrzymały korpus z cynku: lekki i odporny na korozję
- Ergonomiczna konstrukcja – bezpieczny chwyt nawet w pracy wymagającej dużej siły
- Miękkie elementy z tworzywa ABS – zapewniające dobre ułożenie w dłoni i kontrolę nad narzędziem
- Połączenie InterLock™ zapewnia bezpieczne mocowanie ostrza
- Szybka wymiana ostrza bez użycia narzędzi
- Możliwość schowania 8 ostrzy w uchwycie
- Ostrze można zamocować w pięciu pozycjach
- W zestawie 3 zamiennych ostrzy
- Wbudowany dodatkowy nóż - dający możliwość cięcia przy schowanym ostrzu

Nr katalogowy	Długość w mm			
0-10-788	180	X	6	3253560107888

# NOŻE Z OSTRZEM STAŁYM

PASUJĄ DO WSZYSTKICH UNIWERSALNYCH OSTRZY STANLEY®.

Noże te są przeznaczone do prac w ciężkich warunkach technicznych. Większość noży tego typu posiada mechanizm szybkiej wymiany, za pomocą którego można w prosty sposób wymienić ostrze.

3

## NÓŻ FATMAX® PRO Z OSTRZEM STAŁYM

**STANLEY**  
**FATMAX**

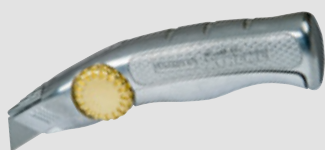

- Wytrzymały korpus z aluminium: lekki i odporny na korozję
- Ergonomiczna konstrukcja – bezpieczny chwyt nawet w pracy wymagającej dużej siły
- Połączenie InterLock™ zapewnia bezpieczne mocowanie ostrza
- Szybka wymiana ostrza bez użycia narzędzi
- Magnetyczna końcówka
- Możliwość schowania 15 ostrzy w uchwycie
- W zestawie 10 zamiennych ostrzy

Nr katalogowy	Długość w mm			
0-10-818	205	X	6	3253560108182

## NÓŻ FATMAX® Z OSTRZEM STAŁYM

**STANLEY**  
**FATMAX**



- Wytrzymały korpus z cynku: lekki i odporny na korozję
- Ergonomiczna konstrukcja – bezpieczny chwyt nawet w pracy wymagającej dużej siły
- Miękkie elementy z tworzywa ABS – zapewniające dobre ułożenie w dłoni i lepszą kontrolę
- Połączenie InterLock™ zapewnia bezpieczne mocowanie ostrza
- Szybka wymiana ostrza bez użycia narzędzi
- Magnetyczna końcówka
- Możliwość schowania 5 ostrzy w uchwycie
- W zestawie 10 wymiennych ostrzy FATMAX®

Nr katalogowy	Długość w mm			
0-10-780	170	X	6	3253560107802

## NÓŻ TITAN Z OSTRZEM STAŁYM



- Wytrzymały korpus z cynku: lekki i odporny na korozję
- Ergonomiczna konstrukcja – bezpieczny chwyt nawet w pracy wymagającej dużej siły
- Połączenie InterLock™ zapewnia bezpieczne mocowanie ostrza
- Szybka wymiana ostrza bez użycia narzędzi
- Możliwość schowania 15 ostrzy w uchwycie
- W zestawie 3 zamienne ostrza

Nr katalogowy	Długość w mm			
2-10-550	175	X	12	3253562105509
1-10-550	175	-	12	3253561105500

## NÓŻ 199 E Z OSTRZEM STAŁYM



- Wytrzymały korpus z cynku: lekki i odporny na korozję
- Ergonomiczna konstrukcja – bezpieczny chwyt nawet w pracy wymagającej dużej siły
- Połączenie InterLock™ zapewnia bezpieczne mocowanie ostrza
- Możliwość schowania zamiennych ostrzy w uchwycie
- W zestawie 3 ostrza zamienne (STANLEY® 1992)

Nr katalogowy	Długość w mm			
2-10-199	140	X	12	5000366101996
1-10-199	140	-	12	3253561101991

# NOŻE BEZPIECZNE

## POZIOM BEZPIECZEŃSTWA 2 AUTOMATYCZNI CHOWANE OSTRZE

Automatycznie chowane ostrze przy zwalnianiu dźwigni znajdującej się w uchwycie.

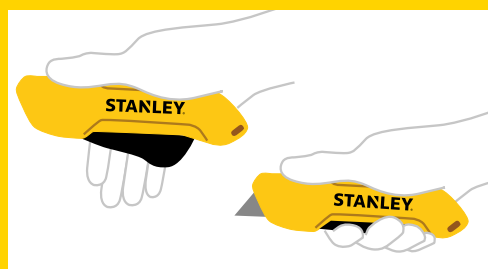

## NÓŻ FATMAX® Z AUTOMATYCZNIE CHOWANYM OSTRZEM

**STANLEY**  
**FATMAX**



- Pierwszy na świecie nóż z automatycznie chowanym ostrzem i trzema dodatkowymi funkcjami
- Automatyczna wymiana ostrza
- Ostrze automatycznie chowane
- Rozdzielacz folii
- System szybkiego usuwania zużytego ostrza
- Gumowana rękojeść, zapewniająca komfort pracy
- Magazynek na ostrza w rękojeści
- Obcinak do folii i kartonów z możliwością wymiany ostrza
- Ostrze do noża do folii pakowej 10-245



Nr katalogowy	Długość w mm			
0-10-242	165	X	4	3253560102425

Pasujące ostrza bezpieczne na stronie 85.

## NÓZ DO KARTONU FATMAX® (DLA UŻYTKOWNIKÓW LEWO- I PRAWORĘCZNYCH)

**STANLEY**  
**FATMAX**

Dla użytkowników  
leworęcznych



Dla użytkowników  
praworęcznych



- Wysoki poziom bezpieczeństwa dla użytkownika i towaru: automatyczne wsuwanie ostrza po zwolnieniu dźwigni
- Lepsza ergonomia: szczypcowy uchwyt zmniejsza napięcie i jest idealny do długiego użytkowania, nawet dla mniejszych dłoni
- Wygodny, gumowany uchwyt zapobiega ślizganiu się narzędzia i umożliwia lepszą kontrolę podczas cięcia
- Lekka konstrukcja z tworzywa znacznie zmniejsza zmęczenie podczas długotrwałej pracy
- Trójstopniowa regulacja głębokości cięcia daje wiele możliwości zastosowania
- Metalowa prowadnica mocująca ostrze pozwala na powtarzalne cięcia
- Dodatkowa funkcja metalowego noża do taśmy klejącej
- Łatwa i beznarzędziowa wymiana ostrza
- Wygodne miejsce na ostrza zamienne w uchwycie
- Bezpieczne przechowywanie dzięki blokadzie ostrza oraz praktycznym oczkom mocującym
- W zestawie 4 ostrza – 1 w nożu, 3 w magazynku

Nr katalogowy	Opis	Długość w mm			
FMHT10362-0	Dla użytkowników leworęcznych	165	X	1	3253560103620
FMHT10363-0	Dla użytkowników praworęcznych	165	X	1	3253560103637

## NÓZ BEZPIECZNY LIGHT Z UCHWYTEM SZCZYPCOWYM



- Wysoki poziom bezpieczeństwa dla użytkownika i towaru: automatyczne wsuwanie ostrza po zwolnieniu dźwigni
- Lepsza ergonomia: szczypcowy uchwyt zmniejsza napięcie i jest idealny do długiego użytkowania, nawet dla mniejszych dłoni
- Wyprofilowany uchwyt zapobiega ślizganiu się narzędzia i umożliwia lepszą kontrolę podczas cięcia
- Lekka konstrukcja z tworzywa znacznie zmniejsza zmęczenie podczas długotrwałej pracy
- Łatwa i beznarzędziowa wymiana ostrza – w zestawie 1 ostrze bezpieczne
- Bezpieczne przechowywanie dzięki blokadzie ostrza oraz praktycznym oczkom mocującym

Nr katalogowy	Długość w mm			
STHT10368-0	155	X	1	3253560103682

## NÓZ BEZPIECZNY Z SUWAKIEM 3-STOPNIOWYM



- Wysoki poziom bezpieczeństwa użytkownika i towaru: automatyczne wsuwanie ostrza po zwolnieniu suwaka
- Duży, ergonomiczny suwak dla osób lewo- i praworęcznych. Można obsługiwać z 3 stron (lewej, prawej, od góry)
- Wyprofilowany uchwyt zapobiega ślizganiu się narzędzia i umożliwia lepszą kontrolę podczas cięcia
- Lekka konstrukcja z tworzywa znacznie zmniejsza zmęczenie podczas długotrwałej pracy
- Trójstopniowa regulacja głębokości cięcia daje wiele możliwości zastosowania
- Łatwa, beznarzędziowa wymiana ostrza
- Magazynek na ostrza wymienne w uchwycie
- Bezpieczne przechowywanie dzięki blokadzie ostrza oraz praktycznym oczkom mocującym
- W zestawie 4 ostrza – 1 w nożu, 3 w magazynku

Nr katalogowy	Długość w mm			
STHT10364-0	178	X	1	3253560103644

Pasujące ostrza bezpieczne na stronie 85.

## NÓŻ BEZPIECZNY 99 E Z OSTRZEM WYSUWANYM



- Automatyczne wsunięcie ostrza po zwolnieniu mechanizmu
- Zmniejszenie ryzyka wypadków – brak możliwości przypadkowego zablokowania ostrza
- Bezpieczna praca z uwzględnieniem powszechnych przepisów BHP
- Również dla osób leworęcznych (suwak na wierzchniej stronie noża)

Nr katalogowy	Długość w mm			
0-10-189	155	X	6	3253560101893
1-10-189	155	-	12	3253561101892

## NÓŻ BEZPIECZNY



- Uniwersalny, wytrzymały nóż bezpieczny
- Automatyczne wsuwanie ostrza do korpusu po zakończeniu cięcia – zapewnia ochronę przed zranieniem
- Ergonomiczny korpus zwiększający komfort prac wymagających większej siły
- Suwak ostrza dostępny od góry – odpowiedni zarówno dla użytkowników prawo-, jak i leworęcznych

Nr katalogowy	Długość w mm			
STHT0-10193	165	X	4	3253560101930

## NÓŻ BEZPIECZNY SKŁADANY



- Automatyczne wsuwanie ostrza po zwolnieniu mechanizmu zapewnia ochronę przed zranieniem
- Kompaktowy nóż składany, który można wygodnie schować w kieszeni
- W zestawie 1 ostrze trapezowe (11-921)
- Zalecane ostrze zamienne: ostrze trapezowe 2-11-987 z zaokrągloną końcówką

Nr katalogowy	Długość w mm			
0-10-243	150	-	12	3253560102432

# POZIOM BEZPIECZEŃSTWA 3 W PEŁNI AUTOMATYCZNE WSUWANIE OSTRZA

Podwójne zabezpieczenie: ostrze jest automatycznie wsuwane przy zwolnieniu suwaka/dźwigni lub w razie braku kontaktu z materiałem.

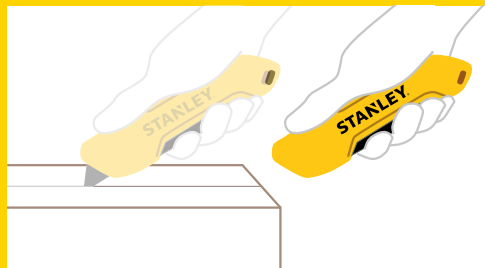

3

## NÓŻ BEZPIECZNY FATMAX® Z SUWAKIEM 3-STOPNIOWYM

**STANLEY**  
**FATMAX**

Wersja metalowa



Wersja z tworzywa sztucznego



- Bardzo wysoki poziom bezpieczeństwa użytkownika i towaru: w pełni automatyczne wsuwanie ostrza w razie braku kontaktu z materiałem lub zwolnienia suwaka
- Duży i bardziej ergonomiczny suwak dla osób lewo- i praworęcznych. Można obsługiwać z 3 stron (lewej, prawej, od góry)
- Wygodny, gumowany uchwyt zapobiega ślizganiu się narzędzia i umożliwia lepszą kontrolę podczas cięcia
- Idealny do trudnych warunków pracy dzięki wytrzymałej i trwałej konstrukcji metalowej; dostępny także w lekkiej wersji z tworzywa sztucznego
- Trójstopniowa regulacja głębokości cięcia daje wiele możliwości zastosowania
- Łatwa i beznarzędziowa wymiana ostrza
- Magazynek w uchwycie na ostrza zamienne
- Bezpieczne przechowywanie dzięki blokadzie ostrza i oczkom mocującym
- W zestawie 4 ostrza – 1 w nożu, 3 w magazynku

Nr katalogowy	Opis	Długość w mm			
FMHT10367-0	Wersja metalowa	178	X	1	3253560103675
FMHT10365-0	Wersja z tworzywa sztucznego	178	X	1	3253560103651

## NÓŻ BEZPIECZNY FATMAX® Z UCHWYTEM SZCZYPCOWYM

**STANLEY**  
**FATMAX**

Wersja metalowa



Wersja z tworzywa sztucznego



- Bardzo wysoki poziom bezpieczeństwa użytkownika i towaru: w pełni automatyczne wsuwanie ostrza w razie braku kontaktu z materiałem lub zwolnienia dźwigni
- Lepsza ergonomia: szczypcowy uchwyt zmniejsza napięcie i jest idealny do długiego użytkowania, nawet dla mniejszych dłoni
- Wygodny, gumowany uchwyt zapobiega ślizganiu się narzędzia i umożliwia lepszą kontrolę podczas cięcia
- Idealny do trudnych warunków pracy dzięki wytrzymałej i trwałej konstrukcji metalowej; dostępny także w lekkiej wersji z tworzywa sztucznego
- Łatwa i beznarzędziowa wymiana ostrza – w zestawie 1 ostrze bezpieczne z zaokrągloną końcówką
- Bezpieczne przechowywanie dzięki praktycznym oczkom mocującym i blokadzie ostrza oraz oczkom mocującym

Nr katalogowy	Opis	Długość w mm			
FMHT10370-0	Wersja metalowa	155	X	1	3253560103705
FMHT10369-0	Wersja z tworzywa sztucznego	155	X	1	3253560103699

Pasujące ostrza bezpieczne na stronie 85.



# NOŻE DO FOLII

## POZIOM BEZPIECZEŃSTWA 4 – COFNIĘTE OSTRZE

Ostrze schowane w zagłębieniu, co niemal całkowicie uniemożliwia jego dotknięcie: bardzo niskie ryzyko zranienia i maksymalne bezpieczeństwo towarów.

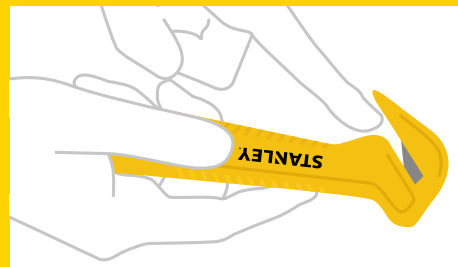

## NÓŻ DO FOLII FATMAX® Z OSTRZEM WYMIENNYM

**STANLEY**  
**FATMAX**



- Wymienne ostrza standardowe – niższe koszty dzięki dłuższemu użytkowaniu narzędzia
- Wygodny, gumowany uchwyt – zapobiega ślizganiu się narzędzia i umożliwia lepszą kontrolę podczas cięcia
- Dodatkowa funkcja metalowego noża do taśmy klejącej
- Praktyczne oczko mocujące umożliwiające bezpieczne przechowywanie
- Lekka konstrukcja – zmniejsza zmęczenie użytkownika w porównaniu z nożami metalowymi
- Wysunięty z obudowy element – umożliwia przebijanie i przecinanie pojedynczej i podwójnej tektury falistej
- Ukryte ostrze – bardzo niewielkie ryzyko zranienia i maksymalne bezpieczeństwo towarów
- Do wielokrotnego użytku

Nr katalogowy	Długość w mm			
FMHT10373-0	155	X	1	3253560103736

## NÓŻ DO FOLII 2 W 1

Z gumowanym  
uchwytem



Z wyprofilowanym  
uchwytem



- Najwyższe bezpieczeństwo użytkownika i towaru dzięki ukrytemu ostrzu
- Większa trwałość, a tym samym niższe koszty dzięki głowicy tnącej podwójnego zastosowania
- Wygodny, gumowany (10360) lub wyprofilowany (10359) uchwyt zapobiega ślizganiu się narzędzia i umożliwia lepszą kontrolę podczas cięcia
- Praktyczny nóż jednorazowego użytku
- Lekka konstrukcja z tworzywa sztucznego znacznie zmniejsza zmęczenie
- Wysunięty z obudowy element pomaga w przebijaniu i przecinaniu zarówno pojedynczej, jak i podwójnej tektury falistej
- Dodatkowa funkcja noża do taśmy klejącej
- Praktyczne oczko mocujące umożliwiające bezpieczne przechowywanie

Nr katalogowy	Opis	Długość w mm			
STHT10360-0	Z gumowanym uchwytem (Komfort)	155	X	1	3253560103606
STHT10360-1	Z gumowanym uchwytem (Komfort)	155	-	10	3253561103605
STHT10359-1	Z wyprofilowanym uchwytem (Light)	155	X	10	3253560103599

## NÓŻ DO FOLII

Z gumowanym uchwytem



Z wyprofilowanym uchwytem



- Najwyższe bezpieczeństwo użytkownika i towaru dzięki ukrytemu ostrzu
- Wygodny, gumowany (10355) lub wyprofilowany (10356) uchwyt zapobiega ślizganiu się narzędzia i umożliwia lepszą kontrolę podczas cięcia
- Praktyczny nóż jednorazowego użytku
- Lekka konstrukcja z tworzywa sztucznego znacznie zmniejsza zmęczenie
- Wysunięty nosek pomaga w przebijaniu i przecinaniu zarówno pojedynczej, jak i podwójnej tektury falistej
- Dodatkowa funkcja noża do taśmy klejącej
- Praktyczne oczko mocujące umożliwiające bezpieczne przechowywanie

Nr katalogowy	Opis	Długość w mm			
STHT10356-0	Z gumowanym uchwytem (Komfort)	165	X	1	3253560103569
STHT10356-1	Z gumowanym uchwytem (Komfort)	165	-	10	3253561103568
STHT10355-1	Z wyprofilowanym uchwytem (Light)	165	X	10	3253560103551
STHT10355-2	Z wyprofilowanym uchwytem (Light)	165	-	100	3253561103550

## NÓŻ DO FOLII „KOMFORT” Z ZAOKRĄGLONĄ KOŃCÓWKĄ

**STANLEY**  
**FATMAX**



- Najwyższe bezpieczeństwo użytkownika i towaru dzięki ukrytemu ostrzu
- Wygodny, gumowany uchwyt zapobiega ślizganiu się narzędzia i umożliwia lepszą kontrolę podczas cięcia
- Praktyczny nóż jednorazowego użytku
- Lekka konstrukcja z tworzywa sztucznego znacznie zmniejsza zmęczenie
- Zaokrąglona końcówka noża jest idealna do cięcia dowolnej folii opakowaniowej, np. folii termokurczliwej
- Dodatkowa funkcja metalowego noża do taśmy klejącej
- Praktyczne oczko mocujące umożliwiające bezpieczne przechowywanie

Nr katalogowy	Opis	Długość w mm			
STHT10357-0	Wersja z tworzywa sztucznego	190	X	1	3253560103576
STHT10357-1	Wersja z tworzywa sztucznego	190	X	10	3253561103575

## NÓŻ DO FOLII



- Kompaktowy nóż do folii
- Zamienne ostrze do noża: 0-10-245

Nr katalogowy	Opis			
0-10-244	Nóż do folii	X	12	325356010244
0-10-245	Zamienne ostrze noża do folii	X	12	325356010245

# NOŻE SKŁADANE

## NÓŻ SKŁADANY FATMAX® PRO TWIN BLADE, Z OSTRZAMI WYSUWANYMI

**STANLEY**  
**FATMAX**



- Uniwersalny nóż składany z dwoma ostrzami (trapezowym i hakowym)
- Szybka wymiana ostrza bez użycia narzędzi – wpływająca na wydajność pracy
- Trwały, składany korpus z miękką antypoślizgową wkładką gwarantuje wygodę oraz oszczędność miejsca
- W zestawie 2 ostrza hakowe i trapezowe

Nr katalogowy	Długość w mm			
XTHT0-10502	180	X	6	3253560105020

## NÓŻ SKŁADANY FATMAX® AUTOMATYCZNIE OTWIERANY, Z OSTRZEM WYSUWANYM

**STANLEY**  
**FATMAX**



- Automatyczne rozkładanie za pomocą jednego przycisku
- Szybka wymiana ostrza bez użycia narzędzi
- 3-pozycyjny mechanizm ostrza
- Przechowywanie zapasowych ostrzy (pojemność 3 ostrzy, w zestawie)
- Klips do paska

Nr katalogowy	Długość w mm			
FMHT0-10320	240	X	6	3253560103200

## NÓŻ SKŁADANY FATMAX®, Z OSTRZEM WYSUWANYM

**STANLEY**  
**FATMAX**



- Ergonomiczna konstrukcja umożliwiająca ciężką i długotrwałą pracę
- Szybka wymiana ostrza bez użycia narzędzi
- Możliwość schowania zamiennych ostrzy w uchwycie
- Nóż do przecinania taśmy na pudełkach bez uszkodzenia zawartości
- W zestawie 3 ostrza trapezowe
- Klips do paska

Nr katalogowy	Długość w mm			
0-10-825	140	X	6	3253560108250

## NÓŻ SKŁADANY FATMAX®, Z OSTRZEM STAŁYM

**STANLEY**  
**FATMAX**



- Ergonomiczna konstrukcja umożliwiająca ciężką i długotrwałą pracę
- Metalowy korpus zapewniający wysoką trwałość
- Składany korpus z miękką antypoślizgową wkładką
- Magazynek na ostrza w rękojeści
- W zestawie 1 ostrze trapezowe
- Klips do paska

Nr katalogowy	Długość w mm			
FMHT0-10827	170	X	6	3253560108274

## NÓŻ SKŁADANY UTILITY



- Łatwe otwieranie przy pomocy kciuka - szybka wymiana ostrza
- Trwała aluminiowa obudowa
- Stalowy zaczep do paska
- Otwieranie/zamykanie jedną ręką
- Pasujące ostrza: 11-932, 11-700, 11-987, 11-983 i 11-961

Nr katalogowy	Długość w mm			
0-10-855	170	X	4	3253560108557

3

# NOŻE SPECJALNE

## NÓŻ KRAŻKOWY



- Idealny do cięcia linii prostych i łuków we wszystkich kierunkach
- Do tkanin, skóry, folii i wielu innych materiałów
- Ergonomiczny, antypoślizgowy uchwyt
- Dla użytkowników prawo- i leworęcznych
- Solidne okrągłe ostrze, oszlifowane i naostrzone
- Odpowiedni do ostrza 45mm: STH0-11942

Nr katalogowy	Długość w mm			
STHT0-10194	175	X	4	3253560101947

# NOŻE SPORTOWE I HOBBYSTYCZNE

ATRAKCYJNY ASORTYMENT PORĘCZNYCH NOŻY KIESZONKOWYCH, ROBOCZYCH I SPORTOWYCH.

## NÓŻ SPORTOWY FATMAX® OUTDOOR

**STANLEY**  
**FATMAX**



- Przeznaczony do użytku w trudnych warunkach
- Ostrze wielofunkcyjne – z dwoma rodzajami krawędzi: ząbkowaną i prostą 80 mm
- Ergonomiczny, wąski korpus z aluminium z wgłębieniami na palce
- Stal nierdzewna zapewnia trwałość i odporność na korozję
- Blokada ostrza – brak możliwości przypadkowego złożenia

Nr katalogowy	Długość w mm			
	194	X	6	3253560103118

## NÓŻ SPORTOWY QUICKSLIDE™ II



- Idealny do rozmaitych zastosowań profesjonalnych i rekreacyjnych
- Ostrze z dwoma rodzajami krawędzi: ząbkowaną i prostą o długości 75 mm (3") oraz ostrze trapezowe
- Suwak wykonany z cynku zapewnia wytrzymałość i trwałość
- Szybka wymiana ostrza bez użycia narzędzi
- Ergonomiczny uchwyt – łatwe rozkładanie ostrza jedną ręką
- Suwak ostrza można wygodnie obsługiwać kciukiem
- Blokada ostrza – brak możliwości przypadkowego rozłożenia
- System bezpieczeństwa zapobiega jednoczesnemu otwarciu obu ostrzy

Nr katalogowy	Długość w mm	Opis			
0-10-813	120	Nóż	X	2	3253560108137
9-10-813	120	Ekspozytor (12 szt.)	X	12	3253569108138

## NÓŻ SPORTOWY QUICKSLIDE™



- Idealny do rozmaitych zastosowań profesjonalnych i rekreacyjnych
- Nowoczesny wygląd i wysoka funkcjonalność
- Ostrze i prowadnica są wspólnie wysuwane i wsuwane
- Ergonomiczny korpus metalowy
- Kompaktowy rozmiar
- Wymiana ostrza bez użycia narzędzi
- Z klipssem do mocowania na pasku
- Odpowiedni do wszystkich standardowych ostrzy

Nr katalogowy	Długość w mm	Opis			
0-10-810	145	Nóż	X	6	3253560108106
9-10-810	145	Ekspozytor (12 szt.)	-	12	3253569108107

## NÓŻ HOBBYSTYCZNY



- Przeznaczony do bardzo precyzyjnego cięcia
- Okrągła, metalowa rękojeść
- Ostrza wymienne: 11-410, 11-411

Nr katalogowy	Długość w mm			
0-10-401	120	X	6	3253560104016

## NÓŻ HOBBYSTYCZNY ZE SKŁADANYM OSTRZEM



- Metalowy korpus
- Wyposażony w mechanizm blokujący
- W zestawie 2 zamienne ostrza :11-221

Nr katalogowy	Długość w mm			
0-10-598	105	X	12	5000366105987

## ZESTAW SKALPELI



- Dwa rozmiary uchwytów zapewniają wielofunkcyjność
- Bezpieczne i wygodne w użyciu etui do przechowywania nowych i zużytych ostrzy
- Wystarczy wsunąć ostrze w uchwyt albo obrócić aby wyciągnąć ostrze z etui
- 12 różnych ostrzy dla szerokiego zakresu materiałów i różnego zastosowania, wliczając wysokoprecyzyjne cięcie, gratowanie, markietaż, intarsję, inkrustację, modelarstwo, grawerowanie, wycinanie szablonów czy trawienie układów elektronicznych

Nr katalogowy	Długość w mm	Opis			
STHT0-73872	120	12 różnych ostrzy	X	1	3253560738723

## NÓŻ INTERLOCK PRECYZYJNY

- Metalowy korpus z opatentowanym systemem klinowego blokowania ostrza
- Łatwa i szybka wymiana ostrzy
- Zasobnik na ostrza w rękojeści
- Dostarczany z ostrzami

Nr katalogowy	Długość w mm	Opis			
0-10-590	122	ostrze w zestawie	X	12	3253560105907

## NÓŻ Z PODWÓJNYM OSTRZEM DLA ELEKTRYKÓW



- Nóż z podwójnym ostrzem dla elektryków do cięcia kabli i zdejmowania izolacji
- Drewniana, wygodna rękojeść
- Wytrzymałe ostrze ze stali węglowej
- Możliwość zablokowania

Nr katalogowy	Długość w mm	Opis			
STHT0-62687			X	2	3253560626877

## NÓŻ SKŁADANY Z RĘKOJEŚCIĄ DREWNIANĄ



- Korpus ze stali nierdzewnej
- Drewniana rączka - klasyczny wygląd
- Otwieranie jedną ręką
- Wymienne ostrze trapezowe
- Certyfikat FSC

Nr katalogowy	Długość w mm	Opis			
0-10-073	160		X	6	3253560100735

# FUTERAŁY NA NOŻE

## FUTERAŁ NA NÓŻ FATMAX®

**STANLEY**  
**FATMAX**



- Mocny, odporny na przecięcie poliester 600 Denier zapewniający długą trwałość
- Wewnętrzna powierzchnia odporna na tarcie i przecięcie
- Solidne, mocne szwy – wytrzymałe i trwałe
- Mocny klips do mocowania na pasku
- Dodatkowa kieszonka na zapasowe ostrza
- Odpowiedni do wszystkich rodzajów noży STANLEY®

Nr katalogowy	Opis			
0-10-028	Futerał na nóż FATMAX®	X	6	3253560100285

# OSTRZA CARBIDE™

TECHNOLOGIA STANLEY® CARBIDE™ - NAWET 10-KROTNIE BARDZIEJ WYTRZYMAŁE NIŻ STANDARDOWE OSTRZA

**STANLEY**  
**CARBIDE™**  
BLADE TECHNOLOGY

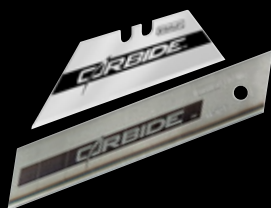

Ostrze o najdłuższym czasie pracy



Za pomocą lasera wysokoenergetycznego na krawędź tnącą nakładany jest węgiel wolframu w postaci proszku



Węgiel naniesiony tylko na krawędź tnącą – pozostawia korpus ostrza elastycznym



Powlekana krawędź tnąca – odporna na pęknięcia i elastyczna przy zachowaniu maksymalnej twardości

### FUNKCJE I ZALETY

- Najlepsze ostrze na plac budowy!
- Nawet 10-krotnie bardziej wytrzymałe niż standardowe ostrza

- Bardziej wytrzymały i twardszy jest już tylko diament
- Krawędź tnąca powlekana węglikiem wolframu – maksymalna wydajność i twardość przy pełnej elastyczności i wytrzymałości na pęknięcie

**STANLEY**  
**FATMAX**



## OSTRZA ŁAMANE FATMAX® PRO

Nr katalogowy	Wymiary w mm	Opis			
STHT0-11818	18	5 szt. (w opakowaniu)	X	10	3253560118181
STHT2-11818	18	10 szt. w podajniku (w opakowaniu)	X	10	3253562118189
STHT8-11818	18	50 szt. w pudełku	X	10	3253568118183
STHT0-11825	25	5 szt. (w opakowaniu)	X	10	3253560118259
STHT3-11825	25	20 szt. (w opakowaniu)	X	10	3253563118256

## OSTRZA TRAPEZOWE FATMAX® PRO

Nr katalogowy	Długość ostrza w mm	Wysokość w mm	Opis			
0-11-800	62	19	5 szt., na karcie	X	10	3253560118006
2-11-800	62	19	10 szt. w podajniku, na karcie	X	10	3253562118004
8-11-800	62	19	50 szt. w dużym podajniku	X	10	3253568118008

## OSTRZA TRAPEZOWE BEZPIECZNE FATMAX® PRO

Nr katalogowy	Długość ostrza w mm	Wysokość w mm	Opis			
FMHT11012-2	60	19	10 szt. w podajniku	X	10	3253562110121

# OSTRZA ŁAMANE

## OSTRZE ŁAMANE FATMAX®

**STANLEY**  
**FATMAX**



- Opatentowane ostrze hartowane indukcyjnie. Ostrzejsze cięcia, większa trwałość, dłuższy okres użytkowania
- Idealny do wielu materiałów (np. papieru, kartonu, skóry, folii i tworzyw sztucznych)
- Nawet 2-krotnie większa trwałość\*

\* W przypadku normalne użytkowania w porównaniu ze standardowymi ostrzami łamanymi STANLEY®

Nr katalogowy	Wymiary w mm	Opis			
0-11-718	18	5 szt. (w opakowaniu)	X	10	3253560117184
1-11-718	18	100 szt. w 10 podajnikach po 10 szt.	-	12	3253561117183
3-11-718	18	50 szt. w pudełku	-	1	3253563117181
0-11-725	25	5 szt. bez podajnika, na karcie	X	6	3253560117252
2-11-725	25	10 szt. w podajniku, na karcie	X	10	3253562117250
3-11-725	25	20 szt. w plastikowym pudełku	-	10	3253563117259

## OSTRZE ŁAMANE



- Z prostą krawędzią tnącą
- 11-301 i 11-325: 7 segmentów łamanych (8 końcówek ostrzy)
- 11-300: 12 segmentów łamanych (13 końcówek ostrzy)
- Grubość 0,7 mm

Nr katalogowy	Wymiary w mm	Opis			
0-11-300	9	Podajnik kart (10x1)	X	10	3253560113001
1-11-300	9	Podajnik (10x10)	-	1	3253561113000
2-11-300	9	Podajnik (5x1)	X	10	3253562113009
0-11-301	18	10 szt. w podajniku (w opakowaniu)	X	10	3253560113018
2-11-301	18	5 szt. (w opakowaniu)	X	10	3253562113016
1-11-301	18	Podajnik (10x10)	-	1	3253561113017
3-11-301	18	Pudełko (50x1)	-	1	3253563113015
0-11-325	25	Podajnik kart (10x1)	X	10	3253560113254
1-11-325	25	Pudełko (20x1)	-	10	3253561113253

## WZMOCNIONE OSTRZE ŁAMANE 18 mm



- Z prostą krawędzią tnącą
- 7 segmentów łamanych (8 końcówek ostrzy)
- Przeznaczone do intensywnego użytkowania
- Podajnik z przyrządem do odłamywania i miejscem na zużyte segmenty

Nr katalogowy	Wymiary w mm	Opis			
0-11-219	18	Podajnik kart (8x1)	X	10	3253560112196



# OSTRZA TRAPEZOWE

## OSTRZE TRAPEZOWE FATMAX®

**STANLEY**  
**FATMAX**



- Ostrze poddane obróbce cieplnej – odporne na pęknięcia, elastyczne i sprężyste
- Opatentowana krawędź tnąca hartowana indukcyjnie – większa trwałość
- Idealne do wielu materiałów (np. papieru, kartonu, skóry, folii i tworzyw sztucznych)
- Do 75% ostrzejsze\* – do 2 razy bardziej wytrzymałe\* – do 20% mocniejsze\* – odporność na pęknięcia do 35 kg\*\*
- Nowa geometria ostrza – większa powierzchnia cięcia

\* Dane oparte na średnich wartościach w porównaniu ze standardowym ostrzem STANLEY 1992

\*\* Na podstawie testu 3-punktowego zginania.

Nr katalogowy	Długość ostrza w mm	Wysokość w mm	Opis			
0-11-700	63	20	5 szt., na karcie	X	10	3253560117009
2-11-700	63	20	10 szt. w podajniku, na karcie	X	10	3253562117007
4-11-700	63	20	50 szt. w dużym podajniku	-	1	3253564117005
1-11-700	63	20	100 szt. w dużym podajniku	-	1	3253561117008

## OSTRZE TRAPEZOWE 1991



- Do ogólnych prac związanych z cięciem (do papieru, tektury, skóry itp.)

Nr katalogowy	Długość w mm	Wysokość w mm	Opis			
0-11-911	50	19	5 szt., na karcie	X	10	5000366119113
2-11-911	50	19	10 szt. w podajniku, na karcie	X	10	3253562119117
1-11-911	50	19	100 szt. w plastikowym pudełku	-	1	3253561119118

## OSTRZE TRAPEZOWE, DŁUGIE 1992



- Do ogólnych i trudnych prac związanych z cięciem
- Idealne do dywanów, winyli i innych materiałów wymagających mocniejszego ostrza

Nr katalogowy	Długość ostrza w mm	Wysokość w mm	Opis			
0-11-921	62	19	5 szt., na karcie	X	10	5000366119212
2-11-921	62	19	10 szt. w podajniku, na karcie	X	10	3253562119216
3-11-921	62	19	10 szt. w pojedynczym podajniku	-	10	3253563119215
1-11-921	62	19	100 szt. w plastikowym pudełku	-	1	3253561119217
4-11-921	62	19	400 szt. w plastikowym pudełku	-	1	3253564119214

## OSTRZE TRAPEZOWE BEZPIECZNE 1992 - ZAOKRĄGLONE



- Do ogólnych i trudnych prac związanych z cięciem
- Z zaokrąglonymi końcówkami

Nr katalogowy	Długość ostrza w mm	Wysokość w mm	Opis			
2-11-987	62	19	10 szt. w podajniku, na karcie	X	10	3253562119872

## OSTRZE TRAPEZOWE HAKOWE 1996™



- Szczególnie nadaje się do cięcia opakowań, wykładzin i plastikowych osłon

Nr katalogowy	Długość ostrza w mm	Wysokość w mm	Opis			
0-11-983	50	19	bez perforacji, 5 szt., na karcie	X	10	5000366119618
2-11-983	50	19	bez perforacji, 10 szt. w podajniku, na karcie	X	10	3253562119834
1-11-983	50	19	bez perforacji, 100 szt. w plastikowym pudełku	-	1	3253561119835

3

# OSTRZA SPECJALNE

## OSTRZE DO NOŻA KRĄŻKOWEGO, 45 mm



- Ostrze 45 mm do noża krążkowego (nr kat.: STHT0-10194) i innych powszechnych modeli
- W zestawie 1 ostrze

Nr katalogowy	Średnica w mm	Opis			
STHT0-11942	45	1 szt., w opakowaniu	X	4	3253560109424

## OSTRZE DO NOŻA HOBBYSTYCZNEGO

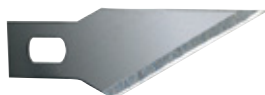

- Wymienne ostrze ze stali hartowanej do noża hobbystycznego 0-10-401
- Ostro zakończone ostrze do precyzyjnego cięcia

Nr katalogowy	Długość ostrza w mm	Opis			
0-11-411	45	3 szt., na karcie	X	10	3253560114114

## OSTRZE 5901



- Z prostą krawędzią tnącą

Nr katalogowy	Długość ostrza w mm	Opis			
0-11-221	60	3 szt., na karcie	X	10	3253560112219
1-11-221	60	50 szt. w pudełku	-	1	3253561112218

## HAKOWE, KALETNICZE



- Wyjątkowy kształt do precyzyjnego cięcia wykrojów itp.
- Szczególnie przydatne np. do prac ze skórą

Nr katalogowy	Długość ostrza w mm	Wysokość w mm	Opis			
1-11-952	60	19	100 szt. w pudełku	-	1	3253561119521

# POZOSTAŁE NARZĘDZIA TNĄCE

## PROFESJONALNY SKROBAK DO SZKŁA



- Solidny uchwyt ze stali nierdzewnej
- Ostrze można łatwo wysunąć i zamocować
- Łatwa wymiana ostrzy
- Do usuwania farby, pozostałości plakatów itp. ze szkła, drzwi, płytek itp.
- Możliwość przesuwania i mocowania
- W zestawie 10 ostrzy wymiennych

Nr katalogowy	Opis			
0-28-500	Profesjonalny skrobak do szkła, długość 155 mm	X	10	3253560285005
0-28-510	Wymienne ostrza do skrobaków do szkła, 10 szt.	X	10	3253560285104
1-11-515	Wymienne ostrza do skrobaków do szkła, 100 szt.	X	100	3253561115158

## SKROBAK DO SZYB



- Uchwyt z żółtego tworzywa sztucznego z wymiennym ostrzem
- Usuwa farbę i naklejki ze szkła
- Z nasadką ochronną i ostrzem 1992 (11-916)

Nr katalogowy	Szerokość ostrza w mm	Długość w mm			
0-28-590	60	170	X	12	5000366105932

## NOŻYCE DO RUR PCV



- Przeznaczone do cięcia rur z tworzyw sztucznych o średnicy do 28 mm oraz listew do ceramiki, węży ogrodowych, osłon na kable
- Precyzyjne ostrze ze stali nierdzewnej
- Ergonomiczny uchwyt ułatwiający pracę
- Uniwersalne narzędzie do cięcia wielu materiałów

Nr katalogowy	Długość w mm			
0-70-450	298	X	6	3253560704506

## NOŻYCE UNIWERSALNE



- Ostrza pokryte tytanem o długiej żywotności i
- Ergonomiczny, bimateriałowy uchwyt
- Otwieranie za pomocą mechanizmu sprężynowego
- Do cięcia cienkich blach i aluminium, PVC, tektury, gumy, skóry i cienkich wykładzin, przewodów elektrycznych, rur z tworzyw sztucznych i pianki izolacyjnej

Nr katalogowy	Długość w mm			
STHT0-14103	255	X	4	3253560141035

## NOŻYCE UNIWERSALNE



- Ostrza o drobnych zębach do czystych cięć i mocnego trzymania przedmiotu
- Ostrze ze stali nierdzewnej zapewnia długotrwałą ostrość i precyzyjne cięcia
- Ergonomiczny uchwyt dla łatwego i wygodnego cięcia
- Tnie tkaniny, folie, materiały opakowaniowe i wiele innych

Nr katalogowy	Długość w mm			
STHT0-14102	240	X	4	3253560141028

3

# NOŻYCE DO BLACHY

## NOŻYCE DO BLACHY FATMAX®

**STANLEY**  
**FATMAX**



- Bimateriałowy uchwyt zapewnia dodatkowy komfort i ochronę przed ślizganiem
- Ostrza kute ze stali chromowo-molibdenowej
- Opatentowane części zawiasów ułatwiają obsługę
- Obsługa jedną ręką – automatyczny zatrask
- Zwalnia się przy nacisku na uchwyt
- Cięcia do 1,2 mm w przypadku blachy i 0,7 mm w przypadku stali nierdzewnej
- Podwójne okucie mechanizmu sprężynowego dla długiej żywotności
- Do cięcia blachy stalowej i aluminium, siatki drucianej, skóry, miedzi i tworzyw sztucznych

Nr katalogowy	Opis			
2-14-562	Nożyce do blachy FATMAX®, lewe (czerwone), 250 mm	X	6	3253562145628
2-14-563	Nożyce do blachy FATMAX®, proste (żółte), 250 mm	X	6	3253562145635
2-14-564	Nożyce do blachy FATMAX®, prawe (zielone), 250 mm	X	6	3253562145642
2-14-566	Nożyce do blachy FATMAX®, proste (żółte), 300 mm	X	6	3253562145666
2-14-567	Nożyce do blachy FATMAX®, wygięte lewe (czerwone), 250 mm	X	6	3253562145673
2-14-568	Nożyce do blachy FATMAX®, wygięte prawe (zielone), 250 mm	X	6	3253562145680

## NOŻYCE DO BLACHY FATMAX® ERGO, 250 mm

**STANLEY**  
**FATMAX**



- Nożyce do blachy klasy premium z wąskim chwytem – znacznie zmniejszone ryzyko obrażeń
- Zwiększony komfort przy mniejszym zmęczeniu i obciążeniu ścięgien i więzadeł
- Ulepszona konstrukcja krawędzi tnących, chwytne i gładkie krawędzie tnące do wysokiej przyczepności materiału i czystego cięcia
- Nowa konstrukcja dźwigni – niski profil dla maksymalnej dostępności trudno dostępnych miejsc przy maksymalnej wytrzymałości
- Oznaczenia na krawędziach tnących – eliminują konieczność czasochłonnych pomiarów i znakowania
- Wąska konstrukcja, ułatwia przechowywanie i wyjmowanie
- Szybkie otwieranie jedną ręką

Nr katalogowy	Opis			
FMHT73755-0	Nożyce do blachy FATMAX® ERGO, lewe (czerwone)	X	4	3253567375501
FMHT73756-0	Nożyce do blachy FATMAX® ERGO, proste (żółte)	X	4	3253567375600
FMHT73557-0	Nożyce do blachy FATMAX® ERGO, prawe (zielone)	X	4	3253567355701

# PIŁY I PRZYRZĘCIE

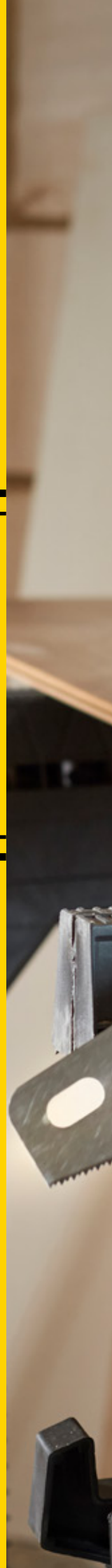



**STANLEY** *SharpCut*

450mm / 18"

11TPI / 12POINTS  
FINE CUT



1000  
455kg  
PER  
PAIR

# PIŁY RĘCZNE

CIĘCIE PIŁĄ MOŻE BYĆ TAKIE ŁATWE



**WYSOKA STABILNOŚĆ I PRECYZJA**  
Brzeszczot o grubości 0,7 mm



**UCHWYT PRZYKRĘCANY I SPAWANY**  
Wykonany z dwóch materiałów – dla maksymalnego bezpieczeństwa i komfortu



**ULEPSZONE, PODWÓJNE ZĘBY TYPU HARDPOINT**  
Dla wydłużenia okresu użytkowania

**ZĘBY Z 3 KRAWĘDZIAMI TNĄCYMI**  
Dla szybszego i dokładniejszego cięcia



## PIŁY DO PRAC BUDOWLANYCH

Deski  
Belki nośne  
Ramy paletowe  
Płyty wiórowe  
Drewno mokre  
Płyty gipsowo-kartonowe  
Bloczki gazobetonowe



## PIŁY DO PRAC PRECYZYJNYCH

Parkiet  
Listwy cokołowe  
Pokrycia ścian  
Drzwi  
Panele  
Pokrycia połogowe  
Rury PCV



## PIŁY DO PRAC SPECJALISTYCZNYCH

Laminat  
Zabudowa sucha

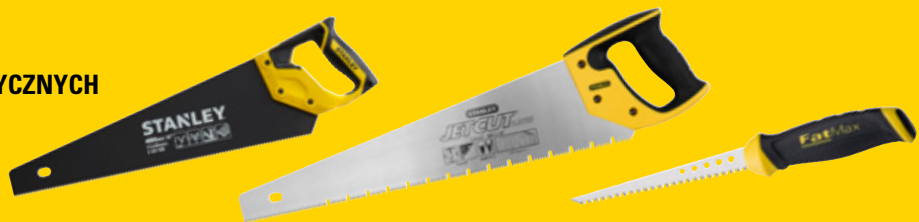

	ZASTOSOWANIE	ZĘBY
<b>BUDOWA</b>	Ogólne prace konstrukcyjne i stolarskie belki, bale	7 zębów na cal
<b>WYKAŃCZANIE</b>	Ościeżnice, pokrycia ścienne i sufitowe, wykładziny, laminaty i parkiety, PCV	ZĘBY DROBNE 11 zębów na cal
<b>ZADANIA SPECJALNE</b>	Pokrycia podłogowe, rury z tworzyw sztucznych, i PCV płyty gipsowo-kartonowe, gazobeton	PIŁY SPECJALISTYCZNE z różnym rodzajem i rozmiarem zębów, odpowiednim do konkretnych zadań

# PIŁY DO DREWNA

## PIŁA RĘCZNA FATMAX® GEN2 APPLIFLON®

**STANLEY**  
**FATMAX**



- Uchwyt wykonany z trzech materiałów – aluminiowe wzmocnienie gwarantuje wysoką stabilność
- Hartowane zęby umożliwiają o 30% szybsze cięcie w porównaniu do pił z zębami tradycyjnymi
- Mocne zęby z 3 krawędziami tnącymi do szybszego i dokładniejszego cięcia przy ruchu w obie strony
- Kątownik 45° i 90°
- Piła z 7 zębami/cal umożliwia szybkie cięcie wzdłuż lub w poprzek włókien, z 11 zębami/cal do cięcia precyzyjnego
- Brzesczot o grubości 1 mm dla wysokiej stabilności i precyzji
- Powłoka Appliflon®, zapewniająca szybkie cięcie i optymalną ochronę przed rdzą
- Osłona ostrza z tworzywa sztucznego

Nr katalogowy	Długość w mm	Liczba zębów/cal			
2-20-528	380	7	-	4	3253562205285
2-20-529	500	7	-	4	3253562205292
2-20-530	550	7	-	4	3253562205308
2-20-533	450	11	-	4	3253562205339

## PIŁA RĘCZNA JETCUT®



- Śrubowany i spawany bimateriałowy uchwyt, zapewniający maksymalne bezpieczeństwo i komfort
- Hartowane zęby nie wymagają ostrzenia
- 3 krawędziowe zęby umożliwiają szybkie i dokładne cięcie
- Kątownik 45° i 90°
- Piła z 7 zębami/cal umożliwia szybkie cięcie wzdłuż lub w poprzek włókien, z 11 zębami/cal do cięcia precyzyjnego
- Brzesczot o grubości 0,7 mm dla większej stabilności i precyzji

Nr katalogowy	Długość w mm	Liczba zębów/cal			
2-15-281	380	7	-	6	3253562152817
2-15-283	450	7	-	6	3253562152831
2-15-288	500	7	-	6	3253562152886
2-15-289	550	7	-	6	3253562152893
2-15-241	600	7	-	6	3253562152411
2-15-594	380	11	-	6	3253562155948
2-15-595	450	11	-	6	3253562155955
2-15-599	500	11	-	6	3253562155993
2-15-244	550	11	-	6	3253562152442



## PIŁA LAMINATOR JETCUT™



- Specjalna piła do obróbki laminatu
- Zmniejszony opór tarcia dzięki powlekanemu brzeszczotowi
- Śrubowany i spawany uchwyt bimateriałowy, zapewniający maksymalne bezpieczeństwo i komfort
- Hartowane zęby, teraz jeszcze twardsze
- Zęby z 3 krawędziami tnącymi do szybszego i dokładniejszego cięcia
- W rękojeść wbudowane są kątowniki 45° i 90°
- 11 zębów/cal dla uzyskania wyjątkowo czystych krawędzi, do cięcia twardego drewna, płyt laminowanych i tworzyw sztucznych
- Uzębienie zgrupowane do niezwykle szybkiego cięcia
- Brzeszczot o grubości 0,7 mm dla większej stabilności i precyzji

Nr katalogowy	Długość w mm	Liczba zębów/cal			
2-20-180	450	11	-	6	3253562201805

## PIŁA RĘCZNA SHARPCUT™

**NOWOŚĆ**



- Śrubowany i spawany uchwyt bimateriałowy, zapewniający maksymalne bezpieczeństwo i komfort
- Ulepszone, podwójne zęby dla długiego użytkowania
- Zęby z 2 krawędziami tnącymi
- W rękojeść wbudowane są kątowniki 45° i 90°
- Piła z 7 zębami/cal umożliwia szybkie cięcie wzdłuż lub w poprzek włókien, piła z 11 zębami/cal przeznaczona jest do prac wykończeniowych
- Brzeszczot o grubości 0,85 mm dla większej stabilności i precyzji

Nr katalogowy	Długość w mm	Liczba zębów/cal			
STHT20367-1	500 mm	7	-	1	3253561203671
STHT20369-1	380 mm	11	-	1	3253561203695
STHT20370-1	450 mm	11	-	1	3253561203701

# PIŁY UNIWERSALNE

## UNIWERSALNA PIŁA RĘCZNA



- Uniwersalny kształt zębów umożliwia pracę na większości powierzchni drewnianych
- Uchwyt DynaGrip™, zapewniający wysoką stabilność i komfort
- Uchwyt z kątownikiem 45° i 90°
- Hartowane zęby nie wymagają ostrzenia

Nr katalogowy	Długość w mm	Liczba zębów/cal			
1-20-002	380	12	-	6	3253561200021
1-20-003	450	9	-	6	3253561200038
1-20-008	500	7	-	6	3253561200083

## PIŁA PŁATNICA STOLARSKA



- Duże zęby (3,5 z/cal)
- Brzesczot ze szwedzkiej stali, odpowiedni do ostrzenia
- Doskonałe narzędzie do cięcia drewna
- Śrubowany uchwyt, zapewniający wysoką stabilność i komfort
- Uchwyt z kątownikiem 45° i 90°

Nr katalogowy	Długość w mm	Liczba zębów/cal			
1-15-416	500	3,5	-	4	3253561154164
1-15-425	600	3,5	-	4	3253561154256

4

# PIŁY PRECYZYJNE, GRZBIETNICE I PIŁY DO FORNIRU

## PIŁA GRZBIETNICA FATMAX

**STANLEY**  
**FATMAX**



- Bardzo szeroki brzesczot do stabilnego prowadzenia piły
- Grzbiet wzmocniony stalą do prostych cięć
- Odwracany uchwyt dla lepszego dostępu w ciasnych przestrzeniach
- Nowy, ergonomicznie ukształtowany uchwyt, zapewniający wygodę użytkownika
- Przycisk sprężynowy do szybkiej zmiany ustawienia uchwytu z lewego na prawy

Nr katalogowy	Długość w mm	Wysokość w mm	Liczba zębów/cal			
0-15-252	250	55	13	-	6	3253560152529

## GRZBIETNICA I PIŁA DO FORNIRU FATMAX®

**STANLEY**  
**FATMAX**



- Idealne narzędzie do wszystkich rodzajów drewna, laminatów, rur z plastiku i tworzyw sztucznych
- Brzesczot o grubości 0,7 mm dla wysokiej stabilności i precyzji
- Drobne uzębienie, 13 zębów/cal
- Śrubowany i spawany uchwyt z tworzywa ABS odpornego na uderzenia – maksymalne bezpieczeństwo i komfort
- Kątownik 45° i 90° – szybki punkt odniesienia dla cięć
- Agresywne uzębienie z 3 krawędziami tnącymi do szybszego i dokładniejszego cięcia
- Cięcia w obu kierunkach
- Ergonomiczny uchwyt z wgłębieniem na palce umożliwi kontrolowane rozpoczęcie cięcia

### GRZBIETNICA FATMAX®



Nr katalogowy	Długość w mm	Liczba zębów/cal			
2-17-202	350	13	X	6	3253562172020

### PIŁA DO FORNIRU FATMAX®



Nr katalogowy	Długość w mm	Liczba zębów/cal			
2-17-204	300	13	X	6	3253562172044

# WYRZYNARKI

## PIŁA FATMAX® DO PŁYT G/K

**STANLEY**  
**FATMAX**



- Wysokiej jakości piła do płyt gipsowo-kartonowych i innych zastosowań
- Zaostrzona końcówka i gruby brzeszczot do łatwiejszego przebijania płyt gipsowo-kartonowych
- Geometria hartowanych zębów typu JetCut™ z 3 krawędziami tnącymi do szybkiego i dokładnego cięcia
- Ergonomicznie ukształtowany uchwyt bimateriałowy
- Duża powierzchnia uchwytu ułatwia obracanie ostrza w płytach gipsowo-kartonowych
- 2-20-556: piła w zestawie z etui / 7-20-556: Ekspozytor na 10 pił 2-20-556

Nr katalogowy	Długość w mm	Liczba zębów/cal			
0-20-556	355	7	X	6	3253560205560
2-20-556	355	7	X	6	3253562205568
7-20-556	355	7	-	10	3253567205563

## PIŁA SKŁADANA FATMAX® DO PŁYT G/K

**STANLEY**  
**FATMAX**



- Wysokiej jakości piła do płyt gipsowo-kartonowych i innych zastosowań
- Zaostrzona końcówka i gruby brzeszczot do łatwiejszego przebijania płyt gipsowo-kartonowych
- Geometria hartowanych zębów typu JetCut™ z 3 krawędziami tnącymi do szybkiego i dokładnego cięcia
- Ergonomicznie ukształtowany uchwyt bimateriałowy
- Duża powierzchnia uchwytu ułatwia obracanie ostrza w płytach gipsowo-kartonowych
- Możliwość bezpiecznego mocowania brzeszczotu w 3 pozycjach (90°, 135°, 180°) dla maksymalnej elastyczności i cięcia nawet w narożnikach
- Składany brzeszczot dla większego bezpieczeństwa

Nr katalogowy	Długość w mm	Liczba zębów/cal			
FMHT0-20559	355	7	X	6	3253560205591

## PIŁA STANLEY® DO PŁYT G/K

- Piła do płyt gipsowo-kartonowych i innych zastosowań
- Zaostrzona końcówka i grubszy brzeszczot do łatwiejszego przebijania płyt gipsowo-kartonowych
- Hartowane zęby do szybkiego i dokładnego cięcia

### PIŁA Z UCHWYTEM Z TWORZYWA SZTUCZNEGO



Nr katalogowy	Długość w mm	Liczba zębów/cal			
0-15-556	152	6	X	6	3253560155568

### PIŁA Z ERGONOMICZNYM DREWNIANYM UCHWYTEM



Nr katalogowy	Długość w mm	Liczba zębów/cal			
0-15-206	152	6	X	6	3253560152062

## PIŁA OTWORNICA FATMAX®

**STANLEY**  
**FATMAX**



- Piła do precyzyjnego wycinania kształtów
- Brzeszczot o grubości 0,7 mm (11 zębów/cal) dla wysokiej stabilności i precyzji
- Uchwyt wykonany z tworzywa ABS odpornego na uderzenia – wytrzymałość i trwałość
- Optymalna kontrola na początku piłowania i podczas prac precyzyjnych przy minimalnym użyciu siły
- Ergonomiczny uchwyt z wgłębieniem na palce, przydatny do zwiększenia kontroli
- Śrubowany i spawany uchwyt bimateriałowy – maksymalne bezpieczeństwo i komfort

Nr katalogowy	Długość w mm	Liczba zębów/cal			
2-17-205	300	11	X	6	3253562172051

4

# PIŁY DWUSTRONNE

## PIŁA JAPOŃSKA FATMAX®

**STANLEY**  
**FATMAX**



- Dwustronny brzeszczot (8 lub 17 zębów/cal)
- Zęby typu JetCut™ – intensywne prace dzięki 3 krawędziom tnącym do szybkiego i dokładnego cięcia
- Ergonomiczny uchwyt bimateriałowy DynaGrip™
- Elastyczny brzeszczot do wymagających prac – możliwość ponownego ostrzenia
- Wymiana brzeszczotu bez użycia narzędzi – wystarczy nacisnąć przycisk blokady

### PIŁA JAPOŃSKA FATMAX® DWUSTRONNA

Nr katalogowy	Długość w mm	Opis			
0-20-501	600	Piła	X	4	3253560205010
0-20-516	250	Brzeszczot zamienny	X	12	3253560205164

### PIŁA JAPOŃSKA FATMAX® PRECYZYJNA



Nr katalogowy	Długość w mm	Liczba zębów/cal	Opis			
0-20-500	600	17	Piła	X	4	3253560205003
0-20-509	340	17	Brzeszczot zamienny	X	12	3253560205096

## PIŁA JAPOŃSKA FATMAX® MINI

**STANLEY**  
**FATMAX**



- Piła mini z dwustronnym brzeszczotem do precyzyjnych i drobnych cięć
- Doskonale sprawdza się przy obróbce drewna, materiałów drewnopodobnych, laminatów jak i elementów z tworzywa sztucznego
- Elastyczny brzeszczot umożliwia cięcie w trudnodostępnych miejscach i tuż przy powierzchni, np. podłogi
- Geometria zębów typu JetCut zapewnia szybsze cięcie
- Nowy, ergonomicznie ukształtowany uchwyt, zapewniający wygodę użytkownika
- Dwustronny brzeszczot, zapewniający wygodę piłowania zarówno z lewej, jak i z prawej strony

Nr katalogowy	Długość w mm	Opis			
0-20-331	120	17 i 23 zęby/cal	X	6	3253560203313

# PIŁY KABŁĄKOWE

## PIŁA KABŁĄKOWA HP PRO DO SUCHEGO I MOKREGO DREWNA

- Stalowa owalna ramka zapobiega skręcaniu i wyginaniu
- Prosty i szybki system zakładania brzeszczota
- Z ergonomicznie ukształtowanym uchwytem mocującym i osłoną dłoni wykonaną z tworzywa sztucznego odpornego na uderzenia
- Brzeszczoty ze szwedzkiej stali wysokiej jakości, hartowane końcówki zębów o niezwykle długiej żywotności



### PIŁA KABŁĄKOWA HP PRO DO DREWNA SUCHEGO

Nr katalogowy	Długość w mm	Opis			
1-15-529	530	Piła kabłąkowa	-	5	3253561155291
1-15-533	750	Piła kabłąkowa	-	5	3253561155291



### PIŁA KABŁĄKOWA HP PRO DO ŚWIEŻEGO I MOKREGO DREWNA

Nr katalogowy	Długość w mm			
1-15-449	530	-	5	3253561154492

## PIŁA KABŁĄKOWA DO ŚWIEŻEGO DREWNA



- Stalowa owalna ramka zapobiega skręcaniu i wyginaniu
- Prosty i szybki system zakładania brzeszczota
- Hartowane zęby nie wymagają ostrzenia
- Osłona ręki

Nr katalogowy	Długość w mm			
1-15-379	530	-	12	3253561153792
1-15-368	610	-	12	3253561153686
1-15-403	750	-	12	3253561154034

## PIŁA KABŁĄKOWA UNIWERSALNA



- W zestawie brzeszczot do metalu i brzeszczot do drewna
- Stalowa, owalna ramka zapobiega skręcaniu i wyginaniu
- Hartowane zęby nie wymagają ostrzenia
- Szybka wymiana i mocowanie brzeszczotu

Nr katalogowy	Długość w mm	Opis			
1-20-447	300	Piła kabłąkowa z brzeszczotem do metalu i drewna	-	12	3253561204470
1-20-437	300	Wymienny brzeszczot do drewna	-	10	3253561204371

# PIŁY DO METALU

## PIŁA DO METALU FATMAX® 5W1

**STANLEY**  
**FATMAX**



- Piła wielofunkcyjna wysokiej jakości do zastosowań profesjonalnych, możliwość ustawienia na 5 pozycji
- Siła naciągu 150 kg
- Zastosowanie standardowe: piła kabłąkowa do metalu (pozycja normalna)
- Do pracy w ciasnych przestrzeniach możliwe usunięcie końcówki do pozycji „ramy trójkątnej”
- Przechowywanie brzeszczotów w korpusie
- Szybkie przestawienie brzeszczotu w położenie 45° i 90°

Nr katalogowy	Długość brzeszczotu w mm	Długość w mm	Liczba zębów/cal	Maksymalna wydajność cięcia w mm			
0-20-108	300	430	24	120	-	2	3253560201081

## PIŁA DO METALU FATMAX®

**STANLEY**  
**FATMAX**



- Wysokiej jakości piła do metalu do zastosowań profesjonalnych
- Rama z duraluminium
- Siła naciągu 150 kg, dodatkowa regulacja napięcia za pomocą dźwigni
- Możliwość ustawienia kąta 45° do cięcia stycznego
- Szybka i łatwa wymiana brzeszczotu
- Ergonomiczny, antypoślizgowy uchwyt
- Dodatkowy uchwyt z przodu

Nr katalogowy	Długość brzeszczotu w mm	Długość w mm	Liczba zębów/cal	Maksymalna wydajność cięcia w mm			
1-20-531	300	430	24	127	-	2	3253561205316

## PIŁA DO METALU TURBOCUT



- Piła do metalu do zastosowań profesjonalnych
- Rama metalowa pokryta tworzywem
- Siła naciągu 80 kg, dodatkowa regulacja napięcia za pomocą dźwigni
- Możliwość ustawienia kąta 45°
- Szybka i łatwa wymiana brzeszczotu
- Ergonomiczny, antypoślizgowy uchwyt
- Dodatkowy uchwyt z przodu

Nr katalogowy	Długość brzeszczotu w mm	Długość w mm	Liczba zębów/cal	Maksymalna wydajność cięcia w mm			
1-20-110	300	430	24	110	-	2	3253561201103

## PIŁA DO METALU KOMPOZYTOWA



- Piła do metalu do zastosowań profesjonalnych
- Lekka i trwała rama wykonana z wysokoudarowego polimeru ze stalowym trzpieniem
- Siła naciągu 70 kg
- Możliwość ustawienia kąta 45°
- Szybka i łatwa wymiana brzeszczotu
- Ergonomiczny, antypoślizgowy uchwyt
- Dwa ustawienia brzeszczotu

Nr katalogowy	Długość brzeszczotu w mm	Długość w mm	Liczba zębów/cal	Maksymalna wydajność cięcia w mm			
2-15-892	300	400	18	100	-	6	3253562158925

## PIŁA KABŁĄKOWA DO METALU Z DREWNIANĄ RĘKOJEŚCIĄ



- Piła kabłąkowa do metalu z lakierowanym drewnianym uchwytem
- Cztery ustawienia brzeszczotu do piłowania poziomego i pionowego
- Tradycyjne mocowanie śrubą z nakrętką motylkową
- W zestawie standardowy brzeszczot Lion

Nr katalogowy	Długość brzeszczotu w mm	Długość w mm	Liczba zębów/cal	Maksymalna wydajność cięcia w mm			
1-15-123	300	510	24	95	-	5	3253561151231

## PIŁA KABŁĄKOWA DO METALU Z RĘKOJEŚCIĄ Z TWORZYWA ABS



- Siła naciągu 100 kg
- Możliwość ustawienia brzeszczotu pod kątem 90° i 180°
- Duże pokrętko napinające
- Solidna, metalowa rama
- Duży uchwyt

Nr katalogowy	Długość brzeszczotu w mm	Liczba Zęby/cal	Maksymalna wydajność cięcia w mm			
1-15-122	300	24	110	-	5	3253561151224

## PIŁA KABŁĄKOWA DO METALU JUNIOR Z RĘKOJEŚCIĄ REWOLWEROWĄ





- Rękojeść rewolwerowa z tworzywa
- Oprawka metalowa o przekroju kwadratowym
- Dźwignia wbudowana w rączkę pozwalająca na szybką wymianę ostrza
- Wysokość kabłąka 80 mm
- W zestawie 2 ostrza (3-15-905)

Nr katalogowy	Długość brzeszczotu w mm	Długość w mm	Opis			
0-15-218	150	254	Piła	X	10	3253560152185
3-15-905	150	150	Brzeszczot zamienny (5 szt. na karcie)	X	10	3253563159051

## MINI PIŁA DO METALU Z RĘKOJĘCIĄ REWOLWEROWĄ



- Siła naciągu 18 kg
- Ergonomiczny uchwyt bimateriałowy
- Brzeczcot z 32 zębami na cal

Nr katalogowy	Długość brzeczczotu w mm			
1-15-317	150	X	10	3253561153174



4

## MINI PIŁA DO METALU FATMAX®

**STANLEY**  
**FATMAX**



- Kompaktowa piła do metalu z regulowaną długością brzeczczotu
- Umożliwia pracę w wąskich przestrzeniach
- Wytrzymała stalowa rama z ergonomiczną rękojeścią
- Można stosować ze standardowymi brzeczcotami 300 mm
- Brzeczcot o długości 300 mm, długość użytkowa brzeczczotu do 250 mm
- Drobne uzębienie do obróbki metalu lub tworzyw sztucznych

Nr katalogowy	Długość brzeczczotu w mm			
0-15-211	300	X	12	3253560152116

## MINI PIŁA DO METALU



- Kompaktowa piła do metalu z regulowaną długością brzeczczotu
- Umożliwia pracę w wąskich przestrzeniach
- Rama z tworzywa sztucznego
- Można stosować ze standardowymi brzeczcotami 300 mm
- Brzeczcot o długości 300 mm, długość użytkowa brzeczczotu do 250 mm
- Drobne uzębienie do obróbki metalu lub tworzyw sztucznych

Nr katalogowy	Długość brzeczczotu w mm	Długość w mm			
0-20-807	300	300	X	6	3253560208073



# BRZESZCZOTY DO METALU

## BRZESZCZOTY DO METALU FATMAX®

**STANLEY**  
**FATMAX**



- Bimetaliczne ostrze, odporne na pęknięcia 3 razy ostrzejsze w porównaniu do standardowych ostrzy ze stali węglowej; 15 razy dłuższa żywotność
- Nadaje się do cięcia wszystkich materiałów

Nr katalogowy	Długość w mm	Liczba zębów/cal	Opis			
FMHT0-20194	300	18	2 sztuki	-	2	3253560201944
FMHT0-20195	300	24	2 sztuki	-	2	3253560201951
FMHT0-20196	300	32	2 sztuki	-	2	3253560201968
FMHT2-20209	300	24	10 sztuki	-	10	3253562202093

## BRZESZCZOTY DO METALU HSS

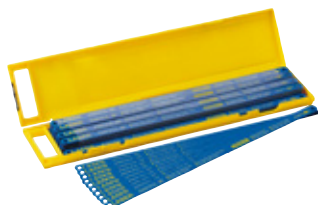

- Odporny na pęknięcia, elastyczny grzbiet
- Nadaje się do cięcia wszystkich materiałów

Nr katalogowy	Długość w mm	Liczba zębów/cal	Opis			
2-15-558	300	24	5 szt. na karcie	X	5	3253562155580
1-15-558	300	24	Pudełko po 100 szt.	-	1	3253561155581
1-15-559	300	32	Pudełko po 100 szt.	-	1	3253561155598

## BRZESZCZOTY DO METALU HSS „RUBIS”



- Do piłowania wszystkich materiałów, w pełni hartowany do obróbki stali twardej

Nr katalogowy	Długość w mm	Liczba zębów/cal	Opis			
0-15-906	300	24	2 sztuki	X	5	3253560159061
2-15-906	300	24	5 sztuki	X	5	3253562159069
0-15-900	300	1x 18, 3x 24, 1x 32	5 szt. na karcie	X	5	3253560159009
1-15-906	300	24	Pudełko po 100 szt.	-	1	3253561159060
1-15-907	300	32	Pudełko po 100 szt.	-	1	3253561159077

## BRZESZCZOTY DO METALU „LION”



- Uniwersalne brzeszczoty – do lekkiej stali, miedzi, aluminium, miedzi

Nr katalogowy	Długość w mm	Liczba zębów/cal	Opis			
0-15-842	300	24	2 sztuki	X	10	3253560158422
2-15-842	300	24	5 sztuki	X	5	3253562158420
0-15-801	300	1x 18, 3x 24, 1x 32	5 szt. na karcie	X	5	3253560158019
1-15-842	300	24	Pudełko po 100 szt.	-	1	3253561158421

# PIŁY SPECJALNE

## PIŁA DO TWORZYW SZTUCZNYCH FATMAX®

**STANLEY**  
**FATMAX**



- Wygodna obróbka tworzyw sztucznych, np. rynien, rur itp.
- Drobne uzębienie z 11 zębami/cal do czystych cięć

Nr katalogowy	Długość w mm	Liczba zębów/cal			
2-17-206	300	11	X	6	3253562172068

4

## PIŁA WŁOSOWA FATMAX®

**STANLEY**  
**FATMAX**



- Specjalna piła do precyzyjnego cięcia drewna twardego i miękkiego
- Okrągła rama ze stali chromowanej
- Wielkość ramy 170 mm / długość brzeszczotu 160 mm
- Szybka wymiana brzeszczotu i precyzyjne mocowanie
- Ergonomicznie ukształtowany uchwyt, zapewniający wygodę użytkowania

Nr katalogowy	Długość w mm	Opis			
0-15-106	160	Piła	X	6	3253560151065
0-15-061	160	Brzeszczoty zamienne (3 szt.)	X	10	3253560150617

## ZESTAW PIŁ 3 W 1



- Uniwersalny brzeszczot 250 mm/10" z 11 zębami/cal – do ogólnej obróbki drewna i nacinania
- Brzeszczot piły kompasowej 200 mm/8" z 9 zębami/cal – do precyzyjnej pracy (wycinanie wzorów i kształtów)
- Brzeszczot do metalu 150 mm/6" z 24 zębami/cal – do cięcia metali i tworzyw sztucznych
- Miękki uchwyt, zapewniający optymalne wsparcie i komfort
- Wymiana brzeszczotu bez użycia narzędzi
- Regulowany uchwyt dla optymalnego użycia siły i czystych cięć
- Brzeszczoty nie są dostępne osobno

Nr katalogowy	Opis			
0-20-092	Zestaw pił 3 w 1	X	2	3253560200923

## PIŁA PRECYZYJNA FATMAX® 2 W 1

**STANLEY**  
**FATMAX**



- Szczególnie nadaje się do piłowania w wąskich przestrzeniach
- Do użytku z brzeszczotami do drewna i metalu
- Nowy, ergonomicznie ukształtowany uchwyt, zapewniający wygodę użytkowania
- Solidna śruba zaciskowa do szybkiej i łatwej wymiany brzeszczotu
- W zestawie brzeszczoty do metalu i drewna

Nr katalogowy	Długość w mm	Opis			
0-20-220	360	Piła	X	6	3253560202200
3-20-220	160	Brzeszczoty zamienne (2 szt.)	X	4	3253563202207

# PIŁY DO PŁYT GIPSOWO-KARTONOWYCH

## PIŁA DO PŁYT GIPSOWO-KARTONOWYCH FATMAX® GEN2 APPLIFLON®

**STANLEY**  
**FATMAX**

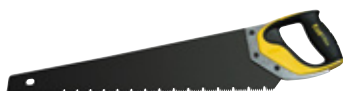

- Nowy uchwyt wykonany z trzech materiałów – aluminiowe wzmocnienie gwarantuje lepszą stabilność
- Ulepszone, podwójne uzębienie dla dłuższego użytkowania
- Zęby z 3 krawędziami tnącymi do szybszego i dokładniejszego cięcia
- Kątownik 45° i 90°
- 7 zębów/cal zapewnia szybką pracę i wysoką jakość wykończenia
- Brzeczczot o grubości 1 mm zapewnia stabilność i precyzję
- Powłoka Appliflon®, zapewnia szybkie cięcie i optymalną ochronę przed rdzą
- Osłona ostrza z tworzywa sztucznego

Nr katalogowy	Długość w mm	Liczba zębów/cal			
2-20-534	550	7	-	4	3253562205346

## PIŁA DO PŁYT GIPSOWO-KARTONOWYCH JETCUT™ APPLIFLON®



- Idealne narzędzie do cięcia płyt gipsowo-kartonowych
- Mniejsze tarcie i ochrona przed rdzą dzięki powłoce Appliflon®
- Śrubowany i spawany uchwyt bimateriałowy, zapewniający maksymalne bezpieczeństwo i komfort
- Ulepszone, podwójne zęby dla dłuższego użytkowania
- Zęby z 3 krawędziami tnącymi do szybszego i dokładniejszego cięcia
- Kątownik 45° i 90°
- Przeznaczona do szybkiego cięcia

Nr katalogowy	Długość w mm	Liczba zębów/cal			
2-20-149	550	7	-	6	3253562201492

## PIŁA DO PŁYT GIPSOWO-KARTONOWYCH JETCUT™



- Idealne narzędzie do cięcia płyt gipsowo-kartonowych
- Śrubowany i spawany uchwyt bimateriałowy, zapewnia bezpieczeństwo i komfort
- Ulepszone, podwójne zęby dla dłuższego użytkowania
- Zęby z 3 krawędziami tnącymi do szybszego i dokładniejszego cięcia
- Kątownik 45° i 90°
- Przeznaczona do szybkiego cięcia

Nr katalogowy	Długość w mm	Liczba zębów/cal			
2-20-037	550	7	-	6	3253562200372

## PIŁA DO BLOKÓW Z BETONU KOMÓRKOWEGO



- Duże zęby (1,2 zęba/cal)
- Uchwyt z kątownikiem 45° i 90°
- Uchwyt przymocowany do brzeczczotu trzema śrubami
- Hartowane zęby nie wymagają ostrzenia

Nr katalogowy	Długość w mm	Liczba zębów/cal			
1-15-441	650	1,2	-	4	3253561154416

# PIŁA DO BETONU KOMÓRKOWEGO

## PIŁA DO BLOCKÓW Z BETONU KOMÓRKOWEGO



- Duże zęby (1 ząb/cal)
- Doskonała do obróbki bloczków z betonu komórkowego
- Uchwyt z drewna pokrytego laminatem, mocowany 3 niklowanymi śrubami
- Zęby wykonane z węglików spiekanych

Nr katalogowy	Długość w mm	Liczba zębów/cal			
1-15-755	750	1	-	1	3253561157554

4

# PRZYRZŃNIE

## PRZYRZŃNIA NASTAWNA Z PIŁĄ



- Trwała, mocna konstrukcja
- Specjalnie hartowany, wymienny brzeszczot z bardzo drobnym, uniwersalnym uzębieniem
- Śruba napinająca brzeszczot ułatwia wymianę ostrza i zapewnia dokładne cięcie
- Łatwe ustawienie żądanego kąta: 30°, 45°, 60° i 90°
- Regulowany kątownik równoległy
- Wygodny uchwyt
- Kołki mimośrodowe umożliwiają pewne zamocowanie obrabianego przedmiotu
- Brzeszczoty o drobnym uzębieniu (13 zębów/cal)

Nr katalogowy	Długość w mm	Maksymalna wysokość w mm	Opis			
1-20-800	560	95	Przyrznia nastawna	-	2	3253561208003
1-20-809	560	40	Brzeszczot	-	1	3253561208096

## PRZYRZŃNIA Z TWORZYWA Z PIŁĄ



- Przyrznia wykonana z tworzywa sztucznego w zestawie z grzbietnicą 350 mm
- Kołki mimośrodowe umożliwiają pewne zamocowanie obrabianego przedmiotu
- Ogranicznik do oparcia o brzeg stołu, otwory do mocowania na stole
- Przyrznia z kątami: 22,5°, 45° i 90°
- Brzeszczot z 12 zębami na cal

Nr katalogowy	Długość w mm	Maksymalna szerokość w mm	Maksymalna wysokość w mm			
1-20-600	300	130	80	-	6	3253561206009

## PRZYRZŃIA Z TWORZYWA



- Przyrznia wykonana z tworzywa sztucznego
- Kołki mimośrodowe umożliwiają pewne zamocowanie obrabianego przedmiotu
- Ogranicznik do oparcia o brzeg stołu, otwory do mocowania na stole
- Przyrznia z kątami: 22,5°; 45° i 90°

Nr katalogowy	Długość w mm	Maksymalna szerokość w mm	Maksymalna wysokość w mm			
1-20-112	310	130	78	-	6	3253561201127

## PRZYRZŃIA Z TWORZYWA Z PIŁĄ



- Przyrznia z tworzywa ABS wraz z piłą o uniwersalnym uzębieniu, z kątami: 22,5°, 45° i 90°
- Ogranicznik do oparcia o brzeg stołu, otwory do mocowania na stole
- Możliwość bezpiecznego przechowywania piły w przyrzni
- Rączka piły z ABS mocowana śrubami

Nr katalogowy	Długość w mm	Maksymalna szerokość w mm	Maksymalna wysokość w mm			
1-19-800	463	143	95	-	8	3253561198007

## PRZYRZŃIA DREWNIANA



- Tradycyjna przyrznia wykonana z drewna bukowego giętego na gorąco
- Konstrukcja klejona i śrubowana dla większej stabilności
- Możliwość ustawienia kątów 45° i 90°
- Podstawa wstępnie nawiercona, aby umożliwić zamocowanie do stołu warsztatowego

Nr katalogowy	Długość w mm	Maksymalna szerokość w mm	Maksymalna wysokość w mm			
1-19-190	250	62	40	-	2	3253561191909
1-19-191	300	65	40	-	2	3253561191916
1-19-192	350	76	40	-	2	3253561191923



**STANLEY**

550mm / 22"  
TYPE 2000 SERIES  
HANDSAW WITH 17mm SHARP POINTS



---

# **DŁUTA, STRUGI SURFORMY**

---







# DŁUTA PŁASKIE

DŁUTO PŁASKIE FATMAX® z ostrzem ciągłym i nasadką do pobijania zapewnia optymalne, długie i bezpieczne użytkowanie w różnych pracach.

Kute ostrza o doskonałej jakości gwarantują maksymalną trwałość powierzchni tnącej oraz krawędzi. Ochrona ostrza i jego szlif umożliwiają bardzo precyzyjną obróbkę materiałów.

Nasza porada: ostrze o kącie szlifowania 25° jest wystarczające do zastosowań standardowych. Dłuta FATMAX® o kącie szlifowania 30° mogą również służyć jako przecinaki.

KĄT STANDARDOWY (25°)



KĄT OSTRY (30°)

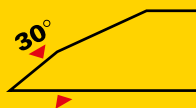

OCHRONA OSTRZA NA CAŁEJ DŁUGOŚCI dla większego bezpieczeństwa



UCHWYT BIMATERIAŁOWY  
Uretanowa powłoka dla maksymalnego komfortu i dłuższej trwałości

STALOWA NAKŁADKA DO POBIJANIA  
Można uderzać młotkiem dla osiągnięcia maksymalnej siły

ERGONOMICZNY UCHWYT Z MIĘKKIMI WKŁADKAMI zapewnia pewny chwyt i zapobiega ślizganiu się dla maksymalnej kontroli

OSTRZE I NASADKA DO POBIJANIA WYKONANE Z JEDNEGO ELEMENTU  
Optymalne przenoszenie siły z nasadki na końcówkę



# DŁUTA

## DŁUTO PŁASKIE FATMAX® THRU TANG

**STANLEY**  
**FATMAX**



- Dłuto płaskie z ostrzem na całej długości („Thru-Tang“)
- Ostrze i nasadka do pobijania wykonane z jednego elementu
- Optymalne przenoszenie siły z nasadki na końcówkę
- Stalowa nasadka do pobijania dla osiągnięcia maksymalnej siły
- Stal łożyskowa wysokiej jakości – dla maksymalnej trwałości powierzchni tnących i krawędzi
- Ostrze hartowane na całej długości i starannie szlifowane zgodnie z normą ISO
- Ergonomiczny, odporny na pęknięcia uchwyt z miękkimi wkładkami – zapewnia solidny chwyt i maksymalną kontrolę
- Spełnia normę DIN 5139

Nr katalogowy	Szerokość ostrza w mm	Długość w mm			
0-16-251	6	125	X	6	3253560162511
0-16-252	8	125	X	6	3253560162528
0-16-253	10	125	X	6	3253560162535
0-16-254	12	125	X	6	3253560162542
0-16-255	14	125	X	6	3253560162559
0-16-256	15	130	X	6	3253560162566
0-16-257	16	130	X	6	3253560162573
0-16-258	18	135	X	6	3253560162580
0-16-259	20	135	X	6	3253560162597
0-16-260	22	135	X	6	3253560162603
0-16-261	25	155	X	6	3253560162610
0-16-262	30	155	X	6	3253560162627
0-16-263	32	155	X	6	3253560162634
0-16-264	35	155	X	6	3253560162641
0-16-265	38	165	X	6	3253560162658
0-16-266	40	165	X	6	3253560162665
0-16-267	50	165	X	6	3253560162672

5

## ZESTAWY DŁUT PŁASKICH FATMAX®

**STANLEY**  
**FATMAX**



- Właściwości jak wyżej

### ZESTAWY DŁUT PŁASKICH FATMAX®, 3 CZĘŚCI

Nr katalogowy	Opis zestawu			
2-16-268	12, 18, 25 mm	X	6	3253562162687
2-16-270	10, 15, 20 mm	X	1	3253562162700

### ZESTAW DŁUT PŁASKICH FATMAX®, 5 CZĘŚCI

Nr katalogowy	Opis zestawu			
2-16-271	6, 10, 15, 20, 25 mm	X	1	3253562162717

## DŁUTO PŁASKIE DYNAGRIP™



- Stal węglowa, kuta – dla wytrzymałości i trwałości narzędzia
- Hartowane na całej długości i szlifowane zgodnie z normą ISO
- Ergonomiczny polipropylenowy uchwyt wyłożony elastomerem
- Uchwyt odporny na uderzenia z dużą powierzchnią uderzenia
- Wszystkie dłuta płaskie mają specjalne wykończenie
- Ochrona ostrza na całej długości dla większego bezpieczeństwa
- Ostrze fabrycznie naostrzone – do natychmiastowego użycia
- Długi uchwyt z miękką wkładką – dla lepszej obsługi i kontroli
- Stalowa nasadka do pobijania – można używać młotka w celu zwiększenia siły
- Spełnia normę DIN 5139

Nr katalogowy	Szerokość ostrza w mm	Długość w mm			
0-16-870	6	125	X	6	3253560168704
0-16-871	8	125	X	6	3253560168711
0-16-872	10	125	X	6	3253560168728
0-16-873	12	125	X	6	3253560168735
0-16-874	14	131	X	6	3253560168742
0-16-875	15	131	X	6	3253560168759
0-16-876	16	131	X	6	3253560168766
0-16-877	18	141	X	6	3253560168773
0-16-878	20	141	X	6	3253560168780
0-16-879	22	141	X	6	3253560168797
0-16-880	25	143	X	6	3253560168803
0-16-881	32	159	X	6	3253560168810
0-16-882	38	159	X	6	3253560168827
0-16-889	28	150	X	6	3253560168896
0-16-890	30	150	X	6	3253560168902
0-16-891	35	162	X	6	3253560168919
0-16-892	40	167	X	6	3253560168926

## ZESTAWY DŁUT PŁASKICH DYNAGRIP™ W WALIZCE

- Właściwości jak wyżej



### ZESTAWY DŁUT PŁASKICH DYNAGRIP®, 3 CZĘŚCI

Nr katalogowy	Opis zestawu			
2-16-887	10, 15, 20 mm	-	1	3253562168870
2-16-883	12, 18, 25 mm	X	1	3253562168832



### ZESTAWY DŁUT PŁASKICH DYNAGRIP®, 5 CZĘŚCI

Nr katalogowy	Opis zestawu			
2-16-885	6, 12, 18, 25, 32 mm	X	1	3253562168856
2-16-888	6, 10, 15, 20, 25 mm	-	1	3253562168887

## DŁUTO PŁASKIE BAILEY®



- Lakierowany trzonek z drewna jesionowego z pierścieniem do pobijania
- Kute ostrze ze ściętymi krawędziami ze stali hartowanej
- Możliwość ponownego ostrzenia na całej długości
- Plastikowa nasadka chroniąca ostrze
- Spełnia normę DIN 5139

Nr katalogowy	Szerokość ostrza w mm	Długość w mm			
2-16-382	6	125	X	5	3253562163820
2-16-383	8	132	X	5	3253562163837
2-16-384	10	132	X	5	3253562163844
2-16-385	12	132	X	5	3253562163851
2-16-386	14	140	X	5	3253562163868
2-16-387	15	140	X	5	3253562163875
2-16-388	16	140	X	5	3253562163882
2-16-389	18	150	X	5	3253562163899
2-16-390	20	150	X	5	3253562163905
2-16-391	22	150	X	5	3253562163912
2-16-392	25	160	X	5	3253562163929
2-16-393	28	160	X	5	3253562163936
2-16-394	30	160	X	5	3253562163943
2-16-395	35	170	X	5	3253562163950
2-16-396	40	170	X	5	3253562163967

5

## ZESTAWY DŁUT PŁASKICH BAILEY®

- Właściwości jak wyżej



### ZESTAW DŁUT PŁASKICH BAILEY® W WYSOKIEJ JAKOŚCI DREWNIANEJ SKRZYŃCE, 5 CZĘŚCI

Nr katalogowy	Opis zestawu			
2-16-217	6, 10, 15, 20, 25 mm	X	2	3253562162175



### ZESTAW DŁUT PŁASKICH BAILEY® W WALIZCE, 6 CZĘŚCI

Nr katalogowy	Opis zestawu			
1-16-416	6, 10, 12, 16, 20, 25 mm	-	1	3253561164163

## DŁUTA - SERIA 5002

- Ostrze z kutej stali
- Praktycznie niezniszczalna rękojeść z tworzywa sztucznego
- Gumowa wkładka pochłaniająca uderzenie
- Dostarczane z osłoną na ostrzu



Nr katalogowy	Szerokość ostrza w mm			
0-16-535	6	X	6	3253560165352
0-16-540	12	X	6	3253560165406
0-16-545	18	X	6	3253560165451
0-16-551	25	X	6	3253560165512

## ZESTAWY DŁUT PŁASKICH DYNAGRIP™ W WALIZCE

- Właściwości jak wyżej



Nr katalogowy	Opis zestawu			
0-16-128	12, 18, 25 mm	X	6	3253560161286
0-16-129	6, 12, 18, 25 mm	X	6	3253560161293
0-16-130	4 szt.: 6, 12, 18, 25 mm ; osetka i olej	X	6	3253560161309

# STRUGI JEDNORĘCZNE



## STRUG RÓWNIAK JEDNORĘCZNY NR 9<sup>1</sup>/<sub>2</sub>



- Strug jednoręczny w pełni regulowany (głębokość, szerokość szczeliny i kąt)
- Stopa i boki szlifowane
- Regulowana szerokość szczeliny do zdzierania i wygładzania
- Kąt cięcia 20°
- Regulacja głębokości cięcia i regulacja boczna
- Lakierowany na czarno

Nr katalogowy	Długość w mm	Szerokość żelazka w mm			
1-12-020	160	40	X	1	3253561120206

## STRUG RÓWNIAK JEDNORĘCZNY NR 60<sup>1</sup>/<sub>2</sub>



- Jednoręczny strug przeznaczony do drewna w przekroju czołowym i płyt z tworzyw sztucznych
- Stopa i boki szlifowane
- Regulowana szerokość szczeliny do zdzierania i wygładzania
- Regulacja głębokości cięcia
- Mały kąt cięcia: 13°

Nr katalogowy	Długość w mm	Szerokość żelazka w mm			
1-12-060	152	34	X	1	3253561120602

## STRUG JEDNORĘCZNY NR 220



- Stopa i boki szlifowane
- Regulacja głębokości cięcia
- Kąt cięcia 21°
- Lakierowany na czarno

Nr katalogowy	Długość w mm	Szerokość żelazka w mm			
1-12-220	178	40	X	1	3253561122200

## STRUG JEDNORĘCZNY NR 110



- Stopa i boki szlifowane
- Ręczna regulacja
- Blokowanie za pomocą śruby radełkowanej
- Kąt cięcia 30°

Nr katalogowy	Długość w mm	Szerokość żelazka w mm			
1-12-116	180	40	X	1	3253561121166

## STRUG JEDNORĘCZNY NR 102



- Lekka konstrukcja
- Stopa i boki szlifowane
- Ręczna regulacja
- Blokowanie za pomocą śruby radełkowanej
- Kąt cięcia 20°

Nr katalogowy	Długość w mm	Szerokość żelazka w mm			
1-12-102	140	34	-	1	3253561121029

# STRUG PŁASZCZYZNOWY

## STRUG PŁASZCZYZNOWY NR 62



- Klasyczny strug płaszczyznowy – doskonale nadaje się do wyrównywania większych przedmiotów
- Odpowiedni do wszystkich rodzajów drewna i powierzchni
- Uchwyt i gałka z drewna wiśniowego (certyfikat FSC)
- Śruby regulacyjne z litego mosiądzu
- Stopa (obrobiona maszynowo) i żaba odlewane w jednym kawałku
- Korpus struga z żeliwa sferoidalnego
- Regulowana szczelina
- Ostrze z wysokiej jakości stali A2 – bardziej odporne na złamanie
- Grubość 4,7 mm – brak drgania podczas strugania np. sęków
- Sprawna praca

Nr katalogowy	Długość w mm	Szerokość żelazka w mm			
1-12-137	355	50	-	1	3253561121371

# BAILEY®

## STRUG BAILEY® GŁADZIK NR 3, 4 I 4½



- Gładzik Bailey® z gładką stopą i gładkim, żeliwnym korpusem lakierowanym na czarno
- Stopa i zewnętrzne boki szlifowane
- Szerokość szczeliny regulowana za pomocą śruby
- Głębokość cięcia można precyzyjnie regulować za pomocą śruby radełkowanej z dokładnością do ułamków mm
- Korekty poziome za pomocą dźwigni regulacji bocznej

Nr katalogowy	Długość w mm	Szerokość żelazka w mm			
1-12-003	240	44	X	1	5000366120034
1-12-004	250	50	X	1	5000366120041
1-12-045	260	60	-	1	0076174120455

## STRUG BAILEY® NR 5, 6 I 7



- Gładka stopa i czarny, lakierowany korpus żeliwny
- Do obróbki świeżego, żywicznego drewna
- Stopa i zewnętrzne boki szlifowane
- Szerokość szczeliny regulowana za pomocą śruby
- Głębokość cięcia można precyzyjnie regulować za pomocą śruby radełkowanej z dokładnością do ułamków mm
- Korekty poziome za pomocą dźwigni regulacji bocznej

Nr katalogowy	Długość w mm	Szerokość żelazka w mm			
1-12-005	355	50	X	1	5000366120058
1-12-006	455	60	-	1	3253561120060
1-12-007	560	60	-	1	3253561120077

# HANDYMAN

## STRUG HANDYMAN



- Gładka stopa
- Odlew z wysokogatunkowego szarego żeliwa, szlifowany
- Nóż hartowany ze stali CrV, posiada odchylak i regulację położenia i głębokości

Nr katalogowy	Długość w mm	Szerokość żelazka w mm			
1-12-204	250	50	X	1	5000366122045
1-12-205	355	50	X	1	5000366122052



# STRUG UNIWERSALNY

## STRUG UNIWERSALNY RB 5



- Poręczny strug z wymiennymi ostrzami
- Możliwość ustawienia głębokości cięcia
- Ostrza przechowywane w uchwycie
- W zestawie 2 ostrza (0-12-378)

Nr katalogowy	Długość w mm	Szerokość żelazka w mm			
0-12-105	150	50	X	2	3253560121051

## STRUG UNIWERSALNY RB 10



- Gładka stopa i szlifowane boki
- Do usuwania nadmiaru materiału i wygładzania powierzchni drewna
- Łatwa regulacja struga
- Przechowywanie ostrzy w uchwycie
- W zestawie 6 ostrzy

Nr katalogowy	Długość w mm	Szerokość żelazka w mm			
1-12-100	260	50	X	1	5000366121000

# OŚNIKI I GŁADZIKI

## STRUG OŚNIK 151-152



- Precyzyjna regulacja za pomocą 2 radełkowanych śrub
- Korpus z żeliwa
- Dwie wersje:
  - płaska podstawa do powierzchni wypukłych (1-12-151)
  - okrągła podstawa do powierzchni wklęsłych (1-12-152)

Nr katalogowy	Szerokość żelazka w mm	Opis			
1-12-151	55	Płaska podstawa do powierzchni wypukłych	-	1	5000366121512
1-12-152	55	Okrągła podstawa do powierzchni wklęsłych	-	1	5000366121529

## STRUG GŁADZIK



- Gładka stopa i boki
- Łatwa regulacja za pomocą dwóch śrub zaciskowych

Nr katalogowy	Długość w mm	Szerokość żelazka w mm			
1-12-033	210	44	X	1	5000366120331
1-12-034	245	50	X	1	3253561120343

## NÓŻ WYMIENNY DO STRUGÓW

- Noże wykonane z stali węglowej



Nr katalogowy	Opis			
0-12-504	szerokość 35 mm do 12-060	X	6	3253560125042
0-12-508	szerokość 40 mm do 12-020/220	X	6	3253560125080

## OSTRZE WYMIENNE DO STRUGÓW PŁASZCZYZNOWYCH

- Ostrze wykonane z stali węglowej
- Bez odchylaka



Nr katalogowy	Szerokość ostrza			
0-12-312	45 mm	X	6	3253560123123
0-12-313	50 mm	X	6	0076174123135
0-12-315	60 mm	X	6	3253560123154

# PILNIKI

Nasze pilniki STANLEY® charakteryzują się następującymi cechami:

- Wykonanie ze stali węglowej, co gwarantuje im długą żywotność i trwałą ostrość
- Ergonomiczny, antypoślizgowy uchwyt – dla wysokiego komfortu i maksymalnego bezpieczeństwa
- Uchwyt bimateriałowy – miękkie wkładki, mniejsze wibracje i pewne ułożenie w dłoni
- Uchwyt do zawieszania
- Wykonanie zgodne z DIN 8349 i ISO 234-2:1982

## PILNIK PŁASKI



Nr katalogowy	Długość ostrza w mm	Opis			
0-22-486	150	Nacięcie 1	X	3	3253560224868
0-22-441	200	Nacięcie 1	X	3	3253560224417
0-22-450	150	Nacięcie 2	X	3	3253560224509
0-22-451	200	Nacięcie 2	X	3	3253560224516
0-22-499	200	Nacięcie 3	X	3	3253560224998

## PILNIK PÓŁOKRĄGŁY



Nr katalogowy	Długość ostrza w mm	Opis			
0-22-494	150	Nacięcie 1	X	3	3253560224943
0-22-455	150	Nacięcie 2	X	3	3253560224554
0-22-501	200	Nacięcie 1	X	3	3253560225018
0-22-456	200	Nacięcie 2	X	3	3253560224561

## PILNIK OKRĄGŁY



Nr katalogowy	Długość ostrza w mm	Opis			
0-22-442	150	Nacięcie 1	X	3	3253560224424
0-22-496	150	Nacięcie 2	X	3	3253560224967
0-22-443	200	Nacięcie 1	X	3	3253560224431
0-22-444	200	Nacięcie 2	X	3	3253560224448

## PILNIK TRÓJKĄTNY



Nr katalogowy	Długość ostrza w mm	Opis			
0-22-460	200	Nacięcie 1	X	3	3253560224608
0-22-461	150	Nacięcie 2	X	3	3253560224615
0-22-462	200	Nacięcie 2	X	3	3253560224622

## PILNIK CZWOROKĄTNY



Nr katalogowy	Długość ostrza w mm	Opis			
0-22-458	150	Nacięcie 2	X	3	3253560224585

## PILNIK DO OSTRZENIA PIŁ



Nr katalogowy	Długość ostrza w mm	Opis			
0-22-487	150	Nacięcie 2	X	3	3253560224875
0-22-488	150	Nacięcie 3, wersja wąska	X	3	3253560224882

## PILNIK DO OSTRZENIA PIŁ ŁAŃCUCHOWYCH

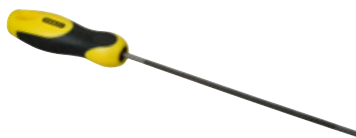

Nr katalogowy	Długość ostrza w mm	Opis			
0-22-491	200	4 mm	X	3	3253560224912
0-22-492	200	4,8 mm	X	3	3253560224929

## ZESTAWY PILNIKÓW



### 3-CZĘŚCIOWY

Nr katalogowy	Długość ostrza w mm	Opis zestawu			
0-22-445	150	Pilnik płaski z nacięciem 1, pilnik półokrągły z nacięciem 1, pilnik trójkątny z nacięciem 1	X	4	3253560224455



### 3-CZĘŚCIOWY

Nr katalogowy	Długość ostrza w mm	Opis zestawu			
0-22-464	200	Pilnik płaski z nacięciem 2, pilnik półokrągły z nacięciem 2, pilnik trójkątny z nacięciem 2	X	4	3253560224646



### 6-CZĘŚCIOWY

Nr katalogowy	Długość ostrza w mm			
0-22-500	150	X	4	3253560225001

# TARNIKI

Nasze tarniki STANLEY® charakteryzują się następującymi cechami:

- Wykonanie ze stali węglowej dla długiej żywotności i trwałej ostrości
- Ergonomiczny, antypoślizgowy uchwyt – dla wysokiego komfortu i maksymalnego bezpieczeństwa
- Uchwyt dwumateriałowy – miękkie wkładki, mniejsze wibracje i pewne ułożenie w dłoni
- Otwór w uchwycie – do wygodnego przechowywania

## TARNIK DO DREWNA



• Wykonanie zgodne z DIN 7263 A

Nr katalogowy	Długość ostrza w mm	Opis			
0-22-465	200	Nacięcie 1	X	3	3253560224653
0-22-467	200	Nacięcie 2	X	3	3253560224677

## TARNIK DO DREWNA, PÓŁOKRĄGŁY



• Wykonanie zgodne z DIN 7263 A

Nr katalogowy	Długość ostrza w mm	Opis			
0-22-469	200	Nacięcie 1	X	3	3253560224691
0-22-471	200	Nacięcie 2	X	3	3253560224714

## TARNIK OKRĄGŁY



• Wykonane zgodnie z DIN 7263 E

Nr katalogowy	Długość ostrza w mm	Opis			
0-22-473	200	Nacięcie 1	X	3	3253560224738
0-22-475	200	Nacięcie 2	X	3	3253560224752

## ZESTAW TARNIKÓW DO DREWNA, 3 CZĘŚCI



• Wykonanie zgodne z DIN 7263 A / C / E

Nr katalogowy	Długość ostrza w mm	Opis zestawu			
0-22-477	200	Zestaw 3 części: tarniki do drewna z nacięciem 1 płaski, półokrągły, okrągły	X	4	3253560224776

# OBRÓBKA POWIERZCHNI



**SURFORMY to wszechstronne narzędzia do obróbki powierzchni.**

**Wykorzystywane do strugania, piłowania, kształtowania, wygładzania i wykańczania.**

**Nadaje się do obróbki niemal wszystkich materiałów. SURFORMY nie wymagają ostrzenia ani regulacji.**

**Proste, skuteczne i niezawodne narzędzie o wysokiej użyteczności.**







5

## Specyfika ostrza SURFORM

Wszystkie SURFORMY mają łatwo wymienialne ostrza z licznymi, ostrymi, stalowymi krawędziami tnącymi, które zapewniają czystą obróbkę materiału.

## Jakie SURFORMY do jakich materiałów?

Każde ostrze SURFORM może być stosowane do obróbki drewna, płyt wiórowych, sklejk itp. Do innych materiałów jednak warto zastosować ostrze specjalne, aby osiągnąć najlepsze efekty.

							
	Standard 21-293	Precyzyjne 21-393	Półokrągłe 21-299	Specjalne 21-508	Okrągłe 21-291	Precyzyjne 21-398	Skrobak 21-515
Długość ostrza	250 mm				250 mm	140 mm	63 mm
Twarde drewno	•	•	•		•	•	•
Drewno miękkie	•	•	•		•	•	•
Drewno w przekroju czołowym		•				•	
Płyty wiórowe	•		•		•		•
Płyty sklejkowe	•		•		•		•
Płyty stolarskie	•		•		•		•
Winył	•	•	•		•	•	•
Guma	•		•		•		•
Gips	•	•	•		•	•	•
Beton komórkowy	•		•		•		•
Kreda	•		•		•		•
Włókno szklane	•		•	•	•		•
Mosiądz		•		•		•	
Ołów		•		•		•	•
Aluminium		•		•		•	
Miedź		•		•		•	
Metale miękkie				•			
Plastik				•			
Wypełniacze z tworzyw sztucznych			•	•		•	•
Nylon	•		•		•		•
Linoleum	•		•		•		•
Ceramika		•				•	
Nr kat. narzędzia SURFORM		21-122 21-103 21-295 21-296			21-297	21-399 21-104 21-102	21-115

# SURFORMY

## STRUG UNIWERSALNY SURFORM



- Można stosować jako strug lub pilnik dzięki przestawnej rękojeści
- Ostrze zamienne 5-21-293 w zestawie
- Pasujące ostrza zamienne: 5-21-508, 5-21-393, 5-21-293, 5-21-299 w zależności od materiału

Nr katalogowy	Długość ostrza w mm	Długość w mm			
5-21-122	255	310	X	2	3253565211221

## STRUG STANDARDOWY SURFORM



- Z nieruchomym uchwytem z tworzywa
- Ostrze zamienne 5-21-293 w zestawie
- Pasujące ostrza zamienne: 5-21-508, 5-21-393, 5-21-293, 5-21-299 w zależności od materiału

Nr katalogowy	Długość ostrza w mm	Długość w mm			
5-21-296	255	315	X	2	3253565212969

## STRUG BLOKOWY SURFORM



- Poręczne narzędzie do obróbki narożników i mniejszych powierzchni
- Przesławiane ostrze
- Pasujące ostrze zamienne: 5-21-398

Nr katalogowy	Długość ostrza w mm	Długość w mm			
5-21-399	140	155	X	2	3253565213997

## PILNIK STANDARDOWY SURFORM



- Z nieruchomym uchwytem z tworzywa
- Nadaje się do różnych materiałów
- W zestawie 1 ostrze zamienne
- Pasujące ostrza zamienne: 5-21-508, 5-21-393, 5-21-293, 5-21-299 w zależności od materiału

Nr katalogowy	Długość ostrza w mm	Długość w mm			
5-21-295	255	440	X	2	3253565212952

## PILNIK OKRĄGŁY SURFORM



- Specjalnie przeznaczony do powiększania otworów i obróbki nieregularnych powierzchni
- Nieruchomy uchwyt z tworzywa
- Pasujące ostrze zamienne: 5-21-291

Nr katalogowy	Długość ostrza w mm	Długość w mm			
5-21-297	250	365	X	2	3253565212976

## SURFORMY Z TWORZYWA

Wszystkie surformy STANLEY® charakteryzują się następującymi cechami:

- Ostrze można łatwo wymienić bez użycia dodatkowych narzędzi
- Pasujące ostrza zamienne: 5-21-398 (140 mm) i 5-21-393 (250 mm)

5

## STRUG HOBBYSTYCZNY SURFORM



Nr katalogowy	Długość ostrza w mm	Długość w mm			
5-21-103	255	270	X	6	3253565211030

## STRUG BŁOKOWY HOBBYSTYCZNY SURFORM



Nr katalogowy	Długość ostrza w mm	Długość w mm			
5-21-104	140	155	X	6	3253565211047

## PILNIK HOBBYSTYCZNY SURFORM



Nr katalogowy	Długość ostrza w mm	Długość w mm			
5-21-102	140	300	X	6	3253565211023



## SKROBAK HOBBYSTYCZNY SURFORM



- Poręczne narzędzie do wielu drobnych zadań
- Zakrzywione ostrze, łatwe do wymiany
- Pasujące ostrze zamienne: 5-21-515

Nr katalogowy	Długość ostrza w mm	Długość w mm			
5-21-115	65	185	X	6	3253565211153

# AKCESORIA SURFORM

## OSTRZE ZAMIENNE SURFORM SPECJALNE



- Do typów 21-295, 21-296, 21-122 i 21-103
- Do materiałów takich jak włókno szklane, mosiądz, ołów, aluminium, miedź, miękka stal, płyty plastikowe i poliestrowe
- Szczególnie nadaje się do materiałów twardych

Nr katalogowy	Długość ostrza w mm	Szerokość w mm			
5-21-508	250	42	X	12	3253565215083

## OSTRZE ZAMIENNE SURFORM PRECYZYJNE

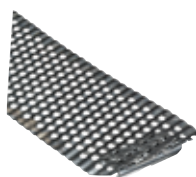

- Do typów 21-295, 21-296, 21-122, 21-103 i 21-399
- Do materiałów takich jak drewno, drewno miękkie, drewno w przekroju czołowym, winyl, zaprawa tynkarska, mosiądz, ołów, aluminium, miedź, ceramika

Nr katalogowy	Długość ostrza w mm	Szerokość w mm			
5-21-393	250	42	X	12	3253565213935
5-21-398	140	42	X	12	3253565213980

## OSTRZE ZAMIENNE SURFORM PÓŁOKRĄGŁE



- Do typów 21-295, 21-296, 21-122 i 21-103
- Do materiałów takich jak drewno, drewno miękkie, płyta pilśniowa, drewno warstwowe, winyl, guma, zaprawa tynkarska, wapno, włókno szklane, nylon, linoleum, płyty wiórowe, gipsowe i poliestrowe

Nr katalogowy	Długość ostrza w mm	Szerokość w mm			
5-21-299	250	39	X	12	3253565212990

## OSTRZE ZAMIENNE SURFORM OKRĄGLE



- Do typu nr 21-297
- Do materiałów takich jak drewno, drewno miękkie, płyta pilśniowa, drewno warstwowe, winyl, guma, zaprawa tynkarska, wapno, włókno szklane, nylon, linoleum, ceramika, płyty wiórowe, gipsowe i poliestrowe

Nr katalogowy	Długość ostrza w mm	Szerokość w mm			
5-21-291	250	15	X	6	3253565212914

## OSTRZE ZAMIENNE SURFORM DO SKROBAKA



- Do typu nr 21-115
- Do materiałów takich jak drewno, drewno miękkie, płyta pilśniowa, drewno warstwowe, winyl, guma, zaprawa tynkarska, wapno, włókno szklane, otów, płyty z tworzywa sztucznego, nylon, linoleum, ceramika, płyty wiórowe, gipsowe i poliestrowe

Nr katalogowy	Długość ostrza w mm	Szerokość w mm			
5-21-515	63	42	X	12	3253565215151

## OSTRZE ZAMIENNE SURFORM STANDARDOWE

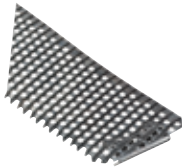

- Do typów 21-295, 21-296, 21-122 i 21-103
- Do materiałów takich jak drewno, drewno miękkie, płyta pilśniowa, drewno w przekroju czołowym, drewno warstwowe, winyl, guma, zaprawa tynkarska, wapno, włókno szklane, nylon, linoleum, płyty wiórowe, gipsowe i poliestrowe

Nr katalogowy	Długość ostrza w mm	Szerokość w mm			
5-21-293	250	42	X	12	3253565212938

# SYSTEM OSTRZENIA

## ZESTAW DO OSTRZENIA NOŻY DO STRUGÓW I DŁUT



- Zestaw do ostrzenia ostrzy dłut, strugów i nożyczek o szerokości od 3 do 60 mm
- Umożliwia precyzyjne ustawienie i oszlifowanie pod kątem 25°, 30° i 35°
- Pomaga użytkownikowi uzyskać precyzyjną ostrą krawędź tnącą pod kątem dokładnie 90° względem ostrza
- W zestawie: prowadnica, oślepka i oliwiarka
- Kamień do ostrzenia z dwoma ziarnistościami: 120 i 240
- Emaliowany uchwyt do bezpiecznego mocowania ostrzy strugów i nożyc

Nr katalogowy	Opis			
0-16-050	Zestaw do ostrzenia	X	4	3253560160500

---

# **NARZĘDZIA DO DEMONTAŻU**

---





# NARZĘDZIA WYBURZENIOWE

## FUBAR™. WYJĄTKOWE NARZĘDZIE WIELOFUNKCYJNE MARKI STANLEY®.

Uniwersalne i dostępne w trzech rozmiarach. Wszechstronne i odpowiednie do wszystkich prac demontażowych – może służyć jako młotek, chwytak do drewnianych desek i listw dachowych lub jako wyciągacz gwoździ. Do gięcia, rozłamywania i łamania. Do wszystkich prac, w których liczy się szybkość. Narzędzie FATMAX® PRO Fubar™ jest częścią podstawowego wyposażenia każdego profesjonalisty.

### FUBAR™ III FATMAX® PRO

**STANLEY**  
**FATMAX**



- Uniwersalne narzędzie 5 w 1 (młot kowalski, chwytak do płyt drewnianych, desek do deskowania, listew itp., chwytak do precyzyjniejszego kucia bruzd, wyciągacz gwoździ, dłuto gniazdowe)
- Do prac demontażowych i rozbiórkowych, takich jak kucie, rozłupywanie, gięcie i rozbijanie
- Stal węglowa, wykuta w jednego kawałka dla bezpieczeństwa i trwałości
- Dwustopniowe szczęki ułatwiające chwytanie drewna i płyt o różnych grubościach
- Skośny rowek do podnoszenia i wyciągania gwoździ
- Teksturowany uchwyt zapewnia komfort i maksymalną kontrolę nawet w wilgotnych warunkach
- Stal odpuszczana dla ochrony przed odpryskiwaniem

Nr katalogowy	Długość w cm	Masa w gramach			
1-55-120	76	4 260	-	1	3253561551208

### FUBAR™ I FATMAX® PRO

**STANLEY**  
**FATMAX**



- Uniwersalne narzędzie 4 w 1 do prac demontażowych i rozbiórkowych, takich jak kucie, rozłupywanie, gięcie i rozbijanie
- Stal węglowa, wykuta w jednego kawałka dla bezpieczeństwa i trwałości
- Dwustopniowe szczęki ułatwiające chwytanie drewna o różnych grubościach
- Skośny rowek do podnoszenia i wyciągania gwoździ
- Teksturowany uchwyt zapewnia komfort i maksymalną kontrolę nawet w wilgotnych warunkach
- Stal odpuszczana dla ochrony przed odpryskiwaniem

Nr katalogowy	Długość w cm	Masa w gramach			
1-55-099	46	2 000	-	4	3253561550997

### FUBAR™ II FATMAX®

**STANLEY**  
**FATMAX**



- Kompaktowa wersja narzędzia FATMAX® PRO Fubar™
- Uniwersalne narzędzie 4 w 1 do prac demontażowych i rozbiórkowych, takich jak kucie, rozłupywanie, gięcie i rozbijanie
- Stal węglowa, wykuta w jednego kawałka dla bezpieczeństwa i trwałości
- Dwustopniowe szczęki ułatwiające chwytanie drewna o różnych grubościach
- Skośny rowek do podnoszenia i wyciągania gwoździ
- Teksturowany uchwyt zapewnia komfort i maksymalną kontrolę nawet w wilgotnych warunkach
- Stal odpuszczana dla ochrony przed odpryskiwaniem

Nr katalogowy	Długość w cm	Masa w gramach			
1-55-119	38	1 100	-	1	3253561551192

## MŁOTEK DO DEMONTAŻU FATMAX®

**STANLEY**  
**FATMAX**



- Skośny rowek na gwoździe ułatwia wyciąganie gwoździ w porównaniu z tradycyjnymi młotkami
- Duża powierzchnia uderzeniowa – idealna zarówno do wbijania gwoździ, jak i do prac demontażowych
- Bardzo długi uchwyt – zoptymalizowany dla efektywnej pracy
- Objawy zmęczenia są zminimalizowane dzięki wygodnemu uchwytowi tłumiącemu wibracje
- Narzędzie wykute z jednego elementu – bezpieczne i wytrzymałe
- Duży chwytak – idealny do wielu zastosowań związanych z demontażem, takich jak kucie, skrobanie, skrawanie itp.
- Tradycyjna konstrukcja młotka: poręczny i lekki – idealnie pasuje do szlufki w spodniach

Nr katalogowy	Długość w cm	Masa w gramach			
FMHT51367-2	41	620	-	1	3253562513670

# ŁOMY I WYCIĄGACZE GWOŹDZI

6

### WIĘCEJ NIŻ ŁOM.

Narzędzia Wonder Bar mogą być używane do wielu prac demontażowych. To idealne narzędzia przydatne do kucia, podważania, rozwierania i oczywiście wyciągania gwoździ. Uniwersalna pomoc przy wszystkich pracach demontażowych i rozbiórkowych. Z dużym pazurem, główką z przecinakiem i spłaszczonym rowkiem. Są niezwykle odporne na skręcanie i dlatego nadają się do najcięższych prac demontażowych.

## ŁOM Z WYCIĄGACZEM GWOŹDZI FATMAX®

**STANLEY**  
**FATMAX**



- Wykonany ze stali poddanej obróbce cieplnej
- Z dobrze widocznym oznaczeniem, lakierowany proszkowo
- Kuta stal węglowa, zapewniająca trwałość i stabilność
- Ergonomiczny kształt, zapewniający optymalny efekt dźwigni
- Odporny na skręcanie, ze spłaszczonym rowkiem i główką z pazurem
- Kształt „Tri-Lobe” zapewnia optymalne podparcie

Nr katalogowy	Długość w cm			
1-55-101	36	-	4	3253561551017

## ŁOM FATMAX®, STAL SPRĘŻYNOWA

**STANLEY**  
**FATMAX**



- Wyjątkowo gruba i wytrzymała stal sprężynowa
- Nowa, precyzyjnie szlifowana powierzchnia robocza do lepszego wnikania w materiał
- Szersze pazury dla lepszego efektu dźwigni
- Pazur ze spłaszczoną powierzchnią uderzenia z tyłu
- Lekka konstrukcja – mniejsze zmęczenie użytkownika

Nr katalogowy	Długość w cm			
1-55-503	60	-	1	3253561555039
1-55-504	90	-	1	3253561555046
1-55-513	75	-	4	3253561555138
1-55-521	105	-	4	3253561555213

## ŁOM SPECJALNY FATMAX®

**STANLEY**  
**FATMAX**



- Otwór do wyciągania gwoździ ograniczający uszkodzenie powierzchni
- Pazur do łatwego wyjmowania gwoździ
- Wyjątkowo wytrzymały korpus ze stali sprężynowej 18 mm
- Powierzchnia do pobijania ułatwiająca wprowadzanie łomu w wąskie szczeliny

Nr katalogowy	Długość w cm			
FMHT0-55016	75	-	4	3253560550165

## WYCIĄGACZ GWOŹDZI FATMAX® WONDER BAR®

**STANLEY**  
**FATMAX**



- Wyjątkowo gruba i wytrzymała stal sprężynowa
- Precyzyjnie szlifowana powierzchnia robocza, płaska powierzchnia uderzenia
- Poszerzony pazur zagięty pod kątem o 90° dla lepszego efektu dźwigni
- Zwężany pazur dla lepszego wnikania w materiał
- Lekka konstrukcja – mniejsze zmęczenie użytkownika

Nr katalogowy	Długość w cm			
1-55-516	38,1	-	4	3253561555169

## WYCIĄGACZ GWOŹDZI WONDER BAR®



- Wykonany z kutej termicznie stali węglowej poddanej obróbce cieplnej, zapewniającej trwałość i stabilność
- Ergonomiczny kształt, zapewniający optymalny efekt dźwigni
- Ze spłaszczonym i polerowanym rowkiem

Nr katalogowy	Długość w cm			
1-55-515	32	-	4	3253561555152

## WYCIĄGACZ GWOŹDZI SUPER WONDER BAR®



- Wykonany z kutej termicznie stali węglowej poddanej obróbce cieplnej, zapewniającej trwałość i stabilność
- Z dobrze widocznym oznaczeniem, lakierowany proszkowo
- Ergonomiczny kształt, zapewniający optymalny efekt dźwigni
- Odporny na skręcanie, ze spłaszczonym rowkiem

Nr katalogowy	Długość w cm			
1-55-525	38	-	4	3253561555251

## WYCIĄGACZ GWOŹDZI WONDER BAR® X21



- Wykonany z kutej termicznie stali węglowej poddanej obróbce cieplnej, zapewniającej trwałość i stabilność
- Z dobrze widocznym oznaczeniem, lakierowany proszkowo
- Ergonomiczny kształt, zapewniający optymalny efekt dźwigni
- Odporny na skręcanie, ze spłaszczonym rowkiem i główką z pazurem
- Do kucia i dłutowania podczas demontażu

Nr katalogowy	Długość w cm			
1-55-526	53	-	4	3253561555268

# WYCIĄGACZE PRECYZYJNE

**KRÓTSZE WYCIĄGACZE DO PRECYZYJNYCH ZADAŃ, W TYM WERSJE Z BARDZO SZEROKIM OSTRZEM.**

Pomagają precyzyjnie i starannie rozwierać materiały bez niepotrzebnych uszkodzeń. Krótka konstrukcja jest szczególnie praktyczna podczas pracy w wąskich przestrzeniach. Wyciągacze precyzyjne to idealne narzędzia np. w budowie kuchni, urządzeniu wnętrza czy odnawianiu mebli.

## WYCIĄGACZ PRECYZYJNY FATMAX®

**STANLEY**  
**FATMAX**

- Polerowane, ścięte pazury do precyzyjnego podnoszenia i wyciągania gwoździ
- Uchwyt z antypoślizgowymi wkładkami wykonanymi z miękkiego tworzywa
- Dobrze widoczny żółty kolor – dla większego bezpieczeństwa
- Wytrzymała i trwała stal sprężynowa
- Bardzo płaski pazur – łatwe podważanie głęboko utwierdzonych gwoździ
- Kuta stal węglowa, zapewniająca trwałość i stabilność



### SZEROKIE OSTRZE

Nr katalogowy	Długość w cm			
FMHT1-55009	25	X	2	3253561550096

### WĄSKIE OSTRZE

Nr katalogowy	Długość w cm			
FMHT1-55008	25	X	2	3253561555114

## WYCIĄGACZE PRECYZYJNE

- Wysoka precyzja we wszystkich pracach demontażowych
- Idealny narzędzie do odnawiania mebli
- Stopniowe podawanie siły



### SZEROKIE, SZLIFOWANE OSTRZE

Nr katalogowy	Długość w cm			
0-55-116	20	X	2	3253560551162
0-55-117	25	X	2	3253560551179

### WĄSKIE, SZLIFOWANE OSTRZE

Nr katalogowy	Długość w cm			
0-55-114	25	X	2	3253560551148
0-55-115	30	X	2	3253560551155

## ŁOM - WYCIĄGACZ



- Wykonany ze stali wysokiej jakości, z pazur do precyzyjnego podnoszenia i wyciągania gwoździ

Nr katalogowy	Długość w cm			
1-55-155	50	-	6	8001140551553
1-55-156	60	-	6	8001140551560
1-55-157	70	-	6	8001140551577



# PRZECINAKI

## PRZECINAK FATMAX® Z OSŁONĄ DŁONI

**STANLEY**  
**FATMAX**

- Stal chromowo-wanadowa – formowana z jednego elementu dla większej wytrzymałości i trwałości
- Utwardzany i hartowany dla długiej żywotności i bezpiecznego użytkowania
- Powierzchnia poddana obróbce i lakierowana proszkowo – dla lepszej widoczności i dodatkowej ochrony



### PRZECINAK DO FUG FATMAX® Z OSŁONĄ DŁONI

Do cięcia i rozłupywania połączeń między cegłami i kamieniami oraz betonu

Nr katalogowy	Szerokość w mm	Długość w mm			
4-18-327	76	216	-	3	3253564183277
4-18-328	100	216	-	3	3253564183284



### PUNKTAK MURARSKI FATMAX® Z OSŁONĄ DŁONI

Do ogólnych prac dźwigniowych i rozbiórkowych w murze, betonie i luźnych skałach

Nr katalogowy	Szerokość w mm	Długość w mm			
4-18-329	19	305	-	3	3253564183291



### PUNKTAK DLA ELEKTRYKÓW FATMAX® Z OSŁONĄ DŁONI

Do wykuvania szczelin, rozłupywania drewna, płyt gipsowo-kartonowych i obróbki murów

Nr katalogowy	Szerokość w mm	Długość w mm			
4-18-330	55	254	-	3	3253564183307



### PUNKTAK DO PŁYTEK FATMAX® Z OSŁONĄ DŁONI

Do cięcia, kucia i usuwania pokryć podłogowych na większych powierzchniach  
Z wygiętą i bardzo krótką końcówką dla lepszego efektu dźwigni

Nr katalogowy	Szerokość w mm	Długość w mm			
4-18-331	75	279	-	3	3253564183314



### PUNKTAK PŁASKI PRECYZYJNY FATMAX® Z OSŁONĄ DŁONI

Do cięcia i obróbki kamieni, metali i metalowych połączeń

Nr katalogowy	Szerokość w mm	Długość w mm			
4-18-332	25	305	-	3	3253564183321



### PUNKTAK MURARSKI FATMAX® Z OSŁONĄ DŁONI

Do obróbki i rozłupywania twardego kamienia, cegieł i betonu

Nr katalogowy	Szerokość w mm	Długość w mm			
4-18-333	45	250	-	3	3253564183338

## PRZECINAK DO METALU

**STANLEY**  
**FATMAX**

- Wysokiej jakości stal chromowo-wanadowa
- Zwiększona wytrzymałość krawędzi tnącej



Nr katalogowy	Opis	Szerokość w mm	Długość w mm			
4-18-286	ślusarski	10	140	X	3	3253564182867
4-18-287	ślusarski	12	150	X	3	3253564182874
4-18-288	ślusarski	16	170	X	3	3253564182881
4-18-289	ślusarski	19	175	X	3	3253564182898
4-18-290	ślusarski	22	200	X	3	3253564182904
4-18-291	ślusarski (długi)	25	300	X	3	3253564182911
4-18-292	płaski	32	300	X	3	3253564182928
4-18-298	zestaw 3 szt.	10 / 12 / 16	140 / 150 / 160	X	3	3253564182980

6

## PRZECINAK MURARSKI



- Wysokiej jakości stal chromowo-wanadowa
- Zwiększona wytrzymałość krawędzi tnącej
- Do wszystkich prac budowlanych - rozłupywania i cięcia cegły, betonu oraz kamienia

Nr katalogowy	Opis	Szerokość w mm	Długość w mm			
4-18-294	murarski	45	215	X	3	3253564182942
4-18-297	do cegieł	100	215	X	3	3253564182973

## WYBIJAKI



- Wysokiej jakości stal chromowo-wanadowa
- Zwiększona wytrzymałość końcówki

Nr katalogowy	Średnica w mm	Długość w mm			
4-18-226	1,5; 3; 4; 5; 6; 8	150	X	3	3253564182263

## ZESTAW PRZECINAKÓW, PUNKTAKÓW I WYBIJAKÓW - 12 SZTUK



- Wysokiej jakości stal chromowo-wanadowa
- Zwiększona wytrzymałość krawędzi tnącej przecinaków
- Zwiększona wytrzymałość końcówki wybijaaków

Nr katalogowy	Opis			
4-18-299	Punktaki: 2; 6; 8 mm; Przecinaki do metalu (szerokość): 10. 12. 16 mm; Wybijaki (średnica): 1,5; 3; 4; 5; 6; 8 mm	X	3	3253564182997

# POBIJAKI

## PUNKTAKI



- Wysokiej jakości stal chromowo-wanadowa
- Zwiększona wytrzymałość końcówki
- Precyzyjne wykonanie narzędzia pozwala na dokładne trasowanie i punktowanie

Nr katalogowy	Opis zestawu			
4-18-236	murarski 10 x 140 mm	X	3	3253564182362



- Hartowany, obrabiany cieplnie
- Zaokrąglony trzon ułatwiający chwyt
- Kwadratowa główka

Nr katalogowy	Opis			
0-58-120	ślusarski 3,2 x 101 mm	X	6	3253560581206

## POBIJAK FATMAX® Z WYMIENNĄ KOŃCÓWKĄ 2 W 1

**STANLEY**  
**FATMAX**



- Narzędzie wielofunkcyjne: pobijak (z wymienną końcówką) oraz szybkowymienny uchwyt do bitów wszystkich rodzajów 1/4"
- Łatwa wymiana narzędzia dzięki mechanizmowi „AutoLock” i swobodnie przesuwanej tulei
- Pobijak:
  - Wymienna końcówka 0,8 mm (1/32")
  - Wymienna końcówka 1,6 mm (2/32")
- Uchwyt do bitów:
  - Bezpieczny, stabilny uchwyt do wszystkich rodzajów bitów 1/4"
  - Do wkrętarek ręcznych i maszynowych (z wyjątkiem pneumatycznych)

Nr katalogowy	Długość w mm	Średnica w mm			
1-58-501	76	0,8 i 1,6	X	4	3253561585012

## ZESTAW POBIJAKÓW DYNAGRIP™, 3 CZĘŚCI



- Stal hartowana
- Wygodny uchwyt elastomerowy
- O 25% dłuższa końcówka niż w przypadku porównywalnych produktów – łatwiej dosięgnąć do trudno dostępnych miejsc
- Długa, ścięta końcówka
- Rozmiary oznaczone różnymi kolorami

Nr katalogowy	Opis zestawu			
0-58-930	Średnica 0,8, 1,6, 2,4 mm	X	6	3253560589301

## POBIJAK



- Lakierowany, okrągły, radełkowany uchwyt z kwadratową główką do pobijania

Nr katalogowy	Długość w mm	Średnica w mm			
0-58-111	101	0.8	X	6	3253560581114
0-58-112	101	1.6	X	6	3253560581121
0-58-113	101	2.4	X	6	3253560581138

# MŁOTKI

## MŁOTEK CIESIELSKI Z WŁÓKNEM SZKLANYM



- Rdzeń z włókna szklanego, zwiększający wytrzymałość i trwałość
- Optymalne wyważenie, zwiększające siłę uderzenia i zapobiegające zmęczeniu
- Wzmocnione połączenie obucha z rękojeścią żywicą epoksydową gwarantuje brak separacji podczas użytkowania
- Ergonomiczny, bimateriałowy uchwyt antypoślizgowy
- Polerowana głowica
- STHT0-51311: obuch gładki; STHT0-51312: obuch szorstki

Nr katalogowy	Masa głowicy w g	Długość w mm			
STHT0-51311	600	336	-	2	3253560513115
STHT0-51312	600	336	-	2	3253560513122

6

## MŁOTEK CIESIELSKI MAXSTEEL™



- Stalowy trzonek
- System mocowania głowicy/uchwyty pod naciskiem 5 ton
- Z magnetycznym uchwytem na gwoździe
- Gumowany uchwyt – zapobiega ślizganiu się narzędzia

Nr katalogowy	Masa głowicy w g	Długość w mm			
1-51-037	600	325	-	2	3253561510373

## MŁOTEK CIESIELSKI FATMAX® ANTIVIBE™

**STANLEY**  
**FATMAX**



- Głowica i trzonek wykute z jednego elementu
- Tłumienie drgań ANTIVIBE™ za sprawą uchwyty w kształcie widełek stroikowych (patent w USA)
- Uchwyt DynaGrip™, zapewniający wygodę i bezpieczeństwo, nawet w razie wilgotnych dłoni
- Zmniejszony wysięk i mniejsze ryzyko obrażeń za sprawą ergonomicznego uchwyty
- Antyodblaskowy obszar bicia dla większego bezpieczeństwa
- Z magnetycznym uchwytem na gwoździe

Nr katalogowy	Masa głowicy w g	Długość w mm			
1-51-937	600	340	-	4	3253561519376

# MŁOTKI DO GWOŹDZI

## MŁOTEK DO GWOŹDZI FATMAX® ANTIVIBE™

**STANLEY**  
**FATMAX**



- Głowica i trzonek wykute z jednego elementu
- Opatentowany kształt widełek stroikowych, zmniejszający zmęczenie ramion
- O 25% większa powierzchnia uderzenia niż w tradycyjnych młotkach STANLEY® FATMAX® ANTIVIBE™
- Miękki uchwyt o nowoczesnej konstrukcji dla lepszego komfortu i mniejszego zmęczenia rąk
- Precyzyjnie wyważona głowica dla lepszej kontrol
- FMHT1-51275 / FMHT1-51277: dziób zakrzywiony, FMHT1-51276 / FMHT1-51278: dziób płaski

Nr katalogowy	Masa głowicy w g	Długość w mm			
FMHT1-51275	453	325	-	6	3253561512759
FMHT1-51276	453	325	-	6	3253561512766
FMHT1-51277	567	340	-	6	3253561512773
FMHT1-51278	567	340	-	6	3253561512780

## MŁOTEK DO GWOŹDZI Z WŁÓKNEM SZKLANYM



- Rdzeń z włókna szklanego, zwiększający wytrzymałość i trwałość
- Optymalne wyważenie, zwiększające siłę uderzenia i zapobiegające zmęczeniu
- Wzmocnione połączenie głowicy z uchwytem za pomocą dwuskładnikowego kleju z żywicy epoksydowej
- Ergonomiczny, bimateriałowy uchwyt antypoślizgowy
- Polerowana głowica

Nr katalogowy	Masa głowicy w g	Długość w mm			
STHT1-51309	450	350	-	2	3253560513092

## MŁOTEK DO GWOŹDZI BLUE STRIKE™



- Kuta głowica, lakierowana na niebiesko
- Stalowy trzonek
- Szlifowany dziób

Nr katalogowy	Masa głowicy w g	Długość w mm			
1-51-488	450	325	-	6	3253561514883

## MŁOTEK DO GWOŹDZI STEELMASTER™



- Kuta głowica, polerowana na wysoki połysk
- Stalowy trzonek z neoprenowym uchwytem
- Szlifowany dziób
- System mocowania głowicy/uchwyty pod naciskiem 5 ton

Nr katalogowy	Masa głowicy w g	Długość w mm			
1-51-031	450	337	-	1	5000366510316
1-51-033	570	337	-	1	5000366510330

# MŁOTKI STOLARSKIE

## MŁOTEK STOLARSKI Z WŁÓKNEM SZKLANYM



- Rdzeń z włókna szklanego, zwiększający wytrzymałość i trwałość
- Optymalne wyważenie, zwiększające siłę uderzenia i zapobiegające zmęczeniu
- Wzmocnione połączenie głowicy z uchwytem za pomocą dwuskładnikowego kleju z żywicy epoksydowej
- Ergonomiczny, bimateriałowy uchwyt antypoślizgowy wykonany
- Polerowana głowica
- Wyprodukowano zgodnie z normą DIN 1041

Nr katalogowy	Masa głowicy w g	Długość w mm			
STHT0-54158	160	285	-	2	3253560541583
STHT0-54159	315	290	-	2	3253560541590
STHT0-54160	500	325	-	2	3253560541606

## MŁOTEK STOLARSKI Z TRZONKIEM DREWNIANYM



- Głowica młotka gładko zeszlifowana ze wszystkich stron
- Na stałe połączony z dwukrotnie wyrzynanym jesionowym trzonkiem, z pierścieniowym klinem, zalakowany tworzywem sztucznym
- Wyprodukowano zgodnie z normą DIN 1041

Nr katalogowy	Masa głowicy w g	Długość w mm			
1-54-641	315	280	-	4	3253561546419

# MŁOTKI DWUOBUCHOWE

## MŁOTEK DWUOBUCHOWY Z WŁÓKNEM SZKLANYM



- Rdzeń z włókna szklanego, zwiększający wytrzymałość i trwałość
- Optymalne wyważenie, zwiększające siłę uderzenia i zapobiegające zmęczeniu
- Wzmocnione połączenie głowicy z uchwytem za pomocą dwuskładnikowego kleju z żywicy epoksydowej
- Ergonomiczny, bimateriałowy uchwyt antypoślizgowy
- Polerowana głowica

Nr katalogowy	Masa głowicy w g	Długość w mm			
STHT0-54126	1 000	255	-	2	3253560541262
STHT0-54127	1 250	260	-	2	3253560541279
STHT0-54128	1 500	260	-	2	3253560541286

## MŁOTEK DWUOBUCHOWY Z DREWNIANYM TRZONKIEM



- Głowica młotka gładko zeszlifowana ze wszystkich stron
- Stałe połączenie z jesionowym trzonkiem, zalakowane tworzywem sztucznym
- Wyprodukowano zgodnie z normą DIN 6475

Nr katalogowy	Masa głowicy w g	Długość w mm			
1-54-051	1 000	265	-	2	3253561540516
1-54-053	1 500	290	-	2	3253561540530

## MŁOTEK DWUOBUCHOWY FATMAX® ANTIVIBE™

**STANLEY**  
**FATMAX**



- Tłumienie drgań ANTIVIBE™ – stalowy uchwyt w kształcie widełek stroikowych – nawet 5-krotnie większa amortyzacja drgań niż w przypadku uchwytów drewnianych
- Głowica i trzonek wykute z jednego elementu – dla doskonałej trwałości i wytrzymałości
- Szlifowane i polerowane powierzchnie robocze i krawędzie
- Ergonomiczny uchwyt z gumy termoplastycznej – wysoki komfort i maksymalna wydajność
- Nadaje się do wykorzystania z narzędziami, takimi jak przecinaki, punktaki i dobijaki

Nr katalogowy	Masa głowicy w g	Długość w mm			
1-56-001	1 360	280	-	4	3253561560019

# MŁOTKI ŚLUSARSKIE

## MŁOTEK ŚLUSARSKI Z WŁÓKNEM SZKLANYM



- Rdzeń z włókna szklanego, zwiększający wytrzymałość i trwałość
- Optymalne wyważenie, zwiększające siłę uderzenia i zapobiegające zmęczeniu
- Wzmocnione połączenie głowicy z uchwytem za pomocą kleju z żywicy epoksydowej
- Ergonomiczny, bimateriałowy uchwyt antypoślizgowy
- Polerowana głowica

Nr katalogowy	Masa głowicy w g	Długość w mm			
STHTO-51906	200	295	-	1	3253560519063
STHTO-51907	300	295	-	1	3253560519070
STHTO-51908	500	295	-	1	3253560519087
STHTO-51909	800	295	-	1	3253560519094
STHTO-51910	1 000	295	-	1	3253560519100

6

## MŁOTEK ŚLUSARSKI DIN



- Głowa kuta, obrabiana cieplnie, ze stali węglowej
- Jesionowa rękojeść
- Specjalnie profilowana rękojeść, zapewniająca wygodę i efektywność pracy

Nr katalogowy	Masa głowicy w g			
1-51-171	100	-	4	3253561511714
1-51-172	200	-	4	3253561511721
1-51-173	300	-	4	3253561511738
1-51-174	400	-	4	3253561511745
1-51-175	500	-	4	3253561511752
1-51-178	800	-	2	3253561511783

# MŁOTKI COMPO-CAST™

## MŁOTEK BEZODRZUTOWY COMPO-CAST™



- Młotki Compo-Cast™ najwyższy standard jakości i bezpieczeństwa podczas pracy
- Bezodrzutowe – śrut w głowicy wspomaga uderzenie i zapobiega odrzutowi
- W całości pokryte PCV – brak uszkodzeń obrabianego przedmiotu, nie przewodzi prądu
- Praca bez iskier – brak odsłoniętych metalowych części
- Stalowy trzonek i głowica są bezpiecznie zespawane
- Gałka na końcu uchwyty dla lepszego ułożenia w dłoni, może służyć również do uderzania

Nr katalogowy	Masa głowicy w g	Długość w mm			
1-57-530	283	225	-	1	3253561575303
1-57-531	510	280	-	1	3253561575310
1-57-532	595	325	-	1	3253561575327
1-57-533	1 200	355	-	1	3253561575334
1-57-534	1 470	405	-	1	3253561575341



## MŁOTEK BEZODRZUTOWY, CIĘŻKI COMPO-CAST®



- Młotki Compo-Cast™ najwyższy standard jakości i bezpieczeństwa podczas pracy
- Bezodrzutowe – śrut w głowicy wspomaga uderzenie i zapobiega odrzutowi
- W całości pokryte PCV – brak uszkodzeń obrabianego przedmiotu, nie przewodzi prądu
- Praca bez iskier – brak odsłoniętych metalowych części
- Stalowy trzonek i głowica są bezpiecznie zespawane
- Gałka na końcu uchwyty dla lepszego ułożenia w dłoni, może służyć również do uderzania

Nr katalogowy	Masa głowicy w g	Wymiary w mm			
1-57-550	2260 g	70 x 510 mm	-	2	3253561575501
1-57-552	4760 g	89 x 760 mm	-	2	3253561575525
1-57-554	5210 g	87 x 915 mm	-	2	3253561575549

# MŁOTKI WYBURZENIOWE

## MŁOTKI WYBURZENIOWE FATMAX® ANTIVIBE™

**STANLEY**  
**FATMAX**

- Pierwszy na świecie młotek z trzonkiem wyposażonym w system tłumiący drgania ANTIVIBE™ z rdzeniem z włókna szklanego
- Wygodny i antypoślizgowy uchwyt ze wzorem w romby – bezpieczna praca nawet w przypadku wilgotnych, zakurzonych lub tłustych dłoni
- Opatentowany kształt obucha pozwala dostarczyć dwukrotnie więcej energii przez powierzchnię roboczą
- Niełamiwa, polipropylenowa rękojeść charakteryzująca się dużą wytrzymałością w porównaniu do drewnianych trzoneków
- Kołnierz niwelujący wibracje obucha na rękojeść
- Obuch jest trwale połączony z uchwytem, w celu zwiększenia trwałości
- Gama zawiera 3 młoty z krótkim trzonkiem: przebijak do wybijania otworów, kowalski i konstrukcyjny oraz 3 młoty wyburzeniowe z długim trzonkiem



Nr katalogowy	Masa głowicy w g	Długość w mm			
FMHT1-56008	1 814	370	-	1	3253561560088
FMHT1-56010	2 721	925	-	1	3253561560101
FMHT1-56011	3 628	925	-	1	3253561560118
FMHT1-56019	4 536	925	-	1	3253561560194

# MŁOTKI SPECJALNE

- Tłumienie drgań ANTIVIBE™ – stalowy uchwyt w kształcie widełek stroikowych – nawet 5-krotnie większa amortyzacja drgań niż w przypadku uchwytów drewnianych
- Głowica i trzonek wykute z jednego elementu – dla doskonałej trwałości i wytrzymałości
- Szlifowane i polerowane powierzchnie robocze i krawędzie
- Ergonomicznie ukształtowany uchwyt z gumy termoplastycznej – dla wysokiego komfortu i maksymalnej wydajności

## MŁOTEK MURARSKI ANTIVIBE™



- Do pobijania przy zachowaniu kształtu oraz cięcia kamieni, cegieł i gazobetonu
- Płaska powierzchnia uderzeniowa ze ściętymi i zaokrąglonymi krawędziami; ostrze z hartowaną krawędzią do kształtowania, nacinania i uderzania materiałów

Nr katalogowy	Masa głowicy w g	Długość w mm			
1-54-022	570	282	-	4	3253561540226

## MŁOTEK DO PŁYT GIPSOWO-KARTONOWYCH ANTIVIBE™



- Do obróbki i montażu elementów zabudowy suchej
- Zagięta powierzchnia uderzeniowa ułatwia pracę nad głową
- Można wykorzystać do znakowania punktów pod instalację gniazd elektrycznych, włączników itp.
- Z rowkiem do wyciągania gwoździ

Nr katalogowy	Masa głowicy w g	Długość głowicy w mm			
1-54-015	400	150	-	4	3253561540158

## MŁOTEK GUMOWY Z CZARNĄ GŁOWICĄ



- Optymalne wyważenie – zapewniające bezpieczny chwyt i pracę bezpieczną dla obrabianych materiałów
- Nie farbuje – można pracować również z materiałami delikatnymi

Nr katalogowy	Masa głowicy w g	Długość w mm			
1-51-104	454	354	-	1	3253561511042

# SIEKIERY

## SIEKIERA STEELMASTER™



- Hartowana głowica ze stali węglowej wykonana z jednego odlewu
- Ergonomiczny uchwyt antypoślizgowy dla bezpieczeństwa i komfortu
- Uchwyt jest odporny na działanie rozpuszczalników
- Trzonek: stalowa, profilowana rurka, rękojeść pokryta elastycznym tworzywem
- Osłona na ostrze
- Połączenie ostrza i trzpienia pod naciskiem 3 ton

Nr katalogowy	Masa głowicy w g	Długość w mm			
1-51-030	800	400	-	1	3253561510304

---

# **NARZĘDZIA DLA HYDRAULIKÓW**

---



## AUTO OBCINAK DO RUR MIEDZIANYCH



- Umożliwia szybkie i łatwe cięcie rur miedzianych o średnicy 15 i 22 mm
- Pozostawia gładką i czystą powierzchnię gotową do wykonania spoiny
- Szybkie i dokładne cięcie bez konieczności korekty obrabianych powierzchni
- Stały rozmiar, automatyczna regulacja docisku
- Prosty w użyciu – wystarczy obrócić
- Wymienne krążki tnące

Nr katalogowy	Średnica rury w mm			
0-70-445	15	X	6	3253560704452
0-70-446	22	X	6	3253560704469

## OBCINAK DO RUR MIEDZIANYCH



- Pozostawia gładką i czystą powierzchnię gotową do wykonania spoiny
- Uniwersalne narzędzie do cięcia rur o średnicy od 3 do 22 mm
- Rolki prowadzące zapewniają precyzyjne cięcie pod kątem 90°

Nr katalogowy	Średnice rur w mm			
0-70-447	3 - 22	X	6	3253560704476

## OBCINAK DO RUR MIEDZIANYCH



- Pozostawia gładką i czystą powierzchnię gotową do wykonania spoiny
- Uniwersalne narzędzie do cięcia rur o średnicy od 3 do 30 mm
- Rolki prowadzące zapewniają precyzyjne cięcie pod kątem 90°

Nr katalogowy	Średnice rur w mm			
0-70-448	3 - 30	X	6	3253560704483

## KRĄŻKI TNĄCE DO OBCINAKÓW DO RUR MIEDZIANYCH



- Wymienne krążki tnące do obcinaków 0-70-447 i 0-70-448
- Poddane zaawansowanej obróbce cieplnej
- Umożliwiają przywrócenie pełnej wydajności obcinaków

Nr katalogowy	Opis			
0-70-449	Do obcinaków: 0-70-447 i 0-70-448, zestaw 2 sztuki	X	10	3253560704490

## NOŻYCE DO RUR PCV



- Przeznaczone do cięcia rur z tworzyw sztucznych o średnicy do 28 mm oraz listew do ceramiki, węży ogrodowych, osłon na kable
- Precyzyjne ostrze ze stali nierdzewnej
- Ergonomiczny uchwyt ułatwiający pracę
- Wszechstronne zastosowanie

Nr katalogowy	Średnica rury w mm			
0-70-450	max 28	X	6	3253560704506

## KLUCZ SAMOZACISKOWY DO ARMATURY



- Nastawny klucz do montażu armatury
- Umożliwia pracę w trudnodostępnych miejscach
- Uchylny pokrętko ułatwiające dokręcanie
- Radełkowany hak zapewnia mocny chwyt nakrętki
- Powłoka zabezpieczająca przed korozją

Nr katalogowy	Opis			
0-70-453		X	6	3253560704537

## KLUCZ DO ARMATURY 1/2" I 3/4"



- Klucz do montażu armatury, ułatwiający pracę w trudnodostępnych miejscach
- Stalowy korpus
- Długa rękojeść ułatwia dostęp do głęboko osadzonych nakrętek

Nr katalogowy	Rozmiar w calach			
0-70-454	1/2 - 3/4	X	6	3253560704544

## ZAGINARKA DO RUR MIEDZIANYCH



- Do precyzyjnego gięcia rur miedzianych, zwykle używanych w systemach centralnego ogrzewania i samochodowych układach hamulcowych
- Wytrzymały odlewany korpus
- Możliwość gięcia rur o średnicy 6, 8, 10 mm
- Radełkowana rękojeść
- Podziałka kątowa zagiętego elementu

Nr katalogowy	Średnice rur w mm			
0-70-451	6, 8, 10	X	6	3253560704513

## ZAGINARKA DO RUR MIEDZIANYCH



- Do precyzyjnego gięcia rur miedzianych, zwykle używanych w systemach centralnego ogrzewania
- Poddane obróbce cieplnej elementy robocze
- Możliwość umocowania przyrządu w imadle
- Długa rękojeść ułatwia pracę narzędziem

Nr katalogowy	Średnice rur w mm			
0-70-452	12, 15, 22	X	6	3253560704520

---

# **NARZĘDZIA DO PŁYT G/K**

---







# NARZĘDZIA DO PŁYT G/K

## UCHWYTY Z RĄCZKĄ DO NOSZENIA PŁYT



- Do bezpiecznego przenoszenia ścianek i płyt gipsowo-kartonowych
- Bimateriałowa rękojeść zapewnia bezpieczny chwyt i wygodę
- Do bezpiecznego noszenia maksymalnie 3 standardowych płyt gipsowo-kartonowych

Nr katalogowy	Opis			
STHT1-05868	Uchwyty z rączką do noszenia płyt - 2 szt.	X	4	3253561058684

## UCHWYT DO NOSZENIA PŁYT



- Łatwy transport płyt gipsowo-kartonowych i innych płaskich materiałów przez jedną osobę
- Bezpieczny transport także dużych materiałów – z zachowaniem równowagi i kontroli
- Rączka o długości 355 mm zapewnia doskonały dostęp do wielu miejsc i dobrą widoczność podczas przenoszenia
- Wytrzymała, zagięta rączka z tworzywa sztucznego, zapewniająca komfort i ochronę przed zranieniem

Nr katalogowy	Szerokość w mm	Wysokość w mm	Nośność w kg			
1-93-301	165	370	91	-	6	3253561933011

## PODNOŚNIK DO PŁYT



- Bimateriałowa konstrukcja stalowa – zapewnia długą żywotność i wiele możliwości zastosowania
- Regulowana wysokość – składana konstrukcja, ułatwiająca przechowywanie
- Do podnoszenia i dokładnego odstawiania płyty stopą
- Maksymalne obciążenie 60 kg

Nr katalogowy	Opis			
STHT0-05939	Dźwignia do płyt	X	4	3253560059392

## PODPÓRKA SUFITOWA TELESKOPOWA



- Wytrzymały i sztywny aluminiowy korpus
- Regulowany drążek od 114 do 289,5 cm
- Skuteczny zacisk stabilizujący płytę
- Obciążenie do ok. 13 kg

Nr katalogowy	Długość w mm			
STHT1-05932	2 895	-	2	3253561059322

## KĄTOWNIK DO PŁYT



- Łatwy odczyt na podziałce metrycznej z dokładnością do milimetra
- Możliwość trasowania/cięcia 1220 mm za jednym przyłożeniem
- Ramię o szerokości 50 mm, zapewniające wygodne wycinanie bez konieczności przesuwania szyny

Nr katalogowy	Długość w mm			
STHT1-05894	1 220	-	2	3253561058943

## NÓŻ DO CIĘCIA IZOLACJI FATMAX®

**STANLEY**  
**FATMAX**



Do cięcia włókien szklanych, styropianu, materiałów izolacyjnych i piankowych, wełny mineralnej, materiałów włóknistych, filcu, polistyrenu, tektury, płyt i materiałów w rolkach

- Szlif falisty – do lekkich, miękkich materiałów, np. wełny skalnej
- Szlif piły – do gęstych i twardych materiałów, np. styropianu
- Bimateriałowa rękojeść, zapewnia pewny chwyt i wygodę
- Ostrze ze stali nierdzewnej

Nr katalogowy	Długość ostrza w mm			
FMHT0-10327	350	-	1	3253560103279

## STRUG DO KRAWĘDZI



- Tnie krawędzie płyt gipsowo-kartonowych pod kątem 45°
- Szybka i łatwa regulacja ostrza do rozmaitych zastosowań
- Korpus z cynkowego odlewu ciśnieniowego dla równomiernego i precyzyjnego prowadzenia
- W zestawie ostrze Carbide™ (można również stosować ze standardowymi ostrzami trapezowymi)

Nr katalogowy	Opis			
STHT1-05937	Strug do krawędzi	X	4	3253561059377

## PRZYRZĄD DO CIĘCIA PŁYT GIPSOWO-KARTONOWYCH



- Dwa ostrza tnące umożliwiają jednoczesne cięcie po obu stronach materiału
- Dwukomponentowa ręczka, zapewniająca bezpieczeństwo i wygodę
- Szerokość cięcia do 125 mm

Nr katalogowy	Opis			
STHT1-16069	Przyrząd do cięcia płyt gipsowo-kartonowych	X	4	3253561160691

## CYRKIEL DO WYCINANIA OTWORÓW



- Wycina czyste otwory o średnicy od 25 do 400 mm
- Ząbkowane, stalowe ostrze
- Podziałka ułatwiająca ustawienie promienia

Nr katalogowy	Opis			
STHT1-05878	Cyrkiel do wycinania otworów	X	4	3253561058783

## SZCZYPCE DO ŁĄCZENIA PROFILI SUFITOWYCH



- Oburęczne szczypce do wykonywania trwałego połączenia dwóch profili stalowych
- Idealne do łączenia profili konstrukcji nośnych G/K
- Można również stosować w wąskich przestrzeniach, łatwe użycie za pomocą ergonomicznych uchwytów
- Solidna, stalowa konstrukcja
- 15-273 – możliwość pracy jedną ręką

Nr katalogowy	Grubość blachy	Długość w mm			
15-261	do 1 mm	370	X	5	5000366152615
15-273	do 0,6 mm	280	X	1	5000366152738

## SZCZYPCE DO ŁĄCZENIA Z PRZEŁOŻENIEM DŹWIGNI (GRUBOŚĆ BLACHY DO 0,8 mm)



- Zapewnia stałe połączenie profilmetalowych
- Optymalne przełożenie dźwigni
- Mocna, stalowa konstrukcja, hartowane ostrze
- Minimalny wysięk dzięki optymalnemu przełożeniu dźwigni umożliwia obsługę jedną ręką
- Grubość blachy do 0,8 mm

Nr katalogowy	Długość w mm			
1-69-100	260	X	1	3253561691003

## BIT DO PŁYT GIPSOWO-KARTONOWYCH, PH2



- Przeznaczony do wkręcania śruby na wymaganą głębokość w panelach i płytach gipsowo-kartonowych
- Magnetyczne mocowanie
- Stalowy pierścień zabezpieczający płytę gipsowo-kartonową
- Można stosować z uchwytem 8 lub 10 mm

Nr katalogowy	Opis			
STHT0-16137	Bit do płyt gipsowo-kartonowych, PH2	X	12	3253560161378

## UCHWYT DO BITÓW DO PŁYT GIPSOWO-KARTONOWYCH, MAGNETYCZNY



- Magnetyczne mocowanie
- Stalowy pierścień zabezpieczający płytę gipsowo-kartonową
- Można stosować z uchwytem 8 lub 10 mm
- Uchwyt z wymiennym bitem

Nr katalogowy	Opis			
STHT0-05926	Uchwyt do bitów do płyt gipsowo-kartonowych, magnetyczny	X	6	3253560059262

## SZPACHLA DO SZTABLATURY



- Kompaktowa konstrukcja z ergonomicznym uchwytem
- Stal nierdzewna, chroniąca przed korozją i zapewnia wysoką trwałość
- Bimateriałowa rączka zapewnia bezpieczny chwyt i wygodę
- Otwór w uchwycie do zawieszenia, gdy narzędzie nie jest używane

Nr katalogowy	Długość ostrza w mm			
STHT0-05934	300	X	6	3253560059347
STHT0-05935	400	X	6	3253560059354
STHT0-05936	500	X	6	3253560059361

## SZPACHLA

- Metalowe zakończenie rękojeści do pobijania
- Ostrze stożkowe do gładkich powierzchni
- Ostrze ze stali nierdzewnej odporne na korozję i zapewnia wysoką trwałość
- Otwór w uchwycie do zawieszenia, gdy narzędzie nie jest używane
- Bimateriałowa rękojeść zapewniająca wysoki komfort i ochronę



### SZPACHLA MALARSKA Z BITEM PH2 (WBUDOWANYM W UCHWYT)

Nr katalogowy	Nr końcówki Phillips	Długość w mm			
STHT0-28000	2	100	X	6	3253560280000
STHT0-28034	2	125	X	6	3253560280345
STHT0-28041	2	150	X	6	3253560280413



### SZPACHLA MALARSKA

Nr katalogowy	Długość ostrza w mm			
STHT0-05786	100	X	6	3253560057862
STHT0-05799	125	X	6	3253560057992
STHT0-05864	150	X	6	3253560058647

## SZPACHLA DO TAŚM



- Metalowe zakończenie rękojeści do pobijania
- Ostrze ze stali nierdzewnej zapobiega korozji i zapewnia wysoką trwałość
- Otwór w uchwycie do zawieszenia, gdy narzędzie nie jest używane
- Uchwyt bimateriałowy, zapewniający wysoki komfort i ochronę

Nr katalogowy	Długość ostrza w mm			
STHT0-05895	200	X	4	3253560058951
STHT0-05771	250	X	4	3253560057718
STHT0-05776	300	X	4	3253560057763

## SZPACHLA KRAWĘDZIOWA



- Otwór w uchwycie do zawieszenia, gdy narzędzie nie jest używane
- Uchwyt bimateriałowy, zapewniający wysoki komfort i ochronę

Nr katalogowy	Wymiary ostrza w mm			
STHT0-05897	82 x 108	X	6	3253560058975

## SZPACHLA KĄTOWA KRAWĘDZI SUFITOWYCH



- Metalowe zakończenie rękojeści do pobijania
- Ostrze ze stali nierdzewnej zapobiega korozji i zapewnia wysoką trwałość
- Bimateriałowa rękojeść zapewniająca wysoki komfort i ochronę

Nr katalogowy	Opis			
STHT0-26089	Szpachla kątowa do płyt gipsowo-kartonowych	X	6	3253560260897

## SZPACHLA KĄTOWA DO KRAWĘDZI ŚCIENNYCH



- Metalowe zakończenie rękojeści do pobijania
- Profilowane ostrze ułatwia prace wykończeniowe
- Ostrze ze stali nierdzewnej zapobiega korozji i zapewnia wysoką trwałość
- Otwór w uchwycie ułatwiający przechowywanie
- Bimateriałowa rękojeść

Nr katalogowy	Opis			
STHT0-26088	Szpachla specjalna do płyt gipsowo-kartonowych	X	6	3253560260880

## SZPACHLA NAROŻNA

- Ostrze ze stali nierdzewnej zapobiega korozji i zapewnia trwałość
- Bimateriałowa rękojeść, zapewniająca wysoki komfort i ochronę
- Otwór w uchwycie do zawieszenia, gdy narzędzie nie jest używane



### SZPACHLA NAROŻNA WEWNĘTRZNA

Nr katalogowy	Opis			
STHT0-05777	Szpachla narożna wewnętrzna	X	4	3253560057770



### SZPACHLA NAROŻNA ZEWNĘTRZNA

Nr katalogowy	Opis			
STHT0-05622	Szpachla narożna zewnętrzna	X	4	3253560056223

## SZPACHLA UNIWERSALNA



- Uchwyt bimateriałowy, zapewniający wysoki komfort i ochronę
- Metalowa nasadka z odlewu ciśnieniowego do chowania gwoździ
- Wgłębienie – do czyszczenia wałków malarskich
- Otwór – do wyciągania gwoździ
- Ostrze – do usuwania pozostałości tapety i farby
- Ostrze do szpachlowania
- Ostro zakończone ostrze – do skrobania rowków i otworów

Nr katalogowy	Opis			
0-28-206	Szpachla uniwersalna	X	4	3253560282066

## PACA/KIELNIA SZTUKATORSKA

- Ostrze ze stali nierdzewnej zapobiega korozji i zapewnia wysoką trwałość
- Zaokrąglone narożniki do perfekcyjnego szpachlowania połączeń elementów
- Uchwyt bimateriałowy, zapewniający wysoki komfort i ochronę
- Trwałe połączenie rękojeści i ostrza przy zachowaniu lekkości konstrukcji dla łatwego użytkowania, wysokiej ergonomii i trwałości



### KIELNIA WYGŁADZAJĄCA, ZAOKRĄGLONE NAROŻNIKI

Nr katalogowy	Wymiary ostrza w mm			
STHT0-05898	280 x 130	X	6	3253560058982
STHT0-05899	320 x 130	X	6	3253560058999

### KIELNIA WYGŁADZAJĄCA

Nr katalogowy	Wymiary ostrza w mm			
STHT0-05900	320 x 130	X	6	3253560059002

## KUWETA DO SZPACHLOWANIA



- Skośny kształt, ułatwiający obsługę
- Wygodne nakładanie masy szpachlowej

Nr katalogowy	Opis			
STHT0-05866	Kuweta do szpachlowania z tworzywa sztucznego, długość 254 mm	-	12	3253560058661
STHT0-05867	Kuweta do szpachlowania ze stali nierdzewnej, długość 300 mm	-	6	3253560058678

## MIESZADŁO



- Sześciokąt do stosowania w najpowszechniejszych uchwytach wiertarskich (8 i 10 mm)
- Nadaje się do mieszania zaprawy, farb i innych materiałów

Nr katalogowy	Długość w mm	Średnica w mm	Maksymalna ilość mieszanki w kg	Minimalna ilość mieszanki w kg			
STHT2-28042	400	80	10	5	X	12	3253562280428
STHT2-28043	590	100	20	10	X	6	3253562280435
STHT2-28044	590	120	30	20	X	6	3253562280442

## UCHWYT DO PAPIERU ŚCIERNEGO



- Aluminiowy korpus – wytrzymały i odporny na skręcanie
- Pewne mocowanie materiału ściernego za pomocą mechanizmu zaciskowego
- Uchwyt bimateriałowy, zapewniający wysoki komfort i ochronę
- Korpus szlifierski 230 x 80,4 mm
- Do wszystkich powszechnie stosowanych materiałów ściernych

Nr katalogowy	Opis			
STHT0-05927	Uchwyt do papieru ściernego	X	4	3253560059279

## UCHWYT DO PAPIERU ŚCIERNEGO Z WYSIĘGNIKIEM



- Aluminiowy korpus – wytrzymały i odporny na skręcanie
- Pewne mocowanie materiału ściernego za pomocą mechanizmu zaciskowego
- Uchwyt bimateriałowy, zapewniający wysoki komfort i ochronę
- Korpus ścierny 230 x 80,4 mm nadaje się do wszystkich powszechnie stosowanych materiałów ściernych
- Aluminiowy drążek o długości 130 cm z wygodnym uchwytem

Nr katalogowy	Opis			
STHT0-05928	Uchwyt do papieru ściernego z wysięgnikiem	X	2	3253560059286

## SIATKA ŚCIERNA

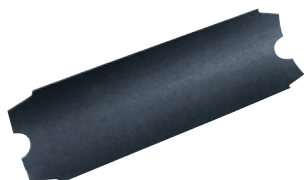

### SIATKA ŚCIERNA O ZIARNISTOŚCI 80

Nr katalogowy	Opis			
STHT0-05929	Siatka ścierna o ziarnistości 80, opakowanie po 10 ark.	X	12	3253560059293

### SIATKA ŚCIERNA O ZIARNISTOŚCI 120

Nr katalogowy	Opis			
STHT0-05930	Siatka ścierna o ziarnistości 120, opakowanie po 10 ark.	X	12	3253560059309





---

# **SZCZYPCE, ŚCISKI I IMADŁA**

---





# SZCZYPCE VDE

- Ostrza hartowane indukcyjnie, odpowiednie do twardego i miękkiego drutu
- Wysokiej jakości stal narzędziowa, szlifowana ręcznie, hartowana indukcyjnie
- Bimateriałowa komfortowa rękojeść o specjalnym kształcie chroniącym dłoń
- Indywidualnie testowane pod napięciem 10 000 V (Zgodne z normami DIN EN 60900, IEC/CEI 900, VDE 0682 część 201)

## SZCZYPCE DO ŚCIĄGANIA IZOLACJI FATMAX® VDE

**STANLEY**  
**FATMAX**



- Do jedno- i wielożyłowych izolowanych przewodów o maksymalnym przekroju 5 mm lub 10 mm
- Łatwa regulacja za pomocą radełkowanej śruby i nakrętki kontrolującej
- Bezpieczniejsza praca pod napięciem do 1000 V (testowane indywidualnie do 10 000 V)

Nr katalogowy	Długość w mm	Masa w gramach			
0-84-010	160	180	X	4	3253560840105

## SZCZYPCE CZOŁOWE FATMAX® VDE

**STANLEY**  
**FATMAX**



- Optymalne przeniesienie siły i wysoka wydajność cięcia
- Bezpieczniejsza praca pod napięciem do 1000 V (testowane indywidualnie do 10 000 V)

Nr katalogowy	Długość w mm	Masa w gramach			
0-84-016	160	256	X	4	3253560840167

## SZCZYPCE BOCZNE FATMAX® VDE

**STANLEY**  
**FATMAX**



- Optymalne przeniesienie siły i wysoka wydajność cięcia
- Z krótszą dźwignią
- Bezpieczniejsza praca pod napięciem do 1000 V (testowane indywidualnie do 10 000 V)

Nr katalogowy	Długość w mm	Masa w gramach			
0-84-009	160	196	X	4	3253560840099

## SZCZYPCE BOCZNE FATMAX® KRAFT VDE

**STANLEY**  
**FATMAX**



- Optymalne przeniesienie siły i wysoka wydajność cięcia
- Przełożenie przekładni dla optymalnego przeniesienia siły i miękkiego cięcia
- Bezpieczniejsza praca pod napięciem do 1000 V (testowane indywidualnie do 10 000 V)

Nr katalogowy	Długość w mm	Masa w gramach			
0-84-003	160	220	X	4	3253560840037
0-84-004	180	250	X	4	3253560840044

## SZCZYPCE ZWĘŻANE FATMAX® VDE

**STANLEY**  
**FATMAX**

- Elastyczne, precyzyjne i bardzo wytrzymałe końcówki
- Długie płasko-okrągłe szczęki, proste
- Ząbkowane powierzchnie chwytające
- Bezpieczniejsza praca pod napięciem do 1000 V (testowane indywidualnie do 10 000 V)



### SZCZYPCE ZWĘŻANE, PROSTE

Nr katalogowy	Długość w mm	Masa w gramach			
0-84-006	160	140	X	4	3253560840068
0-84-007	200	191	X	4	3253560840075



### SZCZYPCE ZWĘŻANE, ZAKRZYWIONE

Nr katalogowy	Długość w mm	Masa w gramach			
0-84-008	200	188	X	4	3253560840082

## KOMBINERKI FATMAX® VDE

**STANLEY**  
**FATMAX**

- Uniwersalne zastosowanie dzięki powierzchniom chwytym odpowiednim do materiałów płaskich i okrągłych
- Bezpieczniejsza praca pod napięciem do 1000 V (testowane indywidualnie do 10 000 V)



Nr katalogowy	Długość w mm	Masa w gramach			
0-84-000	150	214	X	4	3253560840006
0-84-001	175	268	X	4	3253560840013
0-84-002	200	319	X	4	3253560840020

9

## SZCZYPCE NASTAWNE FATMAX® ZAKRZYWIONE VDE

**STANLEY**  
**FATMAX**

- Bezpieczniejsza praca pod napięciem do 1000 V (testowane indywidualnie do 10 000 V)
- Uchwyt bimateriałowy, zapewniający bezpieczny chwyt i komfort
- Obrobiona cieplnie stal wysokiej jakości, zapewniająca długą żywotność
- Ręcznie szlifowane, hartowane indukcyjnie szczęki zapewniają długą żywotność i wysoką precyzję
- Bezpieczniejsza praca pod napięciem do 1000 V (testowane indywidualnie do 10 000 V)



Nr katalogowy	Długość w mm	Uchwyt (mm)	Masa w gramach			
0-84-294	255	33	382	X	4	3253560842949

# SZCZYPCE

## SZCZYPCE FATMAX® DUO-KRAFT

**STANLEY**  
**FATMAX**

- Podwójny przegub, który zapewnia do 41% lepsze przenoszenie siły
- Bimateriałowe miękkie uchwyty dla zwiększenia komfortu
- Szczęki poddane obróbce cieplnej dla większej trwałości
- Kuta stal węglowa dla zwiększonej wytrzymałości



### SZCZYPCE CZOŁOWE FATMAX® DUO-KRAFT

Nr katalogowy	Opis			
FMHT0-71851	Szczypce czołowe FATMAX® Duo-Kraft	X	4	3253560718510



### SZCZYPCE BOCZNE FATMAX® DUO-KRAFT

Nr katalogowy	Opis			
FMHT0-70814	Szczypce boczne FATMAX® Duo-Kraft	X	4	3253560708146



### KOMBINERKI FATMAX® DUO-KRAFT

Nr katalogowy	Opis			
FMHT0-70813	Kombinerki FATMAX® Duo-Kraft	X	4	3253560708139



### SZCZYPCE DŁUGIE FATMAX® DUO-KRAFT

Nr katalogowy	Opis			
FMHT0-70812	Szczypce długie FATMAX® Duo-Kraft	X	4	3253560708122



### ZESTAW SZCZYPIEC FATMAX® DUO-KRAFT, 3 SZT.

Nr katalogowy	Opis			
FMHT0-72415	Zestaw szczypiec FATMAX® Duo-Kraft, 3 szt. (kombinerki, szczypce boczne i szczypce długie)	X	4	3253560724153

# SZCZYPCE FATMAX®

**STANLEY**  
**FATMAX**

- Bimateriałowe miękkie uchwyty dla zwiększenia komfortu
- Ręcznie szlifowane, hartowane indukcyjnie ostrza zapewniają długą żywotność i wysoką precyzję
- Obrobiona cieplnie stal wysokiej jakości, zapewniająca długą żywotność
- Zgodne z DIN / ASO / ANSI



## SZCZYPCE CZOŁOWE FATMAX®

Nr katalogowy	Długość w mm	Masa w gramach			
0-89-875	160	230	X	4	3253560898755



## SZCZYPCE BOCZNE FATMAX® KRAFT

Nr katalogowy	Długość w mm	Masa w gramach			
0-89-860	175	257	X	4	3253560898601
0-89-861	200	315	X	4	3253560898618



## SZCZYPCE BOCZNE FATMAX®

Nr katalogowy	Długość w mm	Masa w gramach			
0-89-858	152	148	X	4	3253560898588
0-89-859	190	217	X	4	3253560898595



## KOMBINERKI FATMAX®

Nr katalogowy	Długość w mm	Masa w gramach			
0-89-866	160	219	X	4	3253560898663
0-89-867	180	288	X	4	3253560898670
0-89-868	200	327	X	4	3253560898687



## SZCZYPCE DŁUGIE FATMAX®

Nr katalogowy	Długość w mm	Masa w gramach			
0-84-495	152	173	X	4	3253560844950



## SZCZYPCE ZWĘŻANE FATMAX®

Nr katalogowy	Długość w mm	Masa w gramach			
0-89-869	160	142	X	4	3253560898694
0-89-870	200	203	X	4	3253560898700



## SZCZYPCE ZWĘŻANE FATMAX®, ZAKRZYWIONE

Nr katalogowy	Długość w mm	Masa w gramach			
0-89-871	160	139	X	4	3253560898717
0-89-872	200	200	X	4	3253560898724



## SZCZYPCE OKRĄGŁE FATMAX®

Nr katalogowy	Długość w mm	Masa w gramach			
0-84-496	165	151	X	4	3253560844967

## SZCZYPCE UNIWERSALNE FATMAX®

**STANLEY**  
**FATMAX**

- Wysokiej jakości szczypce uniwersalne dla profesjonalnego użytkownika
- Utwardzane indukcyjnie ostrza, zapewniające wysoką precyzję
- Kuta stal chromowo-wanadowa, zapewniająca długą żywotność
- Bimateriałowe uchwyty zapewniają bezpieczny chwyt i wygodę



### FMHT0-75468

- Funkcja zaciskania: zakres docisku końcówek przewodów od 1,5 do 2,5 mm<sup>2</sup>
- Funkcja szczypiec do ściągania izolacji: do przewodów o przekroju 1,5 mm<sup>2</sup> i 2,5 mm<sup>2</sup>
- Funkcja obcinaka do śrub: do śrub o grubości M3 i M4
- Funkcja cięcia bocznego: do drutów twardych i fortepianowych o średnicy do 1,8 mm
- Precyzyjne cięcie końcówką: dokładne cięcie miękkich materiałów



### FMHT0-75469

- Funkcja szczypiec do ściągania izolacji: do przewodów o przekroju 2,5 mm<sup>2</sup>, 4 mm<sup>2</sup> i 6 mm<sup>2</sup>
- Funkcja klucza oczkowego dzięki wgłębieniu w szczękach
- Funkcja obcinaka do śrub: do śrub o grubości M3 i M4
- Funkcja kombinerek
- Funkcja cięcia bocznego: do drutów twardych i fortepianowych o średnicy do 2,0 mm
- Funkcja cierna: zębate szczęki zewnętrzne do usuwania zadziórów z rur

Nr katalogowy	Opis			
FMHT0-75468	SZCZYPCE UNIWERSALNE FATMAX®, 5 w 1	-	4	3253560744717
FMHT0-75469	SZCZYPCE UNIWERSALNE FATMAX®, 6 w 1	-	4	3253560750947

## ZESTAW SZCZYPIEC CONTROL-GRIP™



- Uchwyt CONTROL-GRIP™ dla większej kontroli, komfortu i precyzji
- STHT0-74471: w zestawie kombinerki (180 mm), szczypce boczne (150 mm) oraz szczypce do pomp wodnych (250 mm)
- STHT0-75094: w zestawie kombinerki (150 mm), szczypce boczne (150 mm) oraz szczypce zwężane (150 mm)

Nr katalogowy	Opis			
STHT0-74471	Kominerki (180 mm), szczypce boczne (150 mm) i szczypce do pomp wodnych (250 mm)	-	4	3253560744717
STHT0-75094	Kominerki (150 mm), szczypce boczne (150 mm) i szczypce zwężane (150 mm)	-	4	3253560750947

## SZCZYPCE NASTAWNE FATMAX®

**STANLEY**  
**FATMAX**



- Łatwe użycie: szybkie i pewne ustawienie za pomocą przycisku (PushLock™)
- Skuteczne i całkowite dostosowanie narzędzia do potrzeb użytkownika (możliwość ustawiania w 17 pozycjach)
- Dobry dostęp do zakamarków: lepsza geometria szczęk do wielu zastosowań
- Komfort i bezpieczeństwo: ergonomiczny, bimateriałowy uchwyt, zapewniający maksymalną kontrolę
- Trwałość: szczególnie odporność szczęk na zużycie dzięki hartowaniu indukcyjnemu

Nr katalogowy	Długość w mm	Uchwyt (mm)	Masa w gramach			
0-84-647	203	42	198	X	4	3253560846473
0-84-648	254	51	380	X	4	3253560846480
0-84-649	304	75	630	X	4	3253560846497

## SZCZYPCE UNIWERSALNE FATMAX®

**STANLEY**  
**FATMAX**



- Szczypce można zamocować w trzech pozycjach, mechanizm opatentowany w USA
- Trzy pozycje ustawiania oznaczone laserem – wytrzymałość: kute matrycowo
- Dobry dostęp do zakamarków: lepsza geometria szczęk do wielu zastosowań
- Komfort i bezpieczeństwo: ergonomiczne, bimateriałowe uchwyty, zapewniające maksymalną kontrolę
- Trwałość: szczególna odporność szczęk na zużycie dzięki hartowaniu indukcyjnemu

Nr katalogowy	Długość w mm	Uchwyt (mm)	Masa w gramach			
0-84-645	150	10	207	X	4	3253560846459

## AUTOMATYCZNE SZCZYPCE DO CIĘCIA I ŚCІĄGANIA IZOLACJI FATMAX®

**STANLEY**  
**FATMAX**



- Do przewodów o przekroju od 0,2 do 6 mm<sup>2</sup>
- Dokładna regulacja za pomocą śruby regulacyjnej
- W zestawie obcinak do drutu
- Do zaciskania izolowanych i nieizolowanych końcówek kablowych
- Regulowany ogranicznik przewodu
- Uchwyty sterowane mechanizmem sprężynowym
- Wygodny uchwyt bimateriałowy
- Długość szczypiec: 21 cm

Nr katalogowy	Opis			
FMHT0-96230	Automatyczne szczypce do cięcia i ściągania izolacji FATMAX®	X	4	3253560962302

## ZESTAW SZCZYPIEC FATMAX®

**STANLEY**  
**FATMAX**



- Kute z wysokogatunkowej stali i hartowane indukcyjnie
- Krawędzie tnące dokładnie obrabiane i ostrzone ręcznie
- Bimateriałowa, komfortowa rękojeść typu Stanley
- Wszystkie powierzchnie maszynowo i ręcznie obrabiane, następnie lakierowane
- Zgodne z normami: ISO, ASO, ANSI

Nr katalogowy	Opis			
4-84-488	Zestaw 3 szczypiec: uniwersalne 165 mm, boczne 165 mm, wydłużone 155 mm	X	6	3253564844888



## SZCZYPCE CONTROL-GRIP™

- Kute z wysokogatunkowej stali, poddane pełnej obróbce cieplnej
- Krawędzie tnące dokładnie obrabiane, dające precyzyjne cięcie
- Element CONTROL-GRIP™ zaprojektowany z unikalnie ukształtowanymi uchwytami dającymi precyzyjną kontrolę, pewne trzymanie oraz minimalizujący zmęczenie ręki



### SZCZYPCE WYDŁUŻONE CONTROL-GRIP™

Nr katalogowy	Długość w mm			
STHT0-74363	150	X	12	3253560743635
STHT0-74364	200	X	12	3253560743642



### SZCZYPCE UNIWERSALNE CONTROL-GRIP™

Nr katalogowy	Długość w mm			
STHT0-74456	150	X	12	3253560744564
STHT0-74454	180	X	12	3253560744540
STHT0-74367	200	X	12	3253560743673



### OBCINAKI BOCZNE CONTROL-GRIP™

Nr katalogowy	Długość w mm			
STHT0-74362	150	X	12	3253560743628
STHT0-74455	180	X	12	3253560744557



### SZCZYPCE NASTAWNE CONTROL-GRIP™

Nr katalogowy	Długość w mm			
STHT0-74361	250	X	6	3253560743611



### SZCZYPCE WYGIĘTE CONTROL-GRIP™

Nr katalogowy	Długość w mm			
STHT0-75065	150	X	12	3253560750657
STHT0-75066	200	X	12	3253560750664



### OBCINAK CZOŁOWY CONTROL-GRIP™

Nr katalogowy	Długość w mm			
STHT0-75067	150	X	12	3253560750671

## SZCZYPCE CONTROL-GRIP™



### SZCZYPCE DO ZDEJMOWANIA IZOLACJI CONTROL-GRIP™

Nr katalogowy	Długość w mm			
STHT0-75068	150	X	12	3253560750688

## ZESTAWY SZCZYPIEC CONTROL-GRIP™



- Kute z wysokogatunkowej stali i hartowane indukcyjnie
- Krawędzie tnące dokładnie obrabiane i ostrzone ręcznie
- Bimateriałowa, komfortowa rękojeść typu Stanley
- Wszystkie powierzchnie maszynowo i ręcznie obrabiane, następnie lakierowane
- Zgodne z normami: ISO, ASO, ANSI

Nr katalogowy	Opis			
STHT0-74471	Zestaw 3 szczypiec: uniwersalne 180 mm, obcinaki boczne 150 mm, nastawne 250 mm	X	6	3253560744717



Nr katalogowy	Opis			
STHT0-75094	Zestaw 3 szczypiec: uniwersalne 150 mm, obcinaki boczne 150 mm, wygięte 150 mm	X	6	3253560750947

## SZCZYPCE BASIC

- Kute z wysokogatunkowej stali i poddane obróbce cieplnej
- Krawędzie robocze dokładnie obrabiane umożliwiające precyzyjne cięcie i chwyt
- Wygodna antypoślizgowa rękojeść



### OBCINAK BOCZNY BASIC

Nr katalogowy	Długość w mm			
0-84-105	150	X	4	3253560841058



### SZCZYPCE NASTAWNE BASIC

Nr katalogowy	Długość w mm			
0-84-110	250	X	4	3253560841102

## ZESTAWY SZCZYPIEC BASIC



- Kute z wysokogatunkowej stali i poddane obróbce cieplnej
- Krawędzie robocze dokładnie obrabiane umożliwiające precyzyjne cięcie i chwyt
- Wygodna antypoślizgowa rękojeść

Nr katalogowy	Opis			
0-84-114	Zestaw 3 szczypiec: nastawne 150 mm, wydłużone 150 mm, obcinak boczny 150 mm	X	6	3253560744717



Nr katalogowy	Opis			
0-84-892	Zestaw 3 szczypiec: uniwersalno-nastawne 150 mm, obcinaki boczne 150 mm, wygięte 150 mm	X	6	3253560750947

## SZCZYPCE UNIWERSALNE DO KABLI



- Zaciskanie końcówek elektrycznych - 1,5; 2,5; 6 mm<sup>2</sup>
- Ściąganie izolacji z kabli od 0,75 do 6 mm<sup>2</sup>
- Cięcie kabli
- Łatwe w użyciu
- Ergonomiczny uchwyt z nowym odpornym na rdzę czarnym wykończeniem

Nr katalogowy	Opis			
STHT0-75414	Szczypce do ściągania izolacji i zaciskania końcówek kablowych	-	10	3253560754143

# SZCZYPCE TYNKARSKIE I DO GWOŹDZI

## SZCZYPCE TYNKARSKIE



- Stal wysokostopowa, poddana obróbce cieplnej, dla długiej żywotności
- Ostrza hartowane indukcyjnie (szlifowane ręcznie) dla maksymalnej ostrości przy pierwszym cięciu
- Ramię zaokrąglone do szybszego obracania w dłoni
- Wykonanie: lakierowane, głowica polerowana
- Zgodne z ISO 9242
- Optymalne przełożenie dla dużego przeniesienia siły; szczególnie odpowiednie do zbrojeń

Nr katalogowy	Długość w mm			
2-84-302	220	X	6	3253562843029
2-84-181	250	X	6	3253562841810

## SZCZYPCE DO GWOŹDZI



- Kute ze stali wysokiej jakości
- Starannie szlifowane szczęki i ostrza
- Zgodne z ISO 9243 i DIN 5241

Nr katalogowy	Długość w mm			
2-84-183	180	X	6	3253562841834
2-84-184	225	X	6	3253562841841
2-84-185	250	X	6	3253562841858

# NARZĘDZIA WIELOFUNKCYJNE

## NARZĘDZIE WIELOFUNKCYJNE MULTI-TOOL 12W1



- Przydatne szczególnie przy wykonywaniu drobnych prac montażowych, jako dodatkowe wyposażenie w samochodzie, zestaw niezbędnych narzędzi w domu lub na wycieczkach turystycznych
- Wykonany ze stali nierdzewnej z dołączonym etui
- Zawiera 12 narzędzi: uniwersalne szczypce z ząbkowanymi i zaokrąglonymi szczękami oraz szczękami do przecinania drutu, brzeszczot, nóż mały, nóż duży, otwieracz do butelek, wkrętak płaski 3, 4, 8 mm, PH1, pilnik

Nr katalogowy	Opis			
0-84-519	Multi-Tool: 12 narzędzi	X	5	3253560845193

## NARZĘDZIE WIELOFUNKCYJNE MULTI-TOOL 12W1 + NÓŻ SKŁADANY



- Multi-tool 0-84-519 - 12 narzędzi: uniwersalne szczypce z ząbkowanymi i zaokrąglonymi szczękami oraz szczękami do przecinania drutu, brzeszczot, nóż mały, nóż duży, otwieracz do butelek, wkrętak płaski 3, 4, 8 mm, PH1, pilnik
- Nóż składany z 70 mm ostrzem do zastosowań zewnętrznych (hobby, ogrodnictwo, wędkarstwo)

Nr katalogowy	Opis			
STHT0-71028	Multi-Tool 12 narzędzi + nóż składany	X	4	3253560710286

## NARZĘDZIE WIELOFUNKCYJNE MULTI-TOOL 12W1 + NÓŻ SKŁADANY



- Multi-tool 0-84-519 - 12 narzędzi: uniwersalne szczypce z ząbkowanymi i zaokrąglonymi szczękami oraz szczękami do przecinania drutu, brzeszczot, nóż mały, nóż duży, otwieracz do butelek, wkrętak płaski 3, 4, 8 mm, PH1, pilnik
- Nóż składany z 70 mm ostrzem do zastosowań zewnętrznych (hobby, ogrodnictwo, wędkarstwo)
- Nóż składany z ostrzem trapezowym 1992 z mechanizmem wymiany ostrza

Nr katalogowy	Opis			
STHT0-71029	Multi-Tool 12 narzędzi + nóż składany + nóż składany z ostrzem trapezowym	X	4	3253560710293

## NARZĘDZIE WIELOFUNKCYJNE MULTI-TOOL 16W1 FATMAX®

**STANLEY**  
**FATMAX**



- Kompaktowe narzędzie z miękką i ergonomiczną rękojęcią dla lepszego chwytu
- Oksydowane wykończenie dla większej trwałości
- Łatwe otwieranie
- 16 narzędzi: szczypce uniwersalne, 2 ostrza, nożyczki, wkrętak krzyżakowy, 3 standardowe wkrętaki, otwieracz do butelek, otwieracz do puszek.

Nr katalogowy	Opis			
FMHT0-72414	Multi-Tool: 16 narzędzi	X	4	3253560724146

## NARZĘDZIE WIELOFUNKCYJNE MINI MULTI-TOOL 8W1



- Polerowane, hartowane i obrabiane cieplnie narzędzia
- Nowoczesny i zgrabny kształt
- Poręczne narzędzie przydatne w domu lub na wycieczkach turystycznych
- Zawiera: szczypce uniwersalne z zaokrąglonymi i ząbkowanymi szczękami i obcinakiem do kabli; piłę; nóż; wkrętak 1, 3 mm i Ph1; otwieracz do butelek; pilnik

Nr katalogowy	Opis			
STHT0-70648	Multi-Tool 12 narzędzi + nóż składany	X	4	3253560706487

## NARZĘDZIE WIELOFUNKCYJNE MULTI-TOOL 14W1



- Kompaktowa składana konstrukcja
- Bezpieczny mechanizm blokujący wybrane narzędzie
- Blokowanie w pozycji 90°, 135° i 180°
- Wytrzymała obudowa ze stalowym korpusem
- Zestaw zawiera: nasadki: 10, 11, 12, 13 mm; bity: płaski x 2 szt., Ph x 2 szt., Pz x 2 szt.; ostrze, pilnik, otwieracz do butelek, piła

Nr katalogowy	Opis			
STHT0-70695	Multi-Tool: 14 narzędzi	X	6	3253560706951

# NOŻYCE

## NOŻYCE PROSTE FATMAX®

**STANLEY**  
**FATMAX**



- Kute ze stali chromowo-molibdenowej
- Chromowane elementy mocujące, wzmocniona sprężyna nożyc
- Hartowane, ząbkowane ostrze zapobiega ześlizgiwaniu się nożyc z materiału
- Bimateriałowa, ergonomiczna rękojeść
- Przenaczone do cięcia blachy do 1,2 mm grubości, stali, aluminium, tworzywa sztucznego, siatki drucianej, skóry, miedzi oraz wielu innych materiałów

Nr katalogowy	Opis			
2-14-563	Proste	X	6	3253562145635
2-14-566	Proste wydłużone	X	6	3253562145666

## NOŻYCE WYGIĘTE FATMAX®

**STANLEY**  
**FATMAX**



- Nożyce wygięte służą do cięcia dłuższych odcinków i umożliwiają trzymanie dłoni ponad ciętym materiałem; w zależności od rodzaju nożyc - prawe lub lewe - jedna z ciętych krawędzi nie ulega odkształceniom podczas procesu cięcia
- Bimateriałowa, ergonomiczna rękojeść
- Kute ze stali chromowo-molibdenowej
- Chromowane elementy mocujące, wzmocniona sprężyna nożyc
- Hartowane, ząbkowane ostrze zapobiega ześlizgiwaniu się nożyc z materiału
- Przenaczone do cięcia blachy do 1,2 mm grubości, stali, aluminium, tworzywa sztucznego, siatki drucianej, skóry, miedzi oraz wielu innych materiałów

Nr katalogowy	Opis			
2-14-567	Lewe - czerwona rękojeść	X	6	3253562145673
2-14-568	Prawe - zielona rękojeść	X	6	3253562145680

## NOŻYCE WYGIĘTE FATMAX®



- Kute ze stali chromowo-molibdenowej
- Chromowane elementy mocujące, wzmocniona sprężyna nożyc
- Hartowane, ząbkowane ostrze zapobiega ześlizgiwaniu się nożyc z materiału
- Bimateriałowa, ergonomiczna rękojeść
- Przenaczone do cięcia blachy do 1,2 mm grubości, stali, aluminium, tworzywa sztucznego, siatki drucianej, skóry, miedzi oraz wielu innych materiałów

Nr katalogowy	Opis			
2-14-562	Lewe - czerwona rękojeść	X	6	3253562145628
2-14-564	Prawe - zielona rękojeść	X	6	3253562145642

# ERGONOMICZNE NOŻYCE FATMAX®

**STANLEY**  
**FATMAX**

- Rękojeść ograniczająca zmęczenie i ryzyko obrażeń ciała, zapewnia większy komfort i panowanie nad narzędziem przez cały dzień pracy
- Udoskonalony zakres rozkładania rękojeści zmniejsza ryzyko obrażeń ciała
- Udoskonalony obszar chwytu rękojeści
- Antypoślizgowe wykończenie i jedna gładka krawędź zapewniająca czystsze cięcie
- Precyzyjne oznaczenie ostrzy zapewnia precyzyjne cięcie i oszczędza czas podczas nacinania, eliminując potrzebę mierzenia i oznaczania miejsca cięcia
- Płaskie po złożeniu i wąskie w pozycji roboczej, co pozwala na szybkie wkładanie i wyjmowanie z futerału/kabury
- Czernione ostrza



## ERGONOMICZNE NOŻYCE LEWE FATMAX®

Nr katalogowy	Opis			
FMHT73755-0	Lewe - czerwona rękojeść	X	4	3253560737559



## ERGONOMICZNE NOŻYCE PROSTE FATMAX®

Nr katalogowy	Opis			
FMHT73756-0	Proste - żółta rękojeść	X	4	3253560737566



## ERGONOMICZNE NOŻYCE PRAWY FATMAX®

Nr katalogowy	Opis			
FMHT73757-0	Prawe - zielona rękojeść	X	4	3253560735579



## ZESTAW ERGONOMICZNYCH NOŻYC FATMAX®

Nr katalogowy	Opis			
FMHT9-73558	3 sztuki: lewe, prawe, proste	X	4	3253569735581



## NOŻYCE MAXSTEEL®



- Kute ze stali chromowo-molibdenowej, elementy mocujące chromowane
- Hartowane ostrze umożliwia cięcie blachy do 0,7 mm grubości
- Bimateriałowa, ergonomiczna rękojeść
- Przenaczone do cięcia cienkich arkuszy stali, aluminium, tworzywa sztucznego, siatki drucianej, skóry, miedzi oraz wielu innych materiałów

Nr katalogowy	Opis			
2-14-556	250 mm	X	6	3253562145567
2-14-558	300 mm	X	6	3253562145581

## NOŻYCE DO WYCINANIA OTWORÓW



- Dwa wąskie ostrza

Nr katalogowy	Opis			
0-84-195	270 mm	X	5	3253560841959

## NOŻYCE BLACHARSKIE



- Pokryte tytanem ostrza o długiej żywotności
- Bimateriałowy uchwyt dla wygody użytkownika
- Sprężyna zapewniająca automatyczne otwarcie

Nr katalogowy	Opis			
1-84-191	260 mm	-	2	3253561841910

## NOŻYCE



- Bimateriałowy uchwyt dla wygody użytkownika
- Sprężyna zapewniająca automatyczne otwarcie
- Pokryte tytanem ostrza o długiej żywotności

Nr katalogowy	Opis			
STHT0-14103		X	6	3253560141035

## NOŻYCE UNIWERSALNE



- Ząbkowane ostrze utrzymuje materiał w miejscu umożliwiając czyste i precyzyjne cięcie
- Ostrza wykonane ze stali nierdzewnej zapewniają długą żywotność
- Ergonomiczne uchwyty to duża wygoda pracy
- Przeznaczone do cięcia papieru i tekstyliów
- Zamiennik dla 3-14-006

Nr katalogowy	Opis			
STHT0-14102	240 mm	X	6	3253560141028

## DZIURKACZ REWOLWEROWY



- Trwałe elementy wykrawające
- Różne średnice otworów: 2-3, 3-3, 5-4, 5-5
- Trwałe chromowe wykończenie
- Ergonomiczny uchwyt umożliwiający uzyskanie dużej siły nacisku
- Blokada spustu zapewniająca bezpieczeństwo

Nr katalogowy	Opis			
STHT0-75044	Dziurkacz rewolwerowy	X	15	3253560750442

# SZCZYPCE ZACISKOWE

8

## SZCZYPCE ZACISKOWE FATMAX®

**STANLEY**  
**FATMAX**

- Kontrolowane zwalnianie szczypiec za pomocą mechanizmu „TRULOCK”
- Regulacja siły mocującej i uchwytu szczęk – wygodne w obsłudze i praktyczne
- Obrobione mechanicznie i hartowane indukcyjnie powierzchnie chwytające zapewniają maksymalną stabilność i trwałość



### SZCZYPCE ZACISKOWE FATMAX®, Z ZAKRZYWIONYMI SZCZĘKAMI

Nr katalogowy	Długość w mm			
FMHT0-75409	180	-	4	3253560754099
FMHT0-74886	250	-	4	3253560748869



### SZCZYPCE ZACISKOWE FATMAX®, Z PROSTYMI SZCZĘKAMI

Nr katalogowy	Długość w mm			
FMHT0-75467	180	-	4	3253560754679
FMHT0-74884	250	-	4	3253560748845

# SZCZYPCE ZACISKOWE FATMAX® c.d.

**STANLEY**  
**FATMAX**



## SZCZYPCE ZACISKOWE FATMAX®, Z DŁUGIMI SZCZĘKAMI

Nr katalogowy	Długość w mm			
FMHT0-75438	150	-	4	3253560754389
FMHT0-74888	220	-	4	3253560748883



## SZCZYPCE ZACISKOWE FATMAX® TYPU „C”

Nr katalogowy	Długość w mm			
FMHT0-75408	150	-	4	3253560754082
FMHT0-74892	280	-	4	3253560748920

# SZCZYPCE MORSE'A

- Obrobione mechanicznie powierzchnie chwytające zapewniają maksymalną stabilność i trwałość
- Kontrolowane zwalnianie szczypiec za pomocą mechanizmu ścięgowego
- Chromowane w celu ochrony przed korozją
- Regulacja siły mocującej i uchwytu szczęk



## SZCZYPCE MORSE'A, Z ZAOKRĄGLONYMI SZCZĘKAMI

Nr katalogowy	Długość w mm			
0-84-808	185	-	4	3253560848088



## SZCZYPCE ZACISKOWE, Z PROSTYMI SZCZĘKAMI

Nr katalogowy	Długość w mm			
0-84-810	190	-	4	3253560848101
0-84-811	225	-	4	3253560848118



## SZCZYPCE ZACISKOWE, Z DŁUGIMI SZCZĘKAMI

Nr katalogowy	Długość w mm			
0-84-812	170	-	4	3253560848125
0-84-813	215	-	4	3253560848132



## SZCZYPCE ZACISKOWE TYPU „C”

Nr katalogowy	Długość w mm			
0-84-815	170	-	4	3253560848156

# NOŻYCE DO PRĘTÓW

## NOŻYCE DO PRĘTÓW

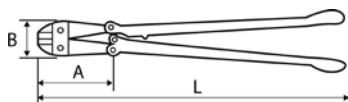

- Dwa rodzaje cięcia: styczne i osiowe
- Mocne i wytrzymałe dzięki kutym matrycowo ostrzom ze stali chromowo-molibdenowej
- Wysoka wydajność cięcia, stal do 160 kg/mm<sup>2</sup> o przekroju do 10 mm
- Zabezpieczenie śrub mimośrodowych przed samoczynnym poluzowaniem
- Spełniają wymagania specyfikacji GSA A-A-3047
- Głowica tnąca pewnie przykręcona, wymienna
- Antypoślizgowe uchwyty, zwiększające komfort i pewność chwytu
- Minimalna siła wymagana do cięcia
- Odporność na działanie rozpuszczalników
- Żółty korpus z czarnymi fosforanowanymi głowicami tnącymi
- Regulacja ostrzy tnących za pomocą śrub mimośrodowych



### NOŻYCE DO PRĘTÓW Z RĘKOJĘCIAMI RUROWYMI

Nr katalogowy	A mm	B mm	L mm	Masa (gramy)	Maksymalna wydajność cięcia (mm)	Cięcie			
1-17-750	58	102	350	1 220	4	Przylegające	-	1	3253561177507
1-17-751	68	127	450	1 580	6	Osiowe	-	1	3253561177514
1-17-752	83	150	600	2 600	7	Osiowe	-	1	3253561177521
1-17-753	95	165	750	3 950	8	Osiowe	-	1	3253561177538
1-17-754	110	185	900	5 450	9	Osiowe	-	1	3253561177545
1-17-755	121	212	1 050	8 100	10	Osiowe	-	1	3253561177552



### NOŻYCE DO PRĘTÓW Z RĘKOJĘCIAMI KUTYMI

Nr katalogowy	A mm	B mm	L mm	Masa (gramy)	Maksymalna wydajność cięcia (mm)	Cięcie			
1-95-563	58	102	350	1 420	4	Przylegające	-	1	3253561955631
1-95-564	68	127	450	1 750	6	Osiowe	-	1	3253561955648
1-95-565	83	150	600	2 640	7	Osiowe	-	1	3253561955655
1-95-566	95	165	750	4 450	8	Osiowe	-	1	3253561955662
1-95-567	110	185	900	5 550	9	Osiowe	-	1	3253561955679

## SZCZĘKI WYMIENNE DO NOŻYC

- Twardość szczęk 60-65 HRC



Nr katalogowy	Opis			
1-17-756	ostrza do 17-750, 95-563 - B	-	1	3253561177569
1-17-757	ostrza do 17-751, 95-564 - O	-	1	3253561177576
1-17-758	ostrza do 17-752, 95-565 - O	-	1	3253561177583
1-17-759	ostrza do 17-753, 95-566 - O	-	1	3253561177590
1-17-760	ostrza do 17-754, 95-567 - O	-	1	3253561177606
1-95-569	ostrza do 17-755 - O	-	1	3253561955693

# ŚCISKI I IMADŁA

## ŚCISK AUTOMATYCZNY FATMAX®

**STANLEY**  
**FATMAX**



- Odporna na skręcanie szyna dwuteowa – stal walcowana na zimno, poddana obróbce cieplnej i utwardzana dyfuzyjnie
- Zdejmowane nasadki ochronne z gładkimi, dobrze przyczepnymi powierzchniami w celu ochrony przed uszkodzeniem i zarysowaniem
- Uchwyt mocujący niewymagający dużego wysiłku i zapewniający dużą siłę zacisku
- Solidna i niezawodna konstrukcja dla bezproblemowej i bezpiecznej pracy
- Bardzo łatwe zwalnianie siły mocującej za pomocą elementu wykonanego z odlewu ciśnieniowego
- Łatwe przestawianie funkcji ze ściskania na rozpieranie
- Solidny korpus z tworzywa sztucznego zapewnia dłuższe i mocniejsze ściskanie lub rozpieranie

### ŚCISK AUTOMATYCZNY FATMAX® MAŁY

Nr katalogowy	Szyna – Długość w mm	Występ w mm	Szerokość ściskania w mm	Szerokość rozpierania w mm	Siła mocująca w kg			
FMHT0-83231	250	38	120	195	15	X	6	3253560832315

### ŚCISK AUTOMATYCZNY FATMAX® ŚREDNI

Nr katalogowy	Szyna – Długość w mm	Występ w mm	Szerokość ściskania w mm	Szerokość rozpierania w mm	Siła mocująca w kg			
FMHT0-83232	325	62	150	270	45	X	4	3253560832322
FMHT0-83233	475	62	300	420	45	X	4	3253560832339

### ŚCISK AUTOMATYCZNY FATMAX® DŁUGI

Nr katalogowy	Szyna – Długość w mm	Występ w mm	Szerokość ściskania w mm	Szerokość rozpierania w mm	Siła mocująca w kg			
FMHT0-83234	345	82	150	330	135	X	4	3253560832346
FMHT0-83235	495	82	300	480	135	X	4	3253560832353
FMHT0-83236	645	82	600	780	135	X	4	3253560832360
FMHT0-83237	795	82	900	1 080	135	X	4	3253560832377

### ŚCISK AUTOMATYCZNY FATMAX® BARDZO DŁUGI

Nr katalogowy	Szyna – Długość w mm	Występ w mm	Szerokość ściskania w mm	Szerokość rozpierania w mm	Siła mocująca w kg			
FMHT0-83238	410	90	150	390	270	X	4	3253560832384
FMHT0-83239	560	90	300	540	270	X	4	3253560832391
FMHT0-83240	850	90	600	840	270	X	4	3253560832407
FMHT0-83241	1 150	90	900	1 140	270	X	4	3253560832414
FMHT0-83242	1 500	90	1 250	1 490	270	X	4	3253560832421

## ŚCISK AUTOMATYCZNY FATMAX®

**STANLEY**  
**FATMAX**



- Szyny można dowolnie wymieniać odpowiednio do potrzeb
- Łatwe przestawianie funkcji ze ściskania na rozpieranie bez użycia narzędzi
- Szczególnie szybkie i mocne mocowanie – przy sile mocującej do 200 kg
- Zacisk automatycznie dostosowuje się do żądanej długości
- Mechanizm mocujący opatentowany w USA
- Ergonomiczny układ uchwytu i dźwigni pompującej zapewnia szybkie zamykanie i wysoką siłę zacisku
- Zdejmowane nasadki ochronne z gładkimi, dobrze przyczepnymi powierzchniami w celu ochrony przed uszkodzeniem
- Solidna konstrukcja ze stali i tworzywa sztucznego, zapewniająca wytrzymałość i trwałość
- Dostępny w praktycznym stojaku po 6 szt.

Nr katalogowy	Długość w mm	Występ w mm	Szerokość ściskania w mm	Szerokość rozpierania w mm	Siła mocująca w kg			
9-83-123	420	110	150	410	140	-	6	3253569831234
9-83-124	570	110	300	560	140	-	6	3253569831241

## ŚCISK MAXSTEEL™ TYPU „C”



- Obróbka powierzchni zapewniająca odporność na korozję
- Wzmocniona rama profilowa odporna na skręcanie
- Wytrzymała konstrukcja ze stali i żeliwa ciągliwego
- Drobny gwint do stopniowego dokręcania i długiej żywotności narzędzia
- Duży uchwyt „T” zapewnia wysoki moment dokręcania

Nr katalogowy	Długość w mm	Występ w mm	Szerokość ściskania w mm	Szerokość rozpierania w mm	Masa w gramach			
0-83-033	75	57	75	680	670	X	12	3253560830335
0-83-034	100	75	100	680	980	X	12	3253560830342
0-83-035	150	89	150	680	1 820	X	8	3253560830359
0-83-036	200	100	200	1 000	2 534	X	6	3253560830366

## ŚCISK SPRĘŻYNOWY METALOWY



- Nasadki z tworzywa sztucznego chroniące przed uszkodzeniem i zarysowaniem
- Stabilny profil metalowy, zapewniający wytrzymałość i trwałość
- Ergonomicznie ukształtowany, bimateriałowy uchwyt z miękkimi wkładkami, zapewniający pewny chwyt
- Sprężyna utwardzana na zimno dla zapewnienia trwałości

Nr katalogowy	Szerokość mocowania w mm	Masa w gramach			
9-83-079	25	77	X	50	3253569830794
9-83-080	50	198	X	30	3253569830800

## ŚCISK TAŚMOWY BAILEY®



- Taśma o długości 4,5 m do wygodnego i bezpiecznego mocowania obrabianych przedmiotów
- Ergonomicznie ukształtowany, bimateriałowy uchwyt dla maksymalnego komfortu
- Solidna konstrukcja z metalu i tworzywa sztucznego, zapewniająca wytrzymałość i trwałość

Nr katalogowy	Szerokość mocowania w mm	Masa w gramach			
0-83-100	4 500	465	X	4	3253560831004

## ŚCISK KĄTOWY BAILEY®, LEKKI



- Niezależnie regulowane korpusey ścisku – możliwość mocowania obrabianych przedmiotów o różnych grubościach dokładnie pod kątem prostym
- Bezpieczne dociśnięcie powierzchni mocującej i obrabianego przedmiotu
- Stabilna konstrukcja aluminium odlewane go ciśnieniowo
- Doskonały przyrząd do pracy z ramkami i wykonywania połączeń

Nr katalogowy	Występ w mm	Szerokość mocowania w mm	Masa w gramach			
0-83-121	15	75	275	X	4	3253560831219

## ŚCISK KĄTOWY BAILEY®, PROFESJONALNY



- Możliwość mocowania obrabianych przedmiotów o różnych grubościach dokładnie pod kątem prostym
- Obrotowa głowica umożliwia zastosowanie przyrządu jako ścisku równoległego
- Ergonomicznie ukształtowany, bimateriałowy uchwyt dla maksymalnego komfortu i mocnego ścisku
- Bezpieczne dociśnięcie powierzchni mocującej i obrabianego przedmiotu
- Korpus z cynku odlewane go ciśnieniowo dla zapewnienia wytrzymałości i trwałości

Nr katalogowy	Występ w mm	Szerokość mocowania w mm	Masa w gramach			
0-83-122	30	57	1 010	X	2	3253560831226

## IMADŁO MODELARSKIE MAXSTEEL™



- Wszechstronne imadło wieloosiowe do użytku profesjonalnego
- Uniwersalne zastosowanie w trzech osiach przy użyciu przegubu kulowego
- Powierzchnie mocujące poddane obróbce maszynowej dla zapewnienia równomiernego docisku
- Zdejmowane nasadki ochronne z gładkimi, dobrze przyczepnymi powierzchniami w celu ochrony przed zarysowaniem
- Szybkie mocowanie imadła za sprawą zintegrowanego ścisku śrubowego

Nr katalogowy	Występ w mm	Szerokość mocowania w mm	Siła mocująca w kg	Masa w gramach			
1-83-069	40	70	25	1 565	-	2	3253561830693

## IMADŁO ŚLUSARSKIE MAXSTEEL™, OBROTOWE



- Konstrukcja z żeliwa sferoidalnego, zapewniająca wytrzymałość i trwałość
- Drobny gwint do stopniowego dokręcania i długiej żywotności narzędzia
- Bezpośrednie połączenie powierzchni roboczej i imadła
- Obrotowa i blokowana podstawa do wszechstronnego użytku
- Ruchome części chromowane w celu ochrony przed korozją

Nr katalogowy	Występ w mm	Szczęki mocujące w mm	Szerokość ściskania w mm	Siła mocująca w kg	Masa w gramach			
1-83-066	85	100	100	1 400	7 948	-	1	3253561830662
1-83-067	95	125	190	1 800	12 000	-	1	3253561830679
1-83-068	105	150	195	2 200	15 264	-	1	3253561830686



---

# **WKREŃTAKI I BITY WKREŃTARSKIE**

---





# WŁAŚCIWE WKRĘTAKI DO KAŻDEGO ZADANIA



## WKRĘTY Z ROWKIEM – DO KONSTRUKCJI DREWNIANYCH I MEBLI

Szczególnie w obróbce drewna wkręty z rowkiem są najlepszym wyborem – zwłaszcza gdy główki mają być dokładnie schowane w materiale.

Odpowiednie wkrętaki płaskie są dostępne z końcówką standardową i równoległą. Do większości prac nadadzą się końcówki standardowe. Jednak aby całkowicie schować główkę śruby

bez uszkodzenia powierzchni drewna, należy wybrać wkrętek równoległy. Dobierz końcówkę, która dokładnie pasuje do szerokości i grubości rowka we wkręcie. Jeśli końcówka wkrętaka będzie szersza niż śruba, drewno ulegnie uszkodzeniu. Jeśli będzie węższa, uszkodzona zostanie łeb wkręta.

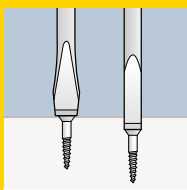

## PHILLIPS I POZIDRIV – DO STOLARKI BUDOWLANEJ I INNYCH PRAC STOLARSKICH

Wkręty o profilu PH lub PZ doskonale nadają się do połączeń i konstrukcji. Są one powszechnie używane i oznaczane rozmiarem końcówki: 1, 2, 3 lub 4 pkt. Różnią się od siebie budową końcówki, co zapobiega użyciu niewłaściwego rodzaju W przypadku profili PH ukosy zbiegają się do końcówki. W przypadku profili PZ biegną one równoległe, co zapobiega ześlizgnięciu się i uszkodzeniu wkręta.

## TORX® – DLA TECHNIKÓW I SERWISANTÓW

Wkręty i śruby z profilem Torx® są wytrzymałe i odporne na zużycie. Są najczęściej stosowane w mechanice i motoryzacji. Wkręty i śruby Torx® są dostępne w sześciu rozmiarach.

ŚREDNICA GWINTU	ŚREDNICA ŁBA w CALACH	ŚREDNICA ŁBA w mm
14	1/2	12.5
12	7/16	11
10	3/8	9.5
8	5/16	8
6	1/4	6.2
4	3/16	5.3

# WKREŃTAKI FATMAX®

## ZESTAWY WKREŃTAKÓW FATMAX® Z DIAMENTOWĄ KOŃCÓWKĄ

**STANLEY**  
**FATMAX**

Nasze zestawy wkrętek FATMAX® z diamentowymi końcówkami charakteryzują się następującymi cechami:

- Diamentowa powłoka końcówki dla lepszego dokręcenia śruby
- Lepsza przyczepność – mniejszy poślizg\*
- Do 50% dłuższa trwałość\*
- Do 100% większy moment obrotowy\*
- Ostrze ze stali wysokiej jakości (chromowo-wanadowej): większa odporność i mniejsze ryzyko pęknięcia
- Ergonomicznie ukształtowany uchwyt trójkomponentowy

\* W porównaniu ze standardowym wkrętkiem FATMAX®



### ZESTAW 4 SZT. (PŁASKIE / PH)

Nr katalogowy	Opis zestawu			
FMHT0-62060	Płaskie 4 mm x 100 mm, 5,5 mm x 125 mm; PH1 x 100 mm, PH2 x 125 mm	X	1	3253560620608



### ZESTAW 4 SZT. (PŁASKIE / PZ)

Nr katalogowy	Opis zestawu			
FMHT0-62061	Płaskie 4 mm x 100 mm, 5,5 mm x 125 mm; PZ1 x 100 mm, PZ2 x 125 mm	X	1	3253560620615



### ZESTAW 6 SZT. (PŁASKIE / PH)

Nr katalogowy	Opis zestawu			
FMHT0-62062	Płaskie 3 mm x 100 mm, 4 mm x 100 mm, 5,5 mm x 125 mm; PH0 x 75 mm, PH1 x 100 mm, PH2 x 125 mm	X	1	3253560620622



### ZESTAW 10 SZT. (PŁASKIE / PH / PZ)

Nr katalogowy	Opis zestawu			
FMHT0-62064	Płaskie 3 mm x 100 mm, 4 mm x 100 mm; 5,5 mm x 125 mm, 6,5 mm x 150 mm; PH0 x 75 mm, PH1 x 100 mm, PH2 x 125 mm; PZ1 x 100 mm, PZ2 x 125 mm, PZ3 x 150 mm	X	1	3253560620646



### ZESTAW 12 SZT. (PŁASKIE / PH / PZ / TORX®)

Nr katalogowy	Opis zestawu			
FMHT0-62065	Płaskie 3 mm x 100 mm, 4 mm x 100 mm; 5,5 mm x 125 mm, 6,5 mm x 150 mm, 8 mm x 175 mm; PH1 x 100 mm, PH2 x 125 mm; PZ1 x 100 mm, PZ2 x 125 mm; Torx® T10 x 75 mm, T15 x 75 mm, T20 x 100 mm	X	1	3253560620653

# WKREŃTAKI FATMAX® STANDARD

**STANLEY**  
**FATMAX**

Wkrętaki FATMAX® charakteryzują się następującymi cechami:

- Uchwyt nałożony bezpośrednio na ostrze: rozłączenie ostrza i uchwytu praktycznie niemożliwe
- Ostrze ze stali wysokiej jakości (chromowo-wanadowej): większa odporność i mniejsze ryzyko pęknięcia końcówki
- Ergonomiczny uchwyt Soft-Grip: antypoślizgowy, wygodny uchwyt z gładkimi i fakturowanymi obszarami – optymalne połączenie wysokiego komfortu i ergonomicznego użycia siły
- Kodowanie kolorami i oznakowanie typu i długości ostrza na uchwycie
- Piaskowane końcówki zapewniające najlepszą przyczepność
- Otwór do zawieszenia do szybkiego i wygodnego przechowywania

## WKREŃTAK PŁASKI FATMAX®



Nr katalogowy	Szerokość ostrza w mm	Długość ostrza w mm			
0-65-006	2.5	50	X	6	3253560650063
0-65-479	3	75	X	6	3253560654795
0-64-983	3.5	75	X	6	3253560649838
0-64-984	3.5	100	X	6	3253560649845
0-65-016	4	100	X	6	3253560650162
0-65-017	4	100	X	6	3253560650179
0-65-481	4	125	X	6	3253560654818
0-65-098	5.5	100	X	6	3253560650988
0-65-482	5.5	125	X	6	3253560654825
0-65-483	5.5	150	X	6	3253560654832
0-65-096	6.5	150	X	6	3253560650964
0-65-141	6.5	150	X	6	3253560651411
0-65-137	8	150	X	6	3253560651374
0-65-138	8	175	X	6	3253560651381
0-65-139	10	200	X	6	3253560651398
0-65-143	12	250	X	6	3253560651435

## WKREŃTAK PŁASKI FATMAX®, KRÓTKI



Nr katalogowy	Końcówka równoległa w mm	Długość ostrza w mm			
0-65-400	5.5	30	X	6	3253560654009
0-65-404	6.5	30	X	6	3253560654047

## WKREŃTAK PHILLIPS FATMAX®



Nr katalogowy	Numer końcówki PH	Długość ostrza w mm			
0-65-204	00	50	X	6	3253560652043
0-65-206	0	75	X	6	3253560652067
0-65-207	1	100	X	6	3253560652074
0-65-209	2	125	X	6	3253560652098
0-65-224	2	250	X	6	3253560652241
0-65-316	3	150	X	6	3253560653163
0-65-317	4	200	X	6	3253560653170
0-65-406	1	300	X	6	3253560654061
0-65-407	2	300	X	6	3253560654078



### WKRĘTAK POZIDRIV FATMAX®

Nr katalogowy	Numer końcówki PZ	Długość ostrza w mm			
0-65-319	0	75	X	6	3253560653194
0-65-335	1	100	X	6	3253560653354
0-65-336	1	250	X	6	3253560653361
0-65-337	2	125	X	6	3253560653378
0-65-338	3	150	X	6	3253560653385
0-65-339	4	200	X	6	3253560653392
0-65-408	1	300	X	6	3253560654085



### WKRĘTAK TORX® FATMAX®

Nr katalogowy	Numer końcówki Torx®	Długość ostrza w mm			
0-65-340	TT10	75	X	6	3253560653408
0-65-395	TT15	75	X	6	3253560653958
0-65-396	TT20	100	X	6	3253560653965
0-65-397	TT25	100	X	6	3253560653972
0-65-398	TT30	125	X	6	3253560653989
0-65-399	TT40	125	X	6	3253560653996

## WKRĘTAKI FATMAX® Z ZABIERAKIEM

**STANLEY**  
**FATMAX**

- Wszystkie cechy wkrętek FATMAX®
- Dodatkowy sześciokątny trzpień do zastosowań z wysokim momentem obrotowym - należy używać z kluczem płaskim
- Utwardzona końcówka zapewnia trwałość i mniejsze zużycie.

### WKRĘTAK PŁASKI FATMAX® Z ZABIERAKIEM



Nr katalogowy	Szerokość ostrza	Długość ostrza			
FMHT0-62619	6,5 mm	150 mm	X	6	3253560626198
FMHT0-62620	8 mm	175 mm	X	6	3253560626204
FMHT0-62621	10 mm	200 mm	X	6	3253560626211

### WKRĘTAK PHILIPS FATMAX® Z ZABIERAKIEM



Nr katalogowy	Szerokość ostrza	Długość ostrza			
FMHT0-62622	PH2	125 mm	X	6	3253560626228
FMHT0-62623	PH3	150 mm	X	6	3253560626235

### WKRĘTAK POZIDRIV FATMAX® Z ZABIERAKIEM



Nr katalogowy	Szerokość ostrza	Długość ostrza			
FMHT0-62624	PZ2	125 mm	X	6	3253560626242
FMHT0-62625	PZ3	150 mm	X	6	3253560626259

## UCHWYT DO BITÓW 1/4" Z RĘKOJĘCIĄ FATMAX®

**STANLEY**  
**FATMAX**

- Duży uchwyt – zastosowanie dużego momentu obrotowego
- Miękki koniec uchwytu do szybkiego obracania
- Doskonała przyczepność i zapobieganie zmęczeniu użytkownika
- Magnetyczna końcówka



Nr katalogowy	Długość w mm			
0-65-490	125	X	6	3253560654900

# WKRETKI FATMAX® ZE STALI NIERDZEWNEJ

**STANLEY**  
**FATMAX**

- Wszystkie cechy wkrętek FATMAX®
- Grot ze stali nierdzewnej dla zwiększonej ochrony przed korozją nie tylko wkrętaka, ale także wkręta

## WKRETKI PŁASKIE FATMAX® ZE STALI NIERDZEWNEJ



Nr katalogowy	Szerokość ostrza	Długość ostrza			
FMHT0-62640	4 mm	100 mm	X	6	3253560626402
FMHT0-62641	5.5 mm	100 mm	X	6	3253560626419
FMHT0-62642	6.5 mm	150 mm	X	6	3253560626426
FMHT0-62643	8.5 mm	175 mm	X	6	3253560626433

## WKRETKI PHILIPS FATMAX® ZE STALI NIERDZEWNEJ



Nr katalogowy	Szerokość ostrza	Długość ostrza			
FMHT0-62644	PH1	100 mm	X	6	3253560626440
FMHT0-62645	PH2	125 mm	X	6	3253560626457

## WKRETKI POZIDRIV FATMAX® ZE STALI NIERDZEWNEJ



Nr katalogowy	Szerokość ostrza	Długość ostrza			
FMHT0-62646	PZ1	100 mm	X	6	3253560626464
FMHT0-62647	PZ2	125 mm	X	6	3253560626471

# ZESTAWY WKRETKÓW FATMAX®

**STANLEY**  
**FATMAX**



## ZESTAW 12 SZT. W WALIZCE (PŁASKIE / RÓWNOLEGŁE / PH / PZ)

Nr katalogowy	Opis zestawu			
0-65-426	Równoległe 2,5 mm x 50 mm, 4 mm x 100 mm, 5,5 mm x 150 mm; Płaskie 5,5 mm x 100 mm, 6,5 mm x 30 mm, 8 mm x 150 mm; PH0 x 75 mm, PH1 x 100 mm, PH2 x 125 mm; PZ0 x 75 mm, PZ1 x 100 mm, PZ2 x 125 mm	X	1	3253560654269



## ZESTAW 9 SZT. W WALIZCE (PŁASKIE / RÓWNOLEGŁE / PZ)

Nr katalogowy	Opis zestawu			
0-65-424	Płaskie 3 mm x 50 mm, 5,5 mm x 100 mm; 6,5 mm x 150 mm; równoległe 4 mm x 100 mm, 6,5 mm x 30 mm; 8 mm x 150 mm; PZ0 x 75 mm, PZ1 x 100 mm, PZ2 x 125 mm	X	1	3253560654245



## ZESTAW 8 SZT. (PŁASKIE / RÓWNOLEGŁE / PH)

Nr katalogowy	Opis zestawu			
0-65-437	Równoległe 3,5 mm x 75 mm, 5,5 mm x 125 mm; płaskie 4 mm x 100 mm, 6,5 mm x 150 mm, 8 mm x 150 mm; PH0 x 75 mm, PH1 x 100 mm, PH2 x 125 mm	X	6	3253560654375



### ZESTAW 7 SZT. (PŁASKIE / RÓWNOLEGŁE / PZ)

Nr katalogowy	Opis zestawu			
0-65-425	Równoległe 3 mm x 100 mm, 3,5 mm x 75 mm; płaskie 8 mm x 150 mm, 5,5 mm x 100 mm, PZ0 x 75 mm, PZ1 x 100 mm, PZ2 x 125 mm	X	6	3253560654252



### ZESTAW 6 SZT. (PŁASKIE / PZ)

Nr katalogowy	Opis zestawu			
0-65-428	Płaskie 3,5 mm x 75 mm, 5,5 mm x 100 mm; 5,5 mm x 150 mm, 8 mm x 150 mm; PZ1, 2	X	6	3253560654283



### ZESTAW 6 SZT. (TORX®)

Nr katalogowy	Opis zestawu			
0-65-099	TT10 x 75 mm, TT15 x 75 mm, TT20 x 100 mm, TT25 x 100 mm, TT30 x 125 mm, TT40 x 125 mm	X	6	3253560650995



### ZESTAW 5 SZT. (PŁASKIE / PH)

Nr katalogowy	Opis zestawu			
0-65-440	Równoległe 3,5 mm x 75 mm, 4 mm x 100 mm, 5,5 mm x 125 mm; PH1 x 100 mm, PH2 x 125 mm	X	6	3253560654405



### ZESTAW 5 SZT. (PŁASKIE / RÓWNOLEGŁE / PH)

Nr katalogowy	Opis zestawu			
0-65-436	Płaskie 3,5 mm x 75 mm, 5,5 mm x 150 mm; równoległe 8 mm x 150 mm; PH1, 3	X	6	3253560654368



### ZESTAW 10 SZT. W WALIZCE (PŁASKIE / RÓWNOLEGŁE / PH / TESTER)

Nr katalogowy	Opis zestawu			
0-65-439	Równoległe 3 mm x 50 mm, 4 mm x 100 mm; Płaskie 5,5 mm x 100 mm, 6,5 mm x 150 mm, 8 mm x 150 mm; PH00 x 50 mm, PH0 x 75 mm, PH1 x 100 mm, PH2 x 125 mm; tester napięcia	X	1	3253560654399



### ZESTAW 6 CZĘŚCI (RÓWNOLEGŁE / PH)

Nr katalogowy	Opis zestawu			
FMHT0-62626	Równoległe 3,5 mm x 75 mm, 4 mm x 100 mm; 5,5 mm x 125 mm; PH0, PH1, PH2	X	6	3253560626266



### ZESTAW 7 SZT. (PŁASKIE / RÓWNOLEGŁE / PH)

Nr katalogowy	Opis zestawu			
FMHT0-62627	Równoległe 2,5 mm x 50 mm, 3,5 mm x 75 mm; 4 mm x 100 mm, 5,5 mm x 125 mm; płaskie 6,5 mm x 150 mm; PH1, PH2	X	6	3253560626273



# WKRĘTAKI IZOLOWANE 1000 V FATMAX®

## WKRĘTAKI FATMAX® IZOLOWANE

**STANLEY**  
**FATMAX**

- Testowane indywidualnie do 10 000 V
- Wysoko wytrzymałe ostrze dzięki izolacji poliamidowej – odporność na uderzenia, zimno (do -25°C), ścieranie i wilgoć
- Testowany zgodnie z normą EN60900:2004: do bezpiecznej pracy pod napięciem i na przewodach pod napięciem do 1000 V

### WKRĘTAK PŁASKI FATMAX® IZOLOWANY



Nr katalogowy	Szerokość ostrza w mm	Długość ostrza w mm			
0-65-410	2,5	50	X	6	3253560654108
0-65-411	3,5	75	X	6	3253560654115
0-65-412	4	100	X	6	3253560654122
0-65-413	5,5	150	X	6	3253560654139
1-65-410	2,5	50	–	6	3253561654107
1-65-411	3,5	75	–	6	3253561654114
1-65-412	4	100	–	6	3253561654121
1-65-413	5,5	150	–	6	3253561654138

### WKRĘTAK PHILLIPS FATMAX® IZOLOWANY



Nr katalogowy	Numer końcówki	Długość ostrza w mm			
0-65-414	PH0	75	X	6	3253560654146
0-65-415	PH1	100	X	6	3253560654153
0-65-416	PH2	125	X	6	3253560654160
1-65-414	PH0	75	–	6	3253561654145
1-65-415	PH1	100	–	6	3253561654152
1-65-416	PH2	125	–	6	3253561654169

### WKRĘTAK POZIDRIV FATMAX® IZOLOWANY



Nr katalogowy	Numer końcówki PZ	Długość ostrza w mm			
0-65-417	PZ0	75	X	6	3253560654177
0-65-418	PZ1	100	X	6	3253560654184
0-65-419	PZ2	125	X	6	3253560654191
1-65-417	PZ0	75	–	6	3253561654176
1-65-418	PZ1	100	–	6	3253561654183
1-65-419	PZ2	125	–	6	3253561654190

## ZESTAWY WKRĘTAKÓW FATMAX® IZOLOWANYCH

**STANLEY**  
**FATMAX**



### ZESTAW 10 SZT. (PŁASKIE IZOLOWANE / PH IZOLOWANE / PZ IZOLOWANE / TESTER)

Nr katalogowy	Opis zestawu			
0-62-573	Równoległe 2,5 mm x 50 mm, 3,5 mm x 75 mm, 5,5 mm x 150 mm; PH0 x 75 mm, PH1 x 100 mm, PH2 x 125 mm; PZ0 x 75 mm, PZ1 x 100 mm, PZ2 x 125; tester napięcia	X	1	3253560625733



### ZESTAW 6 SZT. I (PŁASKIE IZOLOWANE / PH IZOLOWANE / TESTER)

Nr katalogowy	Opis zestawu			
0-65-441	Równoległe 2,5 mm x 50 mm, 3,5 mm x 75 mm, 5,5 mm x 150 mm; PH1 x 100 mm, PH2 x 125 mm; tester napięcia	X	6	3253560654412



### ZESTAW 6 SZT. (PŁASKIE IZOLOWANE / PZ IZOLOWANE / TESTER)

Nr katalogowy	Opis zestawu			
0-65-443	Płaskie 2,5 mm, 4 mm, 5,5 mm; PZ1, 2; tester napięcia	X	6	3253560654436

10

## ZESTAWY WKRĘTAKÓW FATMAX® IZOLOWANYCH BORNEO® DO ŚRUB Z GNIĄZDEM UNIWERSALNYM

**STANLEY**  
**FATMAX**

- Odpowiednie narzędzie do pracy w szafach sterowniczo-przełącznikowych
- Uszlachetniona końcówka dla lepszej przyczepności i mniejszych uszkodzeń śrub
- Izolowane ostrze dla bezpiecznej pracy – wszystkie śrubokręty STANLEY® VDE są testowane indywidualnie do 10 000 V dla zapewnienia bezpiecznej pracy do 1000 V
- Ergonomiczny uchwyt Soft-Grip, zapewniający wysoki komfort
- W zestawie wkrętaki PH1 i PH2 lub PZ1 i PZ2



Nr katalogowy	Opis			
FMHT0-62648	PH1 x 100 mm / PH2 x 125 mm	X	6	3253560626488
FMHT0-62649	PZ1 x 100 mm / PZ2 x 125 mm	X	6	3253560626495

# WKREŃTAKI CUSHION GRIP

## WKREŃTAKI CUSHION GRIP

Wkrętki CushionGrip charakteryzują się następującymi cechami:

- Idealne do codziennego użytku i podstawowych prac
- Piaskowane końcówki zapewniające najlepszą przyczepność
- Chromowane ostrze – maksymalna ochrona przed rdzą
- Ostrze o dużej wytrzymałości – zmniejszone ryzyko złamania końcówki
- Magnetyczna końcówka – łatwe podnoszenie wkręta
- Ergonomicznie ukształtowany element końcowy – zapewnia szybkie obracanie i wysoki komfort
- Uchwyt o dużej średnicy – zapewnia wysoki moment obrotowy podczas wkręcania wkrętów
- Uchwyt Soft-Grip – dla wysokiego komfortu i maksymalnej kontroli
- Oznakowanie typu – możliwość szybkiego znalezienia odpowiedniego wkrętaka

### WKREŃTAKI PŁASKIE CUSHIONGRIP



Nr katalogowy	Szerokość ostrza w mm	Długość ostrza w mm			
0-64-917	6,5	45	X	6	3253560649173
0-64-919	6,5	150	X	6	3253560649197§
0-64-921	8,0	150	X	6	3253560649210
1-64-915	3,0	75	–	6	3253561649158
1-64-916	5,0	100	–	6	3253561649165
1-64-917	6,5	45	–	6	3253561649172
1-64-919	6,5	150	–	6	3253561649196
1-64-921	8,0	150	–	6	3253561649219

### WKREŃTAKI PŁASKIE - RÓWNOLEGŁE CUSHION GRIP



Nr katalogowy	Szerokość ostrza w mm	Długość ostrza w mm			
0-64-923	2,5	75	X	6	3253560649234
0-64-924	3,0	75	X	6	3253560649241
STHT0-65509	4,0	100	X	6	3253560655099
1-64-923	2,5	75	–	6	3253561649233
1-64-924	3,0	75	–	6	3253561649240
STHT1-65509	4,0	100	–	6	3253561655098

### WKREŃTAKI POZIDRIVE CUSHION GRIP



Nr katalogowy	Szerokość ostrza w mm	Długość ostrza w mm			
0-64-952	PZ0	60	X	6	3253560649524
0-64-955	PZ1	75	X	6	3253560649555
0-64-974	PZ2	100	X	6	3253560649746
0-64-976	PZ3	150	X	6	3253560649760
1-64-952	PZ0	60	–	6	3253561649523
1-64-955	PZ1	75	–	6	3253561649554
1-64-956	PZ2	45	–	6	3253561649561
1-64-974	PZ2	100	–	6	3253561649745

## WKREŃTAKI PHILIPS CUSHION GRIP



Nr katalogowy	Szerokość ostrza w mm	Długość ostrza w mm			
0-64-930	PH0	60	X	6	3253560649302
0-64-931	PH1	45	X	6	3253560649319
0-64-932	PH1	75	X	6	3253560649326
0-64-933	PH1	150	X	6	3253560649333
0-64-934	PH2	45	X	6	3253560649340
0-64-940	PH2	100	X	6	3253560649401
0-64-941	PH2	150	X	6	3253560649418
0-64-949	PH3	150	X	6	3253560649494
1-64-930	PH0	60	-	6	3253561649301
1-64-932	PH1	75	-	6	3253561649325
1-64-940	PH2	100	-	6	3253561649400

## WKREŃTAKI TORX Z OTWOREM CUSHION GRIP



Nr katalogowy	Szerokość ostrza w mm	Długość ostrza w mm			
STHT0-65148	TT10	80	X	6	3253560651480
STHT0-65149	TT15	80	X	6	3253560651497
STHT0-65150	TT20	120	X	6	3253560651503
STHT0-65151	TT25	120	X	6	3253560651510
STHT0-65152	TT27	120	X	6	3253560651527
STHT0-65153	TT30	120	X	6	3253560651534
STHT0-65154	TT40	120	X	6	3253560651541

## ZESTAWY WKREŃTAKÓW CUSHION GRIP



### ZESTAW 10 SZT. (PŁASKIE / PH)

Nr katalogowy	Opis zestawu			
2-65-005	Płaskie 3 mm x 75 mm, 5 mm x 100 mm; 6,5 mm x 45 mm, 6,5 mm x 150 mm, 8 mm x 150 mm; PH0 x 60 mm, PH1 x 75 mm, PH2 x 45 mm, PH2 x 100 mm, PH3 x 150 mm	X	10	3253562650054



### ZESTAW 10 SZT. (PŁASKIE / PZ)

Nr katalogowy	Opis zestawu			
2-65-014	Płaskie 3 mm x 75 mm, 5 mm x 100 mm; 6,5 mm x 45 mm, 6,5 mm x 150 mm, 8 mm x 150 mm; PZ0 x 60 mm, PZ1 x 75 mm, PZ2 x 45 mm, PZ2 x 100 mm, PZ3 x 150 mm	X	1	3253562650146

## ZESTAWY WKRĘTAKÓW CUSHION GRIP c.d.



### ZESTAW 8 SZT. (PŁASKIE / PH)

Nr katalogowy	Opis zestawu			
0-65-011	Płaskie 3 mm x 75 mm, 5 mm x 100 mm; 6,5 mm x 45 mm, 6,5 mm x 150 mm, PH0 x 60 mm; PH1 x 75 mm, PH2 x 45 mm, PH2 x 150 mm	X	1	3253560650117



### ZESTAW 6 SZT. (PŁASKIE / PH)

Nr katalogowy	Opis zestawu			
0-65-007	Równoległe 5 mm x 100 mm; płaskie 3 mm x 75 mm, 5 mm x 100 mm, 6,5 mm x 150 mm; PH1 x 100 mm, PH2 x 150 mm	X	1	3253560650070



### ZESTAW 6 SZT. (PŁASKIE / PH / TESTER NAPIĘCIA)

Nr katalogowy	Opis zestawu			
0-65-009	Płaskie 5 mm x 100 mm, 6,5 mm x 45 mm; 6,5 mm x 150 mm, PH1 x 75 mm, PH2 x 45 mm; PH2 x 100 mm; tester napięcia	X	1	3253560650094



### ZESTAW 5 SZT. (TORX TT)

Nr katalogowy	Opis zestawu			
STHT2-65155	TORX TT5, TT6 8, TT10, TT15	X	1	3253562651556



### ZESTAW 5 SZT. (TORX TT)

Nr katalogowy	Opis zestawu			
STHT2-65156	TORX TT10, TT15, TT20, TT30, TT40	X	1	3253562651563



### ZESTAW 4 SZT. (PŁASKIE / PH)

Nr katalogowy	Opis zestawu			
0-65-013	Równoległe 6,5 mm x 200 mm, płaskie 5 mm x 100 mm; PH1 x 75 mm, PH2 x 150 mm	X	1	3253560650131



### ZESTAW 3 SZT. (PŁASKIE / PH)

Nr katalogowy	Opis zestawu			
0-65-012	Równoległe 3 mm x 65 mm; płaskie 6,5 mm x 100 mm; PH2 x 100 mm	X	1	3253560650124

# WKREŃTAKI TYPU MULTI-BIT

## WKREŃTAK TYPU MULTI-BIT FATMAX®, KRÓTKI Z GRZECHOTKĄ

**STANLEY**  
**FATMAX**



- Śrubokręt do bitów, wersja krótka, z grzechotką i 6 bitami – idealne rozwiązanie do mocnego dokręcania w ciasnych przestrzeniach
- Grzechotka z 40 zębami zapewniająca szybkość dokręcania, dokładność i wysoki moment obrotowy
- Ergonomiczny, bimateriałowy uchwyt do wygodnego i mocnego wkręcania
- Pierścień z trzema ustawieniami (wkręcanie, odkręcanie, blokada)
- Miejsce do przechowywania 6 bitów w uchwycie

Nr katalogowy	Opis zestawu			
FMHT0-62688	Wkrętak multi-bit z grzechotką, 6 bitów (5-6,5 mm-PH1-2PZ1-2)	X	6	3253560626884

10

## WKREŃTAK TYPU MULTI-BIT FATMAX® Z GRZECHOTKĄ

**STANLEY**  
**FATMAX**



- Grzechotka z 40 zębami zapewniająca szybkość dokręcania, dokładność i wysoki moment obrotowy
- Pierścień z trzema ustawieniami (wkręcanie, odkręcanie, blokada)
- Ergonomiczny, bimateriałowy uchwyt do wygodnego i mocnego wkręcania
- W zestawie 12 bitów: 5 – 6,5 – 8 mm, PH1, PH2, PH3, PZ1, PZ2, PZ3, T10, T15, T20
- FMHT0-62689 z diodą LED do słabo widocznych obszarów roboczych: wysoka jasność za sprawą białego światła 3,5 lumenów

Nr katalogowy	Opis			
FMHT0-62689	Wkrętak multi-bit FATMAX® z grzechotką, diodą LED i 12 bitami	X	6	3253560626891
FMHT0-62690	Wkrętak multi-bit FATMAX®, z grzechotką i 12 bitami (bez diody LED)	X	6	3253560626907

## WKREŃTAK TYPU MULTI-BIT Z GRZECHOTKĄ FATMAX® Z 12 BITAMI

**STANLEY**  
**FATMAX**



- Grzechotka z 40 zębami zapewniająca szybkość dokręcania, dokładność i wysoki moment obrotowy
- Grzechotka pistoletowa z przegubem obrotowym
- Ergonomiczny, bimateriałowy uchwyt do wygodnego i mocnego wkręcania
- Pierścień z trzema ustawieniami (wkręcanie, odkręcanie, blokada)
- Miejsce do przechowywania 6 bitów w uchwycie
- W zestawie:  
12 bitów: 5 mm, 6,5 mm, 8 mm, PH1, PH2, PH3, PZ1, PZ2, PZ3, T10, T15, T20

Nr katalogowy	Opis zestawu			
FMHT0-62691	Wkrętak multi-bit z grzechotką FATMAX® z 12 bitami	X	6	3253560626914

## ZESTAW WKREŃTAKÓW - 40 SZT.



- Grzechotka pistoletowa z uchwytem z przegubem obrotowym
- W praktycznej walizce z tworzywa

Nr katalogowy	Opis zestawu			
0-63-038	Płaskie-równoległe 5-6(2)-7 mm; Phillips PH1-PH2(2)-PH3; Torx T10-T15-T20-T25-T27-T30; gniazdo sześciokątne 2-3-4-5-6 mm; gniazdo czworokątne SQ1-SQ2-SQ3; przedłużenie; końcówki sześciokątne 6-7-8-9-10-11 mm; uchwyt precyzyjny; płaskie-równoległe 1,4-2-2,4-3 mm; Phillips® PH000-PH00-PH0-PH1; Torx® T4-T5-T6-T7-T8-T9	X	2	3253560630386

## WKREŃTAK TYPU MULTI-BIT KRÓTKI, Z 6 BITAMI



- Wkrętak multi-bitowy „Stubby” z grzechotką – idealne rozwiązanie w ciasnych przestrzeniach
- Magnetyczna końcówka zapewnia bezpieczne przytrzymanie bitu i śruby
- Pierścień z trzema ustawieniami (wkręcanie, odkręcanie, blokada), przestawiany jedną ręką
- Krótki, bimateriałowy uchwyt do wygodnego i mocnego wkręcania
- Miejsce do przechowywania 6 bitów w uchwycie
- W zestawie sześć końcówek chromowo-wanadowych (PZ 1, 2; PH 1, 2; płaskie 4,5, 6 mm)

### Z MECHANIZMEM GRZECHOTKI

Nr katalogowy	Opis zestawu			
0-66-358	1, 2; PH 1, 2; płaskie 4,5, 6 mm	X	3	3253560663582

### BEZ MECHANIZMU GRZECHOTKI

Nr katalogowy	Opis zestawu			
0-66-357	1, 2; PH 1, 2; płaskie 4,5, 6 mm	X	3	3253560663575

## WKREŃTAK TYPU MULTI-BIT Z GRZECHOTKĄ



- Wbudowany magazynek dla szybkiej i łatwej wymiany bitów
- Magnetyczny uchwyt na bity i wygodna rączka
- Chromowane ostrze chroni przed korozją

Nr katalogowy	Opis zestawu			
0-68-010	Równoległe 5, 6 mm; PH 1, 2; PZ 1, 2; T10, T15; Robertson nr 1, 2	X	6	3253560680107
STHT0-62574	Równoległe 4–6 mm; PH 1, 2, 3; T6, T8, T10, T15, T20; Robertson nr 1, 2, 3; klucz nasadowy 6–11 mm	X	6	3253560625740

# BITY WKRĘTARSKIE 1/4"

## BITY WKRĘTARSKIE 1/4", 25 MM - EXTRA HARD

- Wykonane z wysokogatunkowej stali węglowej
- Poddawane obróbce cieplnej
- Pokryte powłoką tytanową zmniejszającą wyślizgiwanie się bitu i zwiększającą kilkakrotnie jego trwałość
- Zgodne z normami ISO 1173 i DIN 3126

### PHILIPS (PH)



Nr katalogowy	Opis			
1-13-689	PH2	X	6 x 1	3253561136894

### POZIDRIV (PZ)



Nr katalogowy	Opis			
1-13-635	PZ2	X	6 x 1	3253561136351

## BITY WKRĘTARSKIE 1/4"

- Wykonane ze stali chromowo-wanadowej, hartowane i odpuszczone
- Końcówki zgodne z normą ISO
- Struktura końcówki ułatwia chwyt śruby

### PHILIPS (PH)



Nr katalogowy	Opis			
1-68-942	PH1 x 25 mm	-	25 x 1	3253561689420
0-68-946	PH2 x 25 mm	X	3 x 1	3253560689469
1-68-946	PH2 x 25 mm	-	25 x 1	3253561689468
3-68-946	PH2 x 25 mm	-	100 x 1	3253563689466
1-68-950	PH3 x 25 mm	-	25 x 1	3253561689505
1-68-947	PH2 x 50 mm	X	10 x 1	3253561689475

### POZIDRIV (PZ)



Nr katalogowy	Opis			
1-68-945	PZ1 x 25 mm	-	25 x 1	3253561689451
0-68-949	PZ2 x 25 mm	X	3 x 1	3253560689490
1-68-949	PZ2 x 25 mm	-	25 x 1	3253561689499
0-68-953	PZ3 x 25 mm	X	3 x 1	3253560689537
1-68-953	PZ3 x 25 mm	-	25 x 1	3253561689536
1-68-948	PZ2 x 50 mm	X	10 x 1	253561689482

### TORX (T)



Nr katalogowy	Opis			
0-68-842	T20 x 25 mm	X	3 x 1	3253560688424
1-68-842	T20 x 25 mm	-	25 x 1	3253561688423
1-68-843	T25 x 25 mm	-	25 x 1	3253561688430
1-68-845	T30 x 25 mm	-	25 x 1	3253561688454



## BITY WKRĘTARSKIE DWUSTRONNE 1/4"

- Wykonane ze stali chromowo-wanadowej, hartowane i odpuszczone
- Końcówki zgodne z normą ISO
- Struktura końcówki ułatwia chwyt śruby

### PHILIPS (PH)



Nr katalogowy	Opis			
1-68-784	PH1 / PH2	X	10 x 1	3253561687846

### POZIDRIV (PZ)



Nr katalogowy	Opis			
1-68-786	PZ1 / PZ2	X	10 x 1	3253561687860

## BITY WKRĘTARSKIE DŁUGIE 1/4"

- Wykonane ze stali chromowo-wanadowej, hartowane i odpuszczone
- Końcówki zgodne z normą ISO
- Struktura końcówki ułatwia chwyt śruby

### PHILIPS (PH)



Nr katalogowy	Opis			
1-68-992	PH2 X 50 mm	-	10 x 1	3253561689925

### POZIDRIV (PZ)



Nr katalogowy	Opis			
1-68-926	PZ2 X 50 mm	X	10 x 1	3253561689260
3-68-804	PZ2 X 70 mm	-	10 x 1	3253563688049
3-68-807	PZ2 X 100 mm	-	10 x 1	3253563688070

## UCHWYT MAGNETYCZNY - NASADKA



- Wykonany z wysokogatunkowej stali, poddany obróbce cieplnej

Nr katalogowy	Opis			
1-13-646	10 mm x 65 mm	-	1	3253561136467

## UCHWYT DO NASADEK 1/4"



- Wykonany z wysokogatunkowej stali, poddany obróbce cieplnej

Nr katalogowy	Opis			
1-13-649	nasadki 1/4"/" mocowanie 1/4" x 50 mm	X	1	3253561136474

## UCHWYT MAGNETYCZNY DO BITÓW 1/4"



Nr katalogowy	Opis			
0-68-732	60 mm	X	1	3253560687328
1-68-732	60 mm	-	5 x 1	3253561687327
3-68-729	75 mm	-	5 x 1	3253563687295

# ZESTAWY BITÓW WKRĘTARSKICH 1/4"



## ZESTAW BITÓW 1/4" 25 MM, 39 SZT., Z MINIGRZECHOTKĄ I KLUCZAMI NASADOWYMI<sup>(1)</sup>

Nr katalogowy	Opis zestawu			
1-13-906	Plaskie 4,5-5,5-6,5-8 mm; Phillips® PH1-PH2-PH3; PZ PZ1-PZ2-PZ3; z gniazdem sześciokątnym: 3-4-5-6 mm; Torx® T8-T10-T15-T20-T25-T27-T30-T40; Resistorx® T10-T15-T20-T25-T27-T30-T40; klucz nasadowy 1/4"; 6-7-8-10-11-12-13 mm; magnetyczny uchwyt do bitów z blokadą: 60 mm; minigrzechotka 1/4"; adapter do bitów 1/4"	-	10	3253561139062



## ZESTAW BITÓW 1/4" 25 MM, 39 SZT., Z KLUCZEM Z GRZECHOTKĄ I KLUCZAMI NASADOWYMI<sup>(1)</sup>

Nr katalogowy	Opis zestawu			
1-13-907	Plaskie 4,5-5,5-6,5-8 mm; Phillips® PH1-PH2-PH3; PZ PZ1-PZ2-PZ3; z gniazdem sześciokątnym 3-4-5-6 mm; Torx® T8-T10-T15-T20-T25-T27-T30-T40; Resistorx® T10-T15-T20-T25-T27-T30-T40; klucze nasadowe 1/4" 6-7-8-10-11-12-13 mm; magnetyczny uchwyt do bitów z blokadą: 60 mm; klucz z minigrzechotką 1/4"; adapter do bitów 1/4"	-	10	3253561139079



## ZESTAW BITÓW 1/4" 25 MM, 32 SZT., Z KLUCZEM Z GRZECHOTKĄ<sup>(1)</sup>

Nr katalogowy	Opis zestawu			
1-13-905	Plaskie 4,5-5,5-6,5-8 mm; Phillips® PH1-PH2-PH3; PZ PZ1-PZ2-PZ3; z gniazdem sześciokątnym 3-4-5-6 mm; Torx® T8-T10-T15-T20-T25-T27-T30-T40; Resistorx® T10-T15-T20-T25-T27-T30-T40; magnetyczny uchwyt do bitów z blokadą: 60 mm; klucz z minigrzechotką 1/4"; adapter do bitów 1/4"	-	10	3253561139055



## ZESTAW BITÓW 1/4" 25 MM, 61 CZĘŚCI, Z MAGNETYCZNYM UCHWYTEM DO BITÓW<sup>(1)</sup>

Nr katalogowy	Opis zestawu			
1-13-902	Plaskie 4-4,5-5,5-6,5-8 mm; Phillips® PH0-PH1-2xPH2-2xPH3-2xPH4; PZ PZ0-PZ1-2xPZ2-2xPZ3-PH4; Torx® T10-T15-T20-T25-T27-T30; Resistorx 3xT10-3xT15-6xT20-3xT25-3xT30-3xT40; z gniazdem sześciokątnym 3x2-6x3-4-5-6 mm; magnetyczny uchwyt do bitów z blokadą 60 mm	-	10	3253561139024



## ZESTAW BITÓW 1/4" 25 MM, 31 SZT., Z MAGNETYCZNYM UCHWYTEM DO BITÓW

Nr katalogowy	Opis zestawu			
1-13-903	Plaskie 4-4,5-5,5 mm; Phillips® PH1-PH2-PH3; PZ PZ1-PZ2-PZ3; Torx® T10-T15-2xT20-2xT25-2xT27-2xT30-T40; Resistorx® T10-T15-T20-T25-T30; z gniazdem sześciokątnym 3-4-5-6 mm; magnetyczny uchwyt do bitów z blokadą: 60 mm; adapter do bitów 1/4"	-	1	3253561139031



## ZESTAW BITÓW 1/4" 25 MM, 19 SZT., Z MAGNETYCZNYM UCHWYTEM DO BITÓW

Nr katalogowy	Opis zestawu			
1-13-901	Plaskie 4,5-5,5-6,5 mm; Phillips® PH1-PH2; PZ PZ1-PZ2-PZ3-PZ4; Torx® T10-T15-T20-T25-T30-T40; z gniazdem sześciokątnym 3-4-5 mm; magnetyczny uchwyt do bitów 60 mm	-	1	3253561139017

<sup>(1)</sup> W stojaku po 10 szt.

---

---

# **NARZĘDZIA DO ŁĄCZENIA**

---

---

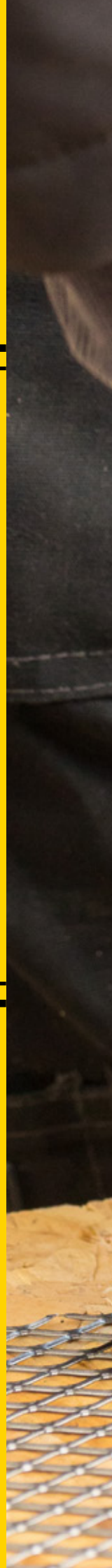



STANLEY

STANLEY  
FATMAX

 3/4" - 9/16" 6mm - 14mm COMPATIBLE WITH STANLEY® FATMAX SERIES® 80V/120V BATTERY® 80A/100 ARROW® 12V	 5/8" 15mm COMPATIBLE WITH STANLEY® FATMAX SERIES® 80V/120V BATTERY® 80A/100 ARROW® 12V	 1/4" - 5/16" 6mm - 14mm COMPATIBLE WITH STANLEY® FATMAX SERIES® 80V/120V BATTERY® 80A/100 ARROW® 12V	 3/8" - 9/16" 10mm - 14mm COMPATIBLE WITH STANLEY® FATMAX SERIES® 80V/120V BATTERY® 80A/100 ARROW® 12V	MFD: FATMAX1050 www.stanley.com ©2017 Stanley Tools Made in Taiwan Packaged in Taiwan Printed on Taiwan
--	--	--	---	---

# FATMAX® TR75

JEDEN ZSZYWACZ, SZEŚĆ ZASTOSOWAŃ



Obserwując profesjonalistów przy pracy, stwierdziliśmy, że zależnie od zadania muszą używać różnych rodzajów zszywaczy. Stało się dla nas jasne, że pilnie potrzebne jest bardziej wszechstronne narzędzie. Zszywacz STANLEY® FATMAX® TR75 jest odpowiedni do sześciu najpowszechniejszych rodzajów mocowań. Wystarczy użyć przełącznika, aby ustawić żądany rodzaj zszywaczy lub gwoździ, napełnić narzędzie – i gotowe.

# ZSZYWACZE ELEKTRYCZNE

## ZSZYWACZ ELEKTRYCZNY TRE650



- Długość przewodu 2,5 m
- Miękki uchwyt, zapobiegający zmęczeniu
- Końcówka wyposażona w zabezpieczenie przed uszkodzeniem powierzchni
- Przełącznik bezpieczeństwa
- Pokrętko regulacji siły odpowiednio do materiału
- Nadaje się do 5 długości gwoździ od 15 do 30 mm
- Maksymalna moc znamionowa: 1150 W

Nr katalogowy	Wielkość gwoździ w mm			
6-TRE650	15 - 20 - 25 - 30	X	2	3253566055855

## ZSZYWACZ ELEKTRYCZNY TRE550



- Elektrycznie zasilany zszywacz uniwersalny z ogranicznikiem głębokości
- Kształt części roboczej umożliwia stosowanie w narożnikach i przy krawędziach
- Ergonomiczna rączka pokryta elastycznym materiałem poprawiającym komfort podczas długiej pracy narzędziem
- Łatwa w obsłudze komora na zszywki i gwoździe – wygodne i szybkie uzupełnianie
- Długość przewodu: 2,4 m
- Do zszywek STANLEY® typu G (6, 8, 10, 12, 14 mm) i gwoździ (12 i 15 mm)
- Maksymalna moc znamionowa: 800 W
- Możliwość regulacji siły wbijania
- Wyłącznik bezpieczeństwa zabezpieczający przed niekontrolowanym strzałem

Nr katalogowy	Wielkość zszywek w mm	Wielkość gwoździ w mm			
6-TRE550	6 - 8 - 10 - 12 - 14	12 + 15	X	2	3253566058580

## ZSZYWACZ ELEKTRYCZNY TRE540



- Elektrycznie sterowany zszywacz uniwersalny do zszywek z cienkiego drutu
- Z ogranicznikiem głębokości
- Kształt części roboczej umożliwia do stosowania w narożnikach i przy krawędziach – dla dokładnej i wygodnej pracy
- Ergonomiczna rączka pokryta elastycznym materiałem poprawiającym komfort podczas długiej pracy narzędziem
- Łatwa w obsłudze komora na zszywki – wygodne i szybkie uzupełnianie
- Do zszywek STANLEY® typu A (od 6 do 14 mm) i gwoździ (12 i 15 mm)
- Maksymalna moc znamionowa: 1150 W
- Wyłącznik bezpieczeństwa zabezpieczający przed niekontrolowanym strzałem
- Zszywki ładowane od spodu
- Regulacja siły wbijania

Nr katalogowy	Wielkość zszywek w mm	Wielkość gwoździ w mm			
STHT6-70414	6 - 8 - 10 - 12 - 14	12 + 15	X	5	3253566704142

# ZSZYWACZE RĘCZNE

## ZSZYWACZ RĘCZNY FATMAX® TR350

**STANLEY**  
**FATMAX**



- Profesjonalny zszywacz na zszywki G i gwoździe
- Niewielka masa – wytrzymały, aluminiowy korpus, lakierowany na kolor srebrny
- Osłona zapobiega obrażeniom – zapewnia bezpieczną i wygodną pracę
- Łatwa w obsłudze dźwignia pokryta miękkim materiałem
- Bez odrzutu i bez zacięć (Anti-Jam)
- Łatwa w obsłudze komora na zszywki i gwoździe – wygodne i szybkie uzupełnianie
- Uchwyt można całkowicie złożyć – oszczędność miejsca podczas przechowywania
- Do zszywek STANLEY® typu G (od 6 do 14 mm), kołków i gwoździ STANLEY® typu 18 J (12 i 15 mm)



Nr katalogowy	Wielkość zszywek w mm	Wielkość gwoździ w mm			
6-TR350	6 - 8 - 10 - 12 - 14	12 + 15	X	5	3253566704135

## ZSZYWACZ RĘCZNY TR250 Z OGRANICZNIKIEM GŁĘBOKOŚCI



- Zszywacz profesjonalny o szerokim spektrum zastosowania
- Wysokie/niskie ustawienie do pracy z różnymi materiałami
- Niewielka masa – wytrzymały, aluminiowy korpus, lakierowany na kolor szary
- Osłona zapobiega obrażeniom – zapewnia bezpieczną i wygodną pracę
- Łatwa w obsłudze dźwignia pokryta miękkim materiałem
- Bez odrzutu i bez zacięć (Anti-Jam)
- Łatwa w obsłudze komora na zszywki i gwoździe – wygodne i szybkie uzupełnianie
- Uchwyt można całkowicie złożyć – oszczędność miejsca podczas przechowywania
- Do zszywek STANLEY® typu G (od 6 do 14 mm) i gwoździ (12 i 15 mm)

Nr katalogowy	Wielkość zszywek w mm	Wielkość gwoździ w mm			
6-TR250	6 - 8 - 10 - 12 - 14	12 + 15	X	6	3253566050072

## ZSZYWACZ RĘCZNY TR150HL Z OGRANICZNIKIEM GŁĘBOKOŚCI



- Profesjonalny zszywacz do regularnego użytkowania i wielu zastosowań
- Wysokie/niskie ustawienie do pracy z różnymi materiałami
- Niewielka masa – wytrzymały, aluminiowy korpus, lakierowany na kolor srebrny
- Osłona zapobiega obrażeniom – zapewnia bezpieczną i wygodną pracę
- Łatwa w obsłudze dźwignia pokryta miękkim materiałem
- Bez odrzutu i bez zacięć (Anti-Jam)
- Łatwa w obsłudze komora na zszywki – wygodne i szybkie uzupełnianie
- Uchwyt można całkowicie złożyć – oszczędność miejsca podczas przechowywania
- Do zszywek STANLEY® typu G (od 6 do 14 mm)

Nr katalogowy	Wielkość zszywek w mm			
6-TR150HL	6 - 8 - 10 - 12 - 14	X	6	3253566058429

## ZSZYWACZ DO PRZEWODÓW 6-CT-10X



- Uniwersalny zszywacz ręczny do mocowania kabli i przewodów
- Trwała, aluminiowa obudowa
- Możliwość zastosowania ogranicznika głębokości
- Osłona zapobiega obrażeniom – zapewnia bezpieczną i wygodną pracę
- Łatwa w obsłudze komora na zszywki – wygodne i szybkie uzupełnianie
- Uchwyt można całkowicie złożyć – oszczędność miejsca podczas przechowywania
- Do zszywek 1-CT106T, 1-CT107T, 1-CT108T, 1-CT109T, 1-CT305T, 1-CT306T, 1-CT308T
- Nie nadaje się do montażu przewodów pod napięciem

Nr katalogowy	Wielkość zszywek w mm			
6-CT-10X	Typ 7: 10 - 11 - 12 - 14, typ CT: 8 - 10 - 12	X	5	3253566051109

## ZSZYWACZ RĘCZNY TR150L



- Zszywacz i gwoździarka do regularnego użytkowania i wielu zastosowań
- Niewielka masa – wytrzymały, aluminiowy korpus, lakierowany na kolor ciemnoszary
- Osłona zapobiega obrażeniom – zapewnia bezpieczną i wygodną pracę
- Łatwa w obsłudze dźwignia pokryta miękkim materiałem
- Bez odrzutu
- Bez zacięć (Anti-Jam)
- Łatwa w obsłudze komora na zszywki i gwoździe – wygodne i szybkie uzupełnianie
- Uchwyt można całkowicie złożyć – oszczędność miejsca podczas przechowywania
- Do zszywek STANLEY® typu A (6, 8, 10, 12, 14 mm) i gwoździ (12 i 15 mm)

Nr katalogowy	Wielkość zszywek w mm	Wielkość gwoździ w mm			
6-TR150L	6 - 8 - 10 - 12 - 14	12 + 15	X	6	3253566060514



## ZSZYWACZ RĘCZNY TR120 3 W 1



- Zszywacz ręczny TR120 3 w 1 do zszywek z cienkiego drutu i kołków
- Zszywacz i gwoździarka do regularnego użytkowania i wielu zastosowań
- Trwała, stalowa obudowa
- Łatwy w obsłudze magazynek do przeładunku – wygodne i szybkie uzupełnianie
- Łatwa w obsłudze dźwignia – ergonomiczny kąt
- Uchwyt można całkowicie złożyć – oszczędność miejsca podczas przechowywania
- Okienko do sprawdzania ilości zszywek
- Bez odrzutu
- Bez zacięć (Anti-Jam)
- Do zszywek STANLEY® typu A i podobnych (4, 6, 8, 10 mm)
- Do zszywek STANLEY® typu G (4, 6, 8, 10 mm)
- Kołki i gwoździe typu 18 J 10 mm

Nr katalogowy	Wielkość zszywek w mm	Wielkość gwoździ w mm			
STHT6-70410	4 - 6 - 8 - 10	10	X	5	3253566704104

## ZSZYWACZ RĘCZNY TR55



- Zszywacz ręczny do zszywek z cienkiego drutu
- Zszywacz ręczny do regularnego użytku hobbystycznego
- Wytrzymała obudowa z tworzywa ABS, odpornego na uderzenia
- Niewielka masa przy maksymalnej trwałości
- Łatwa w obsłudze dźwignia
- Magazynek zszywek i prowadnica ze stali
- Łatwy w obsłudze magazynek do przeładunku – wygodne i szybkie uzupełnianie
- Możliwość zastosowania ogranicznika głębokości
- Do zszywek STANLEY® typu A i podobnych (4, 6, 8, 10, 12, 14 mm)

Nr katalogowy	Wielkość zszywek w mm			
STHT6-70409	4 - 6 - 8 - 10 - 12 - 14	X	5	3253566704098

## ZSZYWACZ RĘCZNY TR45



- Zszywacz ręczny do okazjonalnego użytku hobbystycznego
- Wytrzymała wersja stalowa, polerowana na wysoki połysk
- Oslona przed zmiążdżeniem zapobiega obrażeniom – zapewnia bezpieczną i wygodną pracę
- Łatwa w obsłudze komora na zszywki – wygodne i szybkie uzupełnianie
- Uchwyt można całkowicie złożyć – oszczędność miejsca podczas przechowywania
- Do zszywek STANLEY® typu A (6, 8, 10 mm)

Nr katalogowy	Wielkość zszywek w mm			
6-TR45	6 - 8 - 10	X	4	3253566050454

# UNIWERSALNE ZSZYWACZE RĘCZNE

## ZSZYWACZ RĘCZNY FATMAX® TR75 6 W 1

**STANLEY**  
**FATMAX**



- Zszywacz ręczny TR75 6 w 1 do zszywek z cienkiego drutu, zszywek okrągłych, gwoździ i kołków
- Zszywacz i gwoździarka do regularnego użytkowania i wielu zastosowań
- Wytrzymała obudowa z tworzywa ABS, odpornego na uderzenia
- Łatwy w obsłudze magazynek do przeładunku – wygodne i szybkie uzupełnianie
- Łatwa w obsłudze dźwignia – ergonomiczny kąt
- Ogranicznik głębokości do pracy z różnymi materiałami
- Uchwyt można całkowicie złożyć – oszczędność miejsca podczas przechowywania
- Okienko do sprawdzania ilości zszywek
- Bez odrzutu
- Prowadzenie drutu
- Do zszywek STANLEY® typu A (4, 6, 8, 10, 12, 14 mm), typu H (6, 8, 10, 12, 14 mm) i typu G (6, 8, 10, 12, 14 mm) i podobnych
- Kołki i gwoździe typu 18 J 15 mm (5/8")
- Zszywki okrągłe (CT100) 12 mm (3/8") i 14 mm (9/16")

Nr katalogowy	Wielkość zszywek w mm	Wielkość gwoździ w mm			
FMHT6-70868	4 - 6 - 8 - 10 - 12 - 14	15	X	5	3253566708683

## ZSZYWACZ RĘCZNY FATMAX® TR400 4 W 1

**STANLEY**  
**FATMAX**



- Zszywacz ręczny TR400 4 w 1 do zszywek z cienkiego drutu, zszywek okrągłych, gwoździ i kołków
- Zszywacz i gwoździarka do regularnego użytkowania i wielu zastosowań
- Wytrzymała obudowa z tworzywa ABS, odpornego na uderzenia
- Łatwy w obsłudze magazynek do przeładunku – wygodne i szybkie uzupełnianie
- Łatwa w obsłudze dźwignia – ergonomiczny kąt
- Ogranicznik głębokości do pracy z różnymi materiałami
- Uchwyt można całkowicie złożyć – oszczędność miejsca podczas przechowywania
- Okienko do sprawdzania ilości zszywek
- Bez odrzutu
- Prowadzenie drutu
- Do zszywek STANLEY® typu A (6, 8, 10, 12, 14 mm) i podobnych od 6 mm (5/32") do 14 mm (9/16")
- Kołki i gwoździe typu 18 J 15 mm (5/8")
- Zszywki okrągłe (CT100) 12 mm (3/8") i 14 mm (9/16")

Nr katalogowy	Wielkość zszywek w mm	Wielkość gwoździ w mm			
FMHT6-70411	6 - 8 - 10 - 12 - 14	15	X	5	3253566704111

## ZSZYWACZ RĘCZNY FATMAX® 4 W 1

**STANLEY**  
**FATMAX**



- Profesjonalny zszywacz ręczny: Niewielkie obciążenie także w razie długiego użytkowania dzięki wyjątkowo lekkiemu nylonowemu kompozytowi (tylko 0,47 kg)
- Uniwersalny zszywacz ręczny 4 w 1 do zszywek do zadań lekkich i trudnych (6–14 mm), zszywek okrągłych (6–14 mm) i gwoździ chowanych typu 18 G 15 mm
- Łatwa w obsłudze, gumowana dźwignia, zmniejszająca wysiłek nawet o 25%
- Wysoka precyzja i kontrola dzięki ergonomicznie ukształtowanemu, gumowanemu uchwytowi
- Poręczny i mobilny: z dwustronnym klipsem do mocowania do paska
- Idealny do prac dekarских, montażu materiałów izolacyjnych oraz w branży logistycznej i opakowaniowej
- Praktyczne okienko – do sprawdzania napełnienia
- Magazynek do łatwego i szybkiego uzupełniania
- Do zszywek STANLEY® typu A (6, 8, 10, 12, 14 mm), typu H (6, 8, 10, 12, 14 mm) i typu G (6, 8, 10, 12, 14 mm) i podobnych
- Gwoździe typu 18 G 15 mm
- Zszywki okrągłe (CT100) 10, 12 i 14 mm



Nr katalogowy	Wielkość zszywek w mm	Wielkość gwoździ w mm			
FMHT0-80550	6 - 8 - 10 - 12 - 14	15	X	5	3253560805500

## ZSZYWACZ FATMAX® REVERSE SQUEEZE

**STANLEY**  
**FATMAX**



- Reverse Squeeze – o 25% mniejszy wysiłek dzięki zaawansowanej technologii High Start i brak odrzutu podczas pracy
- Okienko kontrolne w komorze na zszywki – szybkie sprawdzenie poziomu napełnienia
- Magazynek z zamknięciem na wcisk, aby ułatwić uzupełnianie
- Wygodnie leży w dłoni dzięki zastosowaniu dwóch materiałów na dźwignię i uchwycie
- Obudowa wykonana z kompozytu nylonowego: bardzo lekka i trwała
- Elastyczna regulacja ciśnienia i wiele możliwości zastosowań
- Szeroki zakres zastosowań – narzędzie odpowiednie do zszywek i gwoździ
- Do zszywek STANLEY® typu G (6, 8, 10, 12, 14 mm) i podobnych od 6 mm (5/32") do 14 mm (9/16")
- Gwoździe typu 18 GA 12 + 15 mm

Nr katalogowy	Wielkość zszywek w mm	Wielkość gwoździ w mm			
FMHT0-80551	6 - 8 - 10 - 12 - 14	12 + 15	X	5	3253560805517

# ZSZYWACZE MŁOTKOWE

## ZSZYWACZ MŁOTKOWY FATMAX® + 1000 ZSZYWEK TYPU G 10 mm

**STANLEY**  
**FATMAX**



- Idealny do regularnego i długiego użytkowania dzięki wyjątkowo lekkiemu, wytrzymałemu nylonowemu kompozytowi (tylko 0,82 kg)
- Łatwa w obsłudze, wyjątkowo długa komora na zszywki – wygodne i szybkie uzupełnianie
- Wysoka precyzja i kontrola dzięki ergonomicznie ukształtowanemu i gumowanemu uchwytowi, bez odrzutu i bez zacięć (technologia AntiJam™)
- Potrójna komora na zszywki: więcej zszywek = rzadsze przeładunki
- Wszechstronność: do zszywek STANLEY® typu G (6, 8, 10 mm)
- Idealne narzędzie do prac dekarских, montażu materiałów izolacyjnych, wykładzin podłogowych i zastosowań przemysłowych (np. paletowania)
- W zestawie: zszywacz młotkowy, 1000 zszywek typu G 10 mm (1-TRA706T)

Nr katalogowy	Wielkość zszywek w mm			
FMHT81394-9	6 – 8 – 10	X	5	3253569813940

## ZSZYWACZ MŁOTKOWY FATMAX® PHT350 Z OSTRZEM

**STANLEY**  
**FATMAX**



- Wbudowane ostrze zabezpieczające (automatycznie cofane)
- Do stosowania ze standardowymi ostrzami trapezowymi
- Ergonomiczny uchwyt wykonany z miękkiego materiału, zmniejszający zmęczenie
- Mechanizm zapobiegający zacięciom – bez zapychania się wylotu zszywek
- Możliwość załadunku od dołu – szybsze i łatwiejsze uzupełnianie
- Do zszywek STANLEY® typu G (8, 10, 12 mm)

Nr katalogowy	Wielkość zszywek w mm			
0-PHT350	8 – 10 – 12	X	4	3253560055561

## ZSZYWACZ MŁOTKOWY PHT150



- Profesjonalny zszywacz młotkowy do regularnego użytkowania
- Solidna, stalowa obudowa – optymalne wyważenie (lakierowana na żółto)
- Ergonomiczny uchwyt wykonany z miękkiego materiału, zmniejszający zmęczenie
- Łatwa w obsłudze komora na zszywki – wygodne i szybkie uzupełnianie
- Uchwyt można całkowicie złożyć – oszczędność miejsca podczas przechowywania
- Do zszywek STANLEY® typu G (6, 8, 10 mm)

Nr katalogowy	Wielkość zszywek w mm			
6-PHT150	6 – 8 – 10	X	6	3253566051505

# ZSZYWKI I GWOŹDZIE

## ZSZYWKI TYPU A

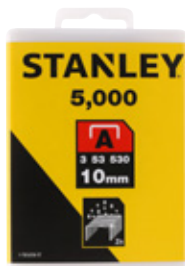

- Zszywki z cienkiego drutu do zszywaczy elektrycznych i ręcznych typu A (specyfikacja: typ A 3/53/530)
- Mocne, wielokrotnie zamykane opakowanie
- Odpowiednie do większości produktów znanych producentów
- Odporna na rdzewienie, powlekana stal, wytrzymała i trwała

Nr katalogowy	Wymiary w mm	Zszywki do:	Liczba sztuk			
1-TRA202T	4	TR55, TR120, TR75	1 000	X	7	3253561055096
1-TRA204T 1-TRA204-5T	6	TRE540, TR45, TR55, TR120, TR150L, TR75, TR400, FMHT0-80550	1 000 5 000	X	7 6	3253561053887 3253561058721
1-TRA205T 1-TRA205-5T	8	TRE540, TR45, TR55, TR120, TR150L, TR75, TR400, FMHT0-80550	1 000 5 000	X	7 6	3253561053894 3253561058738
1-TRA206T 1-TRA206-5T	10	TRE540, TR45, TR55, TR120, TR150L, TR75, TR400, FMHT0-80550	1 000 5 000	X	5 6	3253561054105 3253561058745
1-TRA208T	12	TRE540, TR55, TR150L, TR75, TR400, FMHT0-80550	1 000	X	4	3253561055140
1-TRA209T	14	TRE540, TR55, TR150L, TR75, TR400, FMHT0-80550	1 000	X	4	3253561055195

## ZSZYWKI TYPU G



- Zszywki do zszywaczy elektrycznych, ręcznych i młotkowych typu G (specyfikacja: typ G 4/11/140)
- Mocne, wielokrotnie zamykane opakowanie
- Odpowiednie do większości produktów znanych producentów
- Odporna na rdzewienie, powlekana stal, wytrzymała i trwała

Nr katalogowy	Wymiary w mm	Zszywki do:	Liczba sztuk			
1-TRA704T 1-TRA704-5T	6	TRE550, TR150HL, TR250, TR350, TR75, FMHT0-80550, FMHT0-80551, FMHT81394-9, PHT150	1 000 5 000	X	7 6	3253561054198 3253561052675
1-TRA705T 1-TRA705-5T	8	TRE550, TR150HL, TR250, TR350, TR75, FMHT0-80550, FMHT0-80551, FMHT81394-9, PHT150, PHT350	1 000 5 000	X	6 6	3253561054273 3253561058264
1-TRA706T 1-TRA706-5T	10	TRE550, TR150HL, TR250, TR350, TR75, FMHT0-80550, FMHT0-80551, FMHT81394-9, PHT150, PHT350	1 000 5 000	X	5 6	3253561054280 3253561050657
1-TRA708T 1-TRA708-5T	12	TRE550, TR150HL, TR250, TR350, TR75, FMHT0-80550, FMHT0-80551, PHT350	1 000 5 000	X	4 6	3253561054297 3253561050855
1-TRA709T 1-TRA709-5T	14	TRE550, TR150HL, TR250, TR350, TR75, FMHT0-80550, FMHT0-80551	1 000 5 000	X	4 6	3253561054303 3253561058271

## ZSZYWKI TYPU H (1000 SZTUK)



- Mocne, wielokrotnie zamykane opakowanie
- Odpowiednie do większości produktów znanych producentów
- Odpowiednie do ręcznych zszywaczy do zszywek z cienkiego drutu oraz do zszywaczy młotkowych
- Odporna na rdzewienie, powlekana stal, wytrzymała i trwała
- Typ H 13/15/19

Nr katalogowy	Wymiary w mm	Zszywki do:	Liczba sztuk			
1-TRR134T	6	TR120, TR75, FMHT0-80550	1 000	X	7	3253561060243
1-TRR135T	8	TR120, TR75, FMHT0-80550	1 000	X	6	3253561060250

## ZSZYWKI DO PRZEWODÓW CT100 (1000 SZTUK)



- Zagięte zszywki do zszywaczy do przewodów kablowych STANLEY®
- Mocne, wielokrotnie zamykane opakowanie
- Odpowiednie do większości produktów znanych producentów
- Odporna na rdzewienie, powlekana stal, wytrzymała i trwała

Nr katalogowy	Wymiary w mm	Zszywki do:	Liczba sztuk			
1-CT106T	10	6-CT-10	1 000	X	6	3253561058479
1-CT108T	12	6-CT-10	1 000	X	4	3253561058493
1-CT109T	14	6-CT-10	1 000	X	4	3253561051692

## GWOŹDZIE (1000 SZT.)



- Mocne, wielokrotnie zamykane opakowanie
- Odpowiednie do większości produktów znanych producentów
- Odpowiednie do wielu zadań
- Odporna na rdzewienie, powlekana stal, wytrzymała i trwała

Nr katalogowy	Wymiary w mm	Gwoździe do:	Liczba sztuk			
1-SWK-BN050T	12	TRE540, TRE550, TR250, TR350, TR150L, FMHT0-80551	1 000	X	10	3253561051746
1-SWK-BN0625T	15	TRE540, TRE550, TRE650, TR250, TR350, TR150L, TR75, TR400, FMHT0-80550, FMHT0-80551	1 000	X	10	3253561058370
1-SWKBN100T	25	TRE650	1 000	X	10	3253561058394
1-SWKBN1187T	30	TRE650	1 000	X	10	3253561051777

# NITOWNICE

## NITOWNICA 6-MR100



- Solidna, wytrzymała konstrukcja z odlewu ciśnieniowego
- Wyposażone w wymienną sprężynę
- Automatyczne usuwanie zużytego trzpienia
- W zestawie z kluczem i głowicą do nitów jednostronnych o średnicy 2 mm, 3 mm, 4 mm i 5 mm
- Odpowiednie do nitów stalowych i aluminiowych o średnicy 2 mm (3/32"), 3 mm (1/8"), 4 mm (5/32") i 5 mm (3/16")
- Odpowiednie do nitów ze stali nierdzewnej o średnicy 3 mm (1/8") i 4 mm (5/32")

Nr katalogowy	Opis			
6-MR100	Nitownica 6-MR100	X	4	3253566053004

## NITOWNICA 6-MR77 Z OBROTOWĄ GŁOWICĄ



- Solidna, wytrzymała konstrukcja z odlewu ciśnieniowego
- Wygodne nitowanie nawet w trudno dostępnych miejscach dzięki głowicy obracającej się o 360°
- Wyposażone w wymienną sprężynę
- Automatyczne usuwanie zużytego trzpienia
- W zestawie z kluczem i głowicą do nitów jednostronnych o średnicy 2 mm, 3 mm, 4 mm i 5 mm
- Odpowiednie do nitów stalowych i aluminiowych o średnicy 2 mm (3/32"), 3 mm (1/8"), 4 mm (5/32") i 5 mm (3/16")

Nr katalogowy	Opis			
6-MR77	Nitownica 6-MR77 z obrotową głowicą	X	5	3253566052427

## NITOWNICA MR55



- Korpus stalowy
- 4 wymienne końcówki do nitów:  $\varnothing$  2; 3; 4 i 5 mm

Nr katalogowy	Opis			
0-69-804	Nitownica MR55	X	5	3253560698041

## NITOWNICA MR33



- Korpus stalowy
- 3 wymienne końcówki do nitów:  $\varnothing$  2; 3; 4 mm

Nr katalogowy	Opis			
0-69-833	Nitownica MR33	X	5	3253560698331

## NITY ALUMINIOWE, ZRYWALNE



- Nity aluminiowe odporne na korozję
- Trwałe opakowanie wielokrotnego użytku ułatwiające wybór i przechowywanie nitów

Nr katalogowy	Średnica w mm	Długość nitu (mm)	Liczba sztuk			
1-PAA42T	3	3	25	X	10	3253561050961
1-PAA44T	3	6	20	X	10	3253561052446
1-PAA48T	3	12.5	15	X	10	3253561051487
1-PAA52T	4	3	20	X	10	3253561050527
1-PAA54T	4	6	20	X	10	3253561051548
1-PAA58T	4	12.5	15	X	10	3253561052583
1-PAA62T	4.7	3	15	X	10	3253561052620
1-PAA64T	4.7	6	15	X	10	3253561052644
1-PAA66T	4.7	9.5	15	X	10	3253561051661

## PODKŁADKI DO NITÓW ZRYWALNYCH



- Podkładki z aluminium
- W wielokrotnie zamykanym opakowaniu
- Przydatne przy łączeniu miękkich materiałów

Nr katalogowy	Średnica w mm	Opis	Liczba sztuk			
1-PBA6T	4.7	Aluminium	30	X	10	3253561050060

# PISTOLETY KLEJOWE

## PISTOLET KLEJOWY PRO FATMAX® GR100R

**STANLEY**  
**FATMAX**



- Czas nagrzewania: 60 sekund
- Ceramiczna grzałka
- Stałe zużycie energii nawet w fazie roboczej za sprawą ceramicznej grzałki
- Wysoka wydajność: ok. 25 g/min
- Tryb czuwania – powrót do temperatury roboczej w zaledwie 30 sekund
- Tryb uśpienia – zatrzymanie grzania po 30 minutach bez przyciskania spustu
- Wstrzymanie pracy (czujnik drgań)
- Dwukolorowy wyświetlacz LED wskazujący temperaturę:  
kolor czerwony - temperatura grzałki poniżej 170°C,  
kolor zielony - temperatura wyższa niż 170°C - pistolet gotowy do pracy
- W zestawie laska kleju i dysze
- Na klej 11 mm

Nr katalogowy	Opis			
FMHT6-70418	Pistolet klejowy PRO FATMAX® GR100R	-	5	3253566704180



## PISTOLET KLEJOWY GR90R



- Pistolet klejowy z możliwością pracy bezprzewodowej (działa do 12 min)
- Ceramiczna grzałka
- Pobór mocy 40 W
- Wydajność: ok. 12 g/min
- Temperatura nagrzewania od 180° do 210°
- Wymienne dysze - w zestawie jedna dysza
- Krótki czas nagrzewania - do 120°C w 130 sekund

Nr katalogowy	Opis			
STHT6-70416	Klej w szyftach 12 mm	X	5	3253566704166

## PISTOLET KLEJOWY GR50



- Czas nagrzewania: 100 sekund
- Ceramiczna grzałka
- Wydajność: ok. 13 g/min
- Moc 120 W
- Termostat mechaniczny

Nr katalogowy	Opis			
STHT6-70417	Klej w szyftach 12 mm	X	5	3253566704173

## PISTOLET KLEJOWY 6-GR100 DUALMELT™



- Automatyczne wyłączenie, gdy urządzenie nie jest używane
- Szybkie przygotowanie do pracy - regulowany dopływ ciepła i wstępne podgrzanie kleju
- Dwie temperatury robocze do wyboru za pomocą przełącznika (wysoka/niska)
- Optyczny wskaźnik trybu pracy
- Wymienna dysza z ochroną termiczną i osłoną przed kapaniem kleju
- Uchwyt z miękkimi wkładkami dla wygody i zabezpieczenia przed ślizganiem się
- Rozkładana podstawka do bezpiecznego przechowywania podczas przerw w pracy
- Izolowana obudowa odporna na temperaturę
- Do stosowania z klejami: 1-GS15DT, 1-GS20DT i 1-GS25DT (12 mm)

Nr katalogowy	Akcesoria			
6-GR100	Klej w szyftach 12 mm	X	4	3253566052380

## PISTOLET KLEJOWY 6-GR25 DUALMELT™



- Łatwy wybór temperatury roboczej
- Do stosowania ze standardowymi laskami kleju na obu poziomach temperatury
- Szybkie przygotowanie do pracy - regulowany dopływ ciepła i wstępne podgrzanie kleju
- Rozkładana podstawka do bezpiecznego przechowywania podczas przerw w pracy
- Ergonomiczny chwyt dla bezpiecznej pracy bez zmęczenia
- Izolowana obudowa odporna na temperaturę
- Do stosowania z klejami: 1-GS15DT, 1-GS20DT i 1-GS25DT (12 mm)

Nr katalogowy	Akcesoria			
6-GR25	Klej w szyftach 12 mm	X	4	3253566050256

## PISTOLET KLEJOWY 6-GR15 MINI DUALMELT™



- Idealny do hobby, majsterkowania oraz napraw w domu i mieszkaniu
- Wszechstronne zastosowania- możliwość wyboru temperatury roboczej (wysoka/niska)
- Rozkładana podstawka do bezpiecznego przechowywania podczas przerw w pracy
- Ergonomiczny uchwyt dla bezpiecznej pracy bez zmęczenia
- Izolowana obudowa odporna na temperaturę

Nr katalogowy	Akcesoria			
6-GR15	Klej w sztyftach 7 mm - 1-GS10DT	X	4	3253566050157

## KLEJE W SZTYFTACH DO PISTOLETÓW KLEJOWYCH



### KLEJ UNIWERSALNY W SZTYFTACH DO PISTOLETÓW KLEJOWYCH DUALMELT™

- Do powszechnego użytku w pistoletach o niskich i wysokich temperaturach pracy
- Możliwość klejenia wrażliwych na ciepło materiałów

Nr katalogowy	Średnica w mm	Długość w mm	Liczba sztuk			
1-GS10DT	7	100	24	X	5	3253561051401
1-GS15DT	12	100	6	X	5	3253561051494
1-GS20DT	12	100	24	X	5	3253561051418
1-GS25DT	12	250	12	X	5	3253561052125

### KLEJ UNIWERSALNY W SZTYFTACH

- Do powszechnego użytku w pistoletach o niskich i wysokich temperaturach pracy

Nr katalogowy	Średnica w mm	Długość w mm	Ilość			
STHT1-70429	12	100	24 sztuki	X	5	3253561704291
STHT1-70430	12	250	1 kg	X	5	3253561704307

### KLEJ SPECJALNY DWUSTOPNIOWY

- Do użytku w pistoletach o niskich i wysokich temperaturach pracy
- Do klejenia drewna, skóry, tkaniny, korka, tworzyw sztucznych, fajansu i tektury

Nr katalogowy	Średnica w mm	Długość w mm	Ilość			
STHT1-70431	12	250	1 kg	X	5	3253561704314

### KLEJ SPECJALNY BEZBARWNY

Do przyklejania kabli, przewodów elektrycznych, wyrobów z PVC, wykładzin podłogowych

Nr katalogowy	Średnica w mm	Długość w mm	Ilość			
STHT1-70432	12	250	24 szt.	X	5	3253561704321
STHT1-70433	12	100	24 szt.			3253561704338

### KLEJ O PODWYŻSZONEJ WYTRZYMAŁOŚCI

- Do użytku uniwersalnego w pistoletach o niskich i wysokich temperaturach pracy

Nr katalogowy	Średnica w mm	Długość w mm	Ilość			
STHT1-70438	12	100	6 szt.	X	5	3253561704383

### KLEJ UNIWERSALNY OZDOBNY

- Klej uniwersalny o niskiej temperaturze topnienia



Nr katalogowy	Kolory	Średnica w mm	Długość w mm	Ilość			
STHT1-70436	czerwony, zielony, niebieski	12	100	12 szt.	X	5	3253561704369
STHT1-70437	srebrny, złoty	12	100	12 szt.			253561704376

---

# OŚWIETLENIE

---





# LATARKA CZOŁOWA STANLEY® FATMAX®

PRACA W DOBRYM ŚWIETLE



Profesjoniści mówili nam, że nie stworzono jeszcze czołówki, która w pełni odpowiadałaby ich potrzebom. To był dla nas kolejny powód, aby stworzyć latarkę czołową STANLEY® FATMAX®. Latarka czołowa FATMAX®, odporna na pęknięcia i wyposażona w mocne diody LED, stanowi optymalne połączenie skupionego światła punktowego z oświetleniem dużej powierzchni w miejscu pracy.

# LATARKI

## LATARKA CZOŁOWA FATMAX®

**STANLEY**  
**FATMAX**



- Nowa technologia COB (Chip On Board) dla szczególnie intensywnego, jednorodnego światła
- Czujnik ruchu
- Elastyczna, regulowana opaska na głowę
- Regulowana obrotowa główka
- Dwa poziomy mocy: niski 50 lumenów / wysoki 200 lumenów
- Stopień ochrony: IP 54
- Czas pracy: 6,5 / 30 godzin
- Zasilanie: 3 baterie AAA (w zestawie)

Nr katalogowy	Opis			
FMHT81509-0	Latarka czołowa FATMAX®	X	1	3253560815097

## LATARKA KOMPAKTOWA FATMAX®

**STANLEY**  
**FATMAX**



- Technologia COB (Chip On Board) dla szczególnie intensywnego, jednorodnego światła
- Dwa poziomy mocy: niski 175 lumenów / wysoki 350 lumenów
- Regulacja szerokości wiązki światła
- Zasięg wiązki światła: 75–225 m
- Stopień ochrony: IP 44
- Zacisk paska i opaska na nadgarstek
- Czas pracy: 20 godz.
- Zasilanie: 4 baterie AAA (w zestawie)

Nr katalogowy	Opis			
FMHT81511-0	Latarka kompaktowa FATMAX®	X	1	3253560815110

## LATARKA KIESZONKOWA FATMAX®

**STANLEY**  
**FATMAX**



- Technologia COB (Chip On Board) dla szczególnie intensywnego, jednorodnego światła
- Natężenie światła: 100 lumenów
- Zasięg: 20 m
- Stopień ochrony: IP 44
- Zacisk paska i opaska na nadgarstek
- Czas pracy: 10 godz.
- Zasilanie: 2 baterie AAA (w zestawie)

Nr katalogowy	Opis			
FMHT81510-0	Latarka długopisowa FATMAX®	X	1	3253560815103

## LATARKA ALUMINIOWA FATMAX® 3AAA

**STANLEY**  
**FATMAX**



- Natężenie światła: 70 lumenów
- Aluminiowy korpus
- Soczewka odporna na pęknięcia
- Wodoodporna
- Dobrze widoczne pierścienie samouszczelniające
- Wysoko wydajne diody LED
- Wysoka trwałość
- Opaska na nadgarstek dla większego bezpieczeństwa
- Wydajne wykorzystanie energii
- Włącznik z tyłu
- Zasilanie: 3 baterie AAA

Nr katalogowy	Opis			
1-95-152	Latarka aluminiowa FATMAX® 3AAA	X	6	3253561951527

## LATARKA ALUMINIOWA FATMAX® AKUMULATOROWA

**STANLEY**  
**FATMAX**



- Natężenie światła: 70 lumenów
- Aluminiowy korpus
- Soczewka odporna na pęknięcia
- Wodoodporna
- Wysoko wydajne diody LED
- Opaska na nadgarstek dla większego bezpieczeństwa
- Oszczędność energii ok. 70% w porównaniu z latarkami halogenowymi
- Akumulator NiMh wielokrotnego ładowania razem z ładowarką
- 6 godzin ładowania – do 10 godzin pracy

Nr katalogowy	Opis			
1-95-154	Latarka aluminiowa FATMAX® akumulatorowa	X	6	3253561951541

## LATARKA MINI ZE STATYWEM TRIPOD™

**STANLEY**  
**FATMAX**



- Dioda LED 5 mm emituje światło białe
- Żywotność diody 100 000 godzin
- Opatentowana konstrukcja statywu oferuje wolne ręce
- 3 pozycje obracania głowicy
- Zawiera 3 baterie litowe

Nr katalogowy	Opis			
0-95-113	Latarka Mini Tripod	X	16	3253561951138

# REFLEKTORY

## REFLEKTOR AKUMULATOROWY FATMAX®

**STANLEY**  
**FATMAX**



- Technologia COB (Chip On Board) dla szczególnie intensywnego, jednorodnego światła
- Obsługa z przewodem i bez
- Możliwość obrotu o 180°
- Dodatkowe zaciski magnetyczne 2 x 4 (w zestawie)
- Dwa poziomy mocy: niski 500 lumenów / wysoki 1 000 lumenów
- Czas pracy: 4 / 8 godzin
- Stopień ochrony: IP 67

Nr katalogowy	Opis			
FMHT81507-1	Reflektor FATMAX®, wielokrotnego ładowania	X	1	3253561815072

## REFLEKTOR FATMAX® PRZEWODOWY (BLUETOOTH®)

**STANLEY**  
**FATMAX**



- Technologia COB (Chip On Board) dla szczególnie intensywnego, jednorodnego światła
- Łączność Bluetooth®: możliwość sterowania maks. 5 lampami za pomocą aplikacji Smart Connect
- Możliwość obrotu o 180°
- Dodatkowe zaciski magnetyczne 2 x 4 (w zestawie)
- Dwa poziomy mocy: niski 1 500 lumenów / wysoki 3 000 lumenów
- Przewód 5 m
- Stopień ochrony: IP 67



Aplikacja  
STANLEY®  
Smart Connect™  
dostępna w:

Nr katalogowy	Opis			
FMHT81508-1	Reflektor FATMAX® przewodowy (Bluetooth®)	X	1	3253561815089



---

# **NARZĘDZIA DLA MECHANIKÓW**

---





# ZESTAW KLUCZY TRZPIENIOWYCH FATMAX®

**WSZECHSTRONNE ZASTOSOWANIE I PROSTA OBSŁUGA  
JEDNYM PRZYCISKIEM**



Wąskie przestrzenie i trudno dostępne miejsca często utrudniają profesjonalistom korzystanie ze składanych zestawów kluczy trzpieniowych. Nasz dłuższy klucz, który za pomocą przycisku można zablokować w położeniu 90°, 135° lub 180°, rozwiązuje ten problem. Obejmuje on także funkcje zwiększające elastyczność i moment obrotowy.

# ZESTAWY DO MECHANIKI SAMOCHODOWEJ

## ODPOWIEDNIE GRZECHOTKI I NASADKI DO KAŻDEGO ZADANIA.

Moment obrotowy jest przenoszony przez kwadrat z grzechotki na klucz nasadowy. Zależnie od wielkości klucza rozmiar kwadratu grzechotki wynosi 1/4", 3/8" lub 1/2". STANLEY® oferuje różne zestawy w każdym rozmiarze. Ponadto dostępne są zestawy o różnych rozmiarach kluczy i napędów, za pomocą których można pracować z elementami mocującymi o średnicy np. od 4 do 32 mm.

Grzechotki STANLEY® MicroTough™ pozwalają dotrzeć także do trudno dostępnych elementów mocujących – ich głowica jest nawet o 30% mniejsza niż w przypadku porównywalnych grzechotek. Grzechotki są drobno uzębione i umożliwiają stopniowe dokręcanie i odkręcanie co 5°. Jeśli regularnie pracujesz w wąskich przestrzeniach, wybierz grzechotkę specjalną. STANLEY® oferuje modele ze swobodnie obracającą się głowicą, a także grzechotki, które można zamocować w pięciu pozycjach. Jeśli często pracujesz tłustymi lub mokrymi dłońmi, bez wątpienia przyda Ci się grzechotka z szybkim zwalnianiem.

## ZESTAW NASADEK Z GRZECHOTKĄ 3/8" FATMAX® ROTATOR™

**STANLEY**  
**FATMAX**



- Grzechotka 3/8" z przełącznikiem kierunku i bimateriałową rękojęcią
- Nasadki 3/8" 6-kątne: 8 - 10 - 11 - 12 - 13 - 15 - 17 - 19 mm
- Uchwyt obrotowy 360° – ułatwia dostęp do ograniczonych przestrzeni
- Czarne chromowane wykończenie wysokiej jakości
- Obsługa jedną ręką, mechanizm zwalnający
- Pełna zgodność z ISO

Nr katalogowy	Zawartość			
0-94-606	9 elementów	X	3	3253560946067

## ZESTAW NASADEK Z GRZECHOTKĄ 1/4" FATMAX® ROTATOR™

**STANLEY**  
**FATMAX**



- Grzechotka 1/4" z przełącznikiem kierunku i bimateriałową rękojęcią
- Nasadki 1/4" 6-kątne: 4 - 5 - 5,5 - 6 - 7 - 8 - 9 - 10 - 11 - 13 mm
- Uchwyt obrotowy 360° – ułatwia dostęp do ograniczonych przestrzeni
- Czarne chromowane wykończenie wysokiej jakości
- Obsługa jedną ręką, mechanizm zwalnający
- Pełna zgodność z ISO

Nr katalogowy	Zawartość			
0-94-607	11 elementów	X	3	3253560946074

## ZESTAW NASADEK I BITÓW 1/4" FATMAX® - 42 ELEMENTY

**STANLEY**  
**FATMAX**



- Grzechotka 1/4" (120 z) z przełącznikiem kierunku i bimateriałową rękojeścią
- Nasadki 1/4" 6-kątne: 4 - 4,5 - 5 - 5,5 - 6 - 7 - 8 - 9 - 10 - 11 - 12 - 13 - 14 mm
- Przedłużki 1/4": 75 i 150 mm
- Przegub Cardana 1/4"
- Pokrętko typu T 1/4"
- Obszerny zestaw bitów + adapter do bitów
- Wykończenie: chrom satynowy

**NOWOŚĆ**

Nr katalogowy	Opis			
FMMT82683-1	42 elementy	-	1	3253561826832

## ZESTAWY NASADEK 1/4" FATMAX® - 25 ELEMENTÓW

**STANLEY**  
**FATMAX**



- Grzechotka 1/4" (120 z) z przełącznikiem kierunku i bimateriałową rękojeścią
- Nasadki krótkie 1/4" 6-kątne: 3,5, 4,0, 4,5, 5, 5,5, 6 do 14 mm
- Nasadki długie 1/4" 6-kątne: od 8 do 13 mm
- Przedłużki 1/4": 75 i 150 mm
- Pokrętko typu T 1/4" 150 mm
- Przegub Cardana 1/4"

Nr katalogowy	Wykończenie			
FMHT0-73024	chrom satynowy	-	4	3253560730246
FMHT0-73924	chrom czarny	-	4	3253560739249

## KOMPAKTOWY ZESTAW NASADEK 1/4" - 37 ELEMENTÓW

**NOWOŚĆ**



- Grzechotka 1/4" (72 z) z przełącznikiem kierunku i bimateriałową rękojeścią
- Nasadki 1/4" 12-kątne: 4,0, 4,5, 5, 6 do 14 mm
- Przedłużka 1/4": 75 mm
- Obszerny zestaw bitów + adapter do bitów
- Wykończenie: chrom satynowy

Nr katalogowy	Opis			
STMT82672-0	37 elementów	-	1	3253560826727

## ZESTAWY NASADEK 1/2" FATMAX® - 25 ELEMENTÓW

**STANLEY**  
**FATMAX**



- Grzechotka 1/2" (120 z) z przełącznikiem kierunku i bimateriałową rękojeścią
- Nasadki krótkie 1/2" 6-kątne: 10 - 24 mm
- Nasadki długie 1/2" 6-kątne: 9 - 14 mm
- Nasadka do świec 1/2": 16 i 21 mm
- Przedłużki 1/2": 75 mm
- Przegub Cardana 1/2"

Nr katalogowy	Wykończenie			
FMHT0-73023	chrom satynowy	-	2	3253560730239
FMHT0-73923	chrom czarny	-	2	3253560739232

## ZESTAW NASADEK 1/2" FATMAX® - 50 ELEMENTÓW

**STANLEY**  
**FATMAX**



- Grzechotka 1/2" z przełącznikiem kierunku i bimateriałową rękojeścią
- Nasadki 1/2" 6-kątne: od 10 do 28 mm, 30, 32mm
- Klucze płasko-oczkowe: od 8 do 19 mm
- Przedłużki 1/2": 75 i 125 mm
- Uchwyt do bitów
- Uniwersalne przegub Cardana 1/2"
- Nasadka do świec 16 mm
- Bity wkrętarskie: płaskie 4, 6, 8 mm, PH0, PH1, PH2, PH3, PZ1, PZ2, PZ3
- Pokrętka i adapter do bitów

Nr katalogowy	Wykończenie			
FMHT0-73926	chrom satynowy	-	2	3253560739263
FMHT0-73922	chrom czarny	-	2	3253560739225

## ZESTAW NASADEK 1/2" FATMAX® - 40 ELEMENTÓW

**STANLEY**  
**FATMAX**



- Grzechotka 1/2" z przełącznikiem kierunku i bimateriałową rękojeścią
- Nasadki 1/2" od 10 do 32 mm
- Klucze płasko-oczkowe od 7 do 19 mm
- Przedłużki 1/2": 125 i 250 mm
- Przegub Cardana 1/2"
- Pokrętło typu T 1/2"
- Uchwyt przegubowy 1/2", 250 mm
- Uniwersalny adapter 1/2"

Nr katalogowy	Opis			
1-99-056	40 elementów	-	3	3253561990564

## ZESTAW NASADEK 1/2" FATMAX® - 26 ELEMENTÓW

**STANLEY**  
**FATMAX**



- Grzechotka 1/2" (120 z) z przełącznikiem kierunku i bimateriałową rękojeścią
- Nasadki 1/2" 6-kątne: od 8 do 24, 27, 30, 32, 34 mm
- Przedłużki 1/2": 75 i 250 mm
- Przegub Cardana 1/2"
- Pokrętło typu T 1/2"

**NOWOŚĆ**

Nr katalogowy	Opis			
FMMT82685-1	26 elementów	-	1	3253561826856

# ZESTAWY NASADEK

## 1/4" + 3/8" + 1/2"

### ODPOWIEDNIE NASADKI DO KAŻDEGO ZADANIA.

Nasadki są dostępne w dwóch wersjach: 6-kątnej i 12-kątnej. Nasadki 12-kątne zapewniają lepsze przytrzymanie elementu złącznego, np. gdy znajduje się w trudno dostępnym miejscu. Nasadki 6-kątne, mimo mniejszego kontaktu, zapewniają wysoki moment dokręcania. Gniazda nasadowe z profilem STANLEY® Maxi-Drive są wydajne i bardzo wytrzymałe. Małe wybrzuszenia w narożnikach gwarantują, że siła dokręcania jest przenoszona na całe powierzchnie, zamiast skupiać się tylko na kilku punktach. Profil Maxi-Drive chroni element mocujący i zapewnia optymalne wsparcie. Nasadki STANLEY® są dostępne w wersji krótkiej i długiej. Krótkie nasadki są odpowiednie do najczęstszych zastosowań, natomiast długie są używane do długich śrub.

### ZESTAW NASADEK 1/4" + 3/8" + 1/2" FATMAX® - 96 ELEMENTÓW

**STANLEY**  
**FATMAX**



- Grzechotki 1/4", 3/8" i 1/2" z przełącznikiem kierunku i bimateryalową rękojeścią
- Nasadki 1/4" 6-kątne: od 3,5 do 14 mm
- Nasadki 3/8" 6-kątne: od 8 do 19 mm
- Nasadki 1/2" 6-kątne: od 14 do 24 mm
- Klucze płasko-oczkowe: od 8 do 17 mm
- Przedłużki: 1/4": 75 i 150 mm, 3/8": 75 i 150 mm, 1/2": 75 i 125 mm
- Przeguby Cardana 1/4", 3/8", 1/2"
- Uchwyty nasadzane 1/4" i 1/2" + uchwyt przesuwny 1/4"
- Zestaw kluczy sześciokątnych
- Obszerny zestaw bitów + adapter do bitów

Nr katalogowy	Wykończenie			
FMHT0-73925	chrom satynowy	-	2	3253560739256
FMHT0-73021	chrom czarny	-	2	3253560730215

### ZESTAW NASADEK 1/4" + 1/2" FATMAX® - 84 ELEMENTÓW

**STANLEY**  
**FATMAX**



- Grzechotki 1/4" i 1/2" z przełącznikiem kierunku i bimateryalową rękojeścią
- Nasadki 1/4" 6-kątne: od 4 do 14 mm  
Nasadki 1/2" 6-kątne: od 10 do 24 mm
- Nasadki długie 1/4" 6-kątne: od 4 do 12 mm
- Klucze płasko-oczkowe: od 8 do 17 mm
- Przedłużki 1/2": 75 i 125 mm
- Uniwersalne przeguby Cardana 1/4" i 1/2"
- Uchwyty nasadzane 1/4" + uchwyt przesuwny 1/4"
- Nasadki do świec zapłonowych 1/2" od 18 do 21 mm
- Obszerny zestaw bitów + adapter do bitów

Nr katalogowy	Wykończenie			
FMHT0-73022	chrom satynowy	-	2	3253560730222
FMHT0-73921	chrom czarny	-	2	3253560739218

## ZESTAW NASADEK 1/4" + 1/2" FATMAX® - 81 ELEMENTÓW

**STANLEY**  
**FATMAX**

**NOWOŚĆ**



- Grzechotki (120 z) 1/4" i 1/2" z przełącznikiem kierunku i bimateriałową rękojęcią
- Nasadki 1/4" 6-kątne: od 4 do 14 mm
- Nasadki 1/2" 6-kątne: od 8 do 34 mm
- Nasadki długie 1/4" 6-kątne: od 4 do 14 mm
- Przedłużki 1/4": 75 i 150 mm
- Przedłużki 1/2": 75 i 125 mm
- Przeguby Cardana 1/4" i 1/2"
- Uchwyty nasadzane 1/4" + uchwyt przesuwany 1/4"
- Nasadki do świec zapłonowych 1/2" od 16 do 21 mm
- Obszerny zestaw bitów + adapter do bitów
- Wykończenie: chrom satynowy

Nr katalogowy	Opis			
FMMT82826-1	81 elementów	-	1	3253561828263

## ZESTAW NASADEK 1/4" + 1/2" FATMAX®, 49 ELEMENTÓW

**STANLEY**  
**FATMAX**

**NOWOŚĆ**



- Grzechotki (120 z) 1/4" i 1/2" z przełącznikiem kierunku i bimateriałową rękojęcią
- Nasadki 1/4" 6-kątne: od 4 do 14 mm
- Nasadki 1/2" 6-kątne: od 10 do 24 mm
- Klucze płasko-oczkowe: od 6 do 19 mm
- Przedłużki 1/4": 75 i 125 mm
- Przedłużki 1/2": 75 i 150 mm
- Przeguby Cardana 1/4" i 1/2"
- Uchwyt przesuwany 1/4"
- Pokrętko typu T 1/4"
- Wykończenie: chrom satynowy

Nr katalogowy	Opis			
FMMT82827-1	49 elementów	-	1	3253561828270

## ZESTAW NASADEK 1/4" + 1/2" - 75 ELEMENTÓW



- Grzechotki 1/4" i 1/2" z przełącznikiem kierunku i bimateriałową rękojęcią
- Nasadki 1/4" 6-kątne: od 4 do 14 mm
- Nasadki 1/2" 6-kątne: od 10 do 17 mm oraz 20 i 22 mm
- Przedłużki 1/4": 75 i 150 mm
- Przegub Cardana 1/4"
- Uchwyty nasadzane 1/4" + uchwyt przesuwany 1/4"
- Nasadka do świec zapłonowych 1/2" 21 mm
- Zestaw kluczy trzpieniowych, sześciokątnych
- Obszerny zestaw bitów + adapter do bitów
- Wykończenie: chrom satynowy

Nr katalogowy	Opis			
STHT0-73927	75 elementów	-	1	3253560739270



## ZESTAW NASADEK 1/4" + 1/2" FATMAX® - 72 ELEMENTY

**STANLEY**  
**FATMAX**

**NOWOŚĆ**



- Grzechotki (72 z) 1/4" i 1/2" z przełącznikiem kierunku i bimateriałową rękojeścią
- Nasadki 1/4" 6-kątne: od 5,5 do 14 mm
- Nasadki 1/2" 6-kątne: od 8 do 32 mm
- Nasadki długie 1/4" 6-kątne: od 6 do 14 mm
- Przedłużki 1/4": 75 i 125 mm
- Przedłużki 1/2": 75 i 150 mm
- Przeguby Cardana 1/4" i 1/2"
- Uchwyt nasadzany 1/4"
- Nasadki do świec zapłonowych 1/2" od 16 do 21 mm
- Obszerny zestaw bitów + adapter do bitów
- Wykończenie: chrom satynowy

Nr katalogowy	Opis			
STMT82831-1	72 elementów	-	1	3253561828317

## MODUŁOWY ZESTAW NASADEK DO SKRZYNEK FATMAX® TOUGHBOX

**STANLEY**  
**FATMAX**



- Zestaw nasadek w skrzynce Mini-ToughBox – można łączyć z innymi komponentami z tej samej serii
- Szybki i łatwy w obsłudze system łączenia umożliwia indywidualne zestawianie z innymi skrzynkami tej samej serii
- Przejrzysta, odporna na zarysowania i uderzenia pokrywa z poliwęglanu
- Wyjmowana wewnętrzna taca
- Zintegrowany schowek do przechowywania drobnych elementów

Nr katalogowy	Liczba sztuk	Opis zestawu			
FMHT0-74713	24-częściowy	Zestaw nasadek 1/4" w skrzynce FATMAX® Mini-ToughBox	X	1	3253560747138
FMHT0-74719	15-częściowy	Zestaw nasadek FATMAX® w skrzynce Mini-ToughBox	X	1	3253560747190
FMHT0-74720	10-częściowy	Zestaw nasadek długich 1/2" FATMAX® w skrzynce Mini-ToughBox	X	1	3253560747206

## ZESTAW NASADEK WE WKŁADCE PIANKOWEJ FATMAX® TSTAK™

**STANLEY**  
**FATMAX**



Przykładowa ilustracja

- Zestawy narzędzi do mechaniki samochodowej w różnych rozmiarach
- Do stosowania z TSTAK™ Box IV (FMST1-71969)
- Dwukolorowe pianki pomagają zidentyfikować brakujące narzędzia

Nr katalogowy	Zawartość	Opis zestawu			
FMHT0-74295	48-częściowy	Nasadki 1/4", długie – 4, 5, 6, 7, 8, 9, 10, 11, 12, 13, 14 mm • Nasadki 1/4", krótkie – 4, 5, 6, 7, 8, 9, 10, 11, 12, 13, 14 mm • 20 bitów 1/4" • Płaskie: 4, 6, 8 mm • Phillips®: PH0, PH1, PH2, PH3 • PZ: PZ1, PZ2, PZ3 • Z gniazdem sześciokątnym: 3, 4, 5, 6, 8 • Torx®: T10, T15, T20, T25, T30 • 1 przedłużenie 1/4" (1/4" x 152,4 mm), przedłużenie (1/4" x 76,2 mm), adapter do bitów, uchwyt nasadzany, krótki, przegub uniwersalny, grzechotka (72 zęby / kąt obrotu 5°)	-	1	3253560742959
FMHT0-74296	38-częściowy	Nasadki 3/8", długie – 10, 11, 12, 13, 14, 15, 16, 17, 18, 19 mm • Nasadki 3/8", krótkie – 10, 11, 12, 13, 14, 15, 16, 17, 18, 19 mm • 1 przedłużenie 3/8" (3/8" x 152,4 mm), przedłużenie 3/8" (3/8" x 76,2 mm), przegub uniwersalny 3/8", grzechotka 3/8" (72 zęby / kąt obrotu 5°) • Klucze trzpieniowe sześciokątne, małe: 1,5, 2, 2,5, 3, 4, 4,5 mm • Klucze trzpieniowe sześciokątne, duże: 1,5, 2, 2,5, 3, 4, 5, 6, 7 mm	-	1	3253560742966
FMHT0-74297	20-częściowy	Nasadki 1/2", długie – 16, 21 mm • klucze nasadowe 1/2", krótkie – 10, 11, 12, 13, 14, 15, 16, 17, 18, 19, 20, 21, 22, 23, 24 mm • 1 przedłużenie 1/2" (1/2" x 127 mm) • Grzechotka 1 x 1 x 1/2" (72 zęby / kąt obrotu 5°)	-	1	3253560742973
FMHT0-74298	10-częściowy	Klucze płasko-oczkowe: 10, 11, 12, 13, 14, 15, 16, 17, 18, 19 mm	-	1	3253560742980

# KLUCZE

## ZESTAWY KLUCZY OCZKOWYCH DWUSTRONNYCH FATMAX®

**STANLEY**  
**FATMAX**



- Profil Maxi-Drive: chwyta boki, a nie krawędzie – optymalne przenoszenie siły i większa trwałość
- Wykończenie: chrom matowy (kuta stal chromowo-wanadowa)
- Zgodne z ISO 10104 i DIN 3113

Nr katalogowy	Liczba sztuk	Opis zestawu			
1-95-772	8-częściowy	6x7 – 8x9 – 10x11 – 12x13 – 14x15 – 16x17 – 18x19 – 20x22 mm	X	1	3253561957727
1-95-774	12-częściowy	6x7 – 8x9 – 10x11 – 12x13 – 14x15 – 16x17 – 18x19 – 20x22 – 21x23 – 24x26 – 25x28 – 27x32 mm	X	1	3253561957741

## ZESTAWY KLUCZY PŁASKICH DWUSTRONNYCH FATMAX®

**STANLEY**  
**FATMAX**



- Profil Maxi-Drive: chwyta boki, a nie krawędzie – optymalne przenoszenie siły
- Obydwa zakończenia klucza ustawione pod kątem 15°
- Wykończenie: chrom matowy
- Zgodne z ISO 3318 i DIN 3113

Nr katalogowy	Liczba sztuk	Opis zestawu			
1-95-767	6-częściowy	6x7 – 8x9 – 10x11 – 12x13 – 14x15 – 16x17 mm	-	1	3253561957673
1-95-768	8-częściowy	6x7 – 8x9 – 10x11 – 12x13 – 14x15 – 16x17 – 18x19 – 20x22 mm	-	1	3253561957680
1-95-770	12-częściowy	6x7 – 8x9 – 10x11 – 12x13 – 14x15 – 16x17 – 18x19 – 20x22 – 21x23 – 24x26 – 25x28 – 30x32 mm	-	1	3253561957703

## ZESTAWY KLUCZY PŁASKO-OCZKOWYCH FATMAX®

**STANLEY**  
**FATMAX**



- Profil Maxi-Drive: chwyta boki, a nie krawędzie – optymalne przenoszenie siły i większa trwałość
- Obydwa zakończenia klucza ustawione pod kątem 15°
- Wykończenie: chrom matowy
- Zgodne z ISO 3318 i DIN 3113

Nr katalogowy	Liczba sztuk	Opis zestawu			
1-95-776	17-częściowy	6-7-8-9-10-11-12-13-14-15-16-17-18-19-20-21-22 mm	X	1	3253561957765
1-95-979	26-częściowy	6-7-8-9-10-11-12-13-14-15-16-17-18-19-20-21-22-23-24-25-26-27-28-29-30-32 mm	X	1	3253561959790

## KLUCZE PŁASKO-OCZKOWE Z GRZECHOTKĄ FATMAX®

**STANLEY**  
**FATMAX**

**NOWOŚĆ**

**WIĘKSZY KOMFORT I BEZPIECZNIEJSZA PRACA BEZ ŚLIZGANIA**

- Z profilem antypoślizgowym
- W zestawie poręczny uchwyt
- Wykończenie: satynowe chromowane – solidne i trwałe



Nr katalogowy	Liczba sztuk	Opis zestawu			
FMMT82848-0	7-częściowy	8-10-12-13-14-17-19 mm	X	1	3253560828486
FMMT82849-0	12-częściowy	8-9-10-11-12-13-14-15-16-17-18-19 mm	X	1	3253560828493
FMMT82900-0	7-częściowy	Wersja krótka, 8-10-12-13-14-17-19 mm	X	1	3253560829001

## ZESTAW KLUCZY PŁASKO-OCZKOWYCH ŁAMANYCH Z GRZECHOTKĄ - 6 SZT.



- Profil MaxiDrive Plus™ zapewnia najlepsze połączenie nakrętki z kluczem
- Grzechotka z przegubem pozwala na szybkie odkręcanie/przykręcanie bez konieczności przekładania klucza
- Mocowanie i luzowanie bez puszczenia
- Obrotowa grzechotka (>180°), szczególnie wydajna w pracy w wąskich przestrzeniach
- Ryzyko niezamierzonego poluzowania się jest znacznie zmniejszone
- Matowa powłoka niklowa chroni przed korozją

Nr katalogowy	Liczba sztuk	Opis zestawu			
4-91-444	6-częściowy	8-10-12-13-17-19 mm	X	2	3253564914444

## ZESTAW KLUCZY PŁASKO-OCZKOWYCH - 6 SZT.



- Uchwyty wielokrotnego użytku ułatwiające przechowywanie kluczy
- Popularne zestawy do użytku codziennego i hobbystycznego: podczas pracy przy samochodzie, w ogrodzie, w modelarstwie
- Laserowe oznaczenia umożliwiające szybkie rozpoznanie rozmiaru

Nr katalogowy	Liczba sztuk	Opis zestawu			
4-94-646	6-częściowy	od 10 do 15 mm	X	2	3253564946469
4-94-647	11-częściowy	od 7 do 17 mm	X	2	3253564946476
4-94-648	13-częściowy	od 8 do 20 mm	X	2	3253564946483

## KLUCZ HAKOWY



- Szybkość i wygoda
- Oszczędza czas dzięki eliminacji konieczności przekładania klucza
- Bimateriałowa rękojeść
- Zastępuje klucze nastawne
- Idealny do odkręcania zniszczonych nakrętek
- Opcja bezpośredniego przetestowania w opakowaniu

Nr katalogowy	Długość w mm			
4-87-989	230	X	10	3253564879897
4-87-990	265	X	10	3253564879903

## KLUCZE NASTAWNE

### KLUCZ NASTAWNY FATMAX®

**STANLEY**  
**FATMAX**



- Korpus ze stali chromowo-wanadowej
- Powierzchnia niklowana, chromowana
- Zgodny z normą ISO 6787 / DIN 3117 / ASME B 107.8M
- Mechanizm do szybkiej i precyzyjnej regulacji
- Laserowo wytłaczana skala SAE i MM dla łatwej i szybkiej regulacji
- Ergonomicznie wyszlifowana głowica, odpowiednia do ciasnych przestrzeni

Nr katalogowy	Wymiary w mm	Długość w mm			
0-84-540	43	300	X	4	3253560845407

### KLUCZ NASTAWNY MAXSTEEL™



- Odkuwane ze stali chromowo-wanadowej
- Wykończone powłoką fosforanową z ergonomiczną, bimateriałową rękojeścią
- Zgodne z normami: ISO 6787, DIN 3117, ASME B 107.8M
- Przeznaczone dla hydraulików i dla mechaników
- Podziałka rozstawu szczęk na głowicy

Nr katalogowy	Wymiary w mm	Długość w mm			
0-90-947	24	150	X	1	3253560909475
0-90-948	29	200	X	1	3253560909482
0-90-949	33	250	X	1	3253560909499
0-90-950	39	300	X	1	3253560909505

### KLUCZ NASTAWNY Z BLOKADĄ



- Wykonany ze stali chromowo-wanadowej
- Powłoka z niklu chroniąca przed korozją
- Blokada szczęk w wybranej pozycji
- Możliwość odkręcania zużytych nakrętek
- Zabezpieczenie przed ześlizgnięciem się klucza z elementu odkręcanego/dokręcanego

Nr katalogowy	Wymiary w mm	Długość w mm			
0-85-610	31	250	X	6	3253560856106

# ZESTAWY KLUCZY TRZPIENIOWYCH

## ZESTAW KLUCZY TRZPIENIOWYCH FATMAX® Z GRZECHOTKĄ - 27 SZT.

**STANLEY**  
**FATMAX**



- Klucz z uchwytem typu T
- Z funkcją grzechotki
- Ergonomiczny i wytrzymały uchwyt
- Jeden uchwyt z dwoma mocowaniami 1/4"
- Bity można chwytać bokiem – dla zwiększenia momentu dokręcania
- Kompaktowa i solidna walizka – oszczędność miejsca i łatwy dostęp
- Do wszystkich nasadek 1/4"
- Zestaw obejmuje: krótkie i długie klucze do wszystkich profili, adapter, inne elementy

Nr katalogowy	Liczba sztuk			
0-79-153	27-częściowy	-	4	3253560791537
0-96-222	43-częściowy	-	4	3253560962227

## ZESTAW KLUCZY TRZPIENIOWYCH FATMAX® SKŁADANYCH Z BLOKADĄ

**STANLEY**  
**FATMAX**



- Nowatorskie rozwiązanie - blokada położenia grotów unieruchamiająca poszczególne grot w żądanym położeniu
- Zatrzask „Button Lock” uniemożliwia niekontrolowane zamknięcie zestawu podczas pracy
- Ergonomiczna rękojeść, umożliwiająca pewny chwyt narzędzia oraz uzyskanie dużego momentu obrotowego
- Łatwy dostęp do wszystkich rozmiarów trzpieni
- Możliwość blokowania w trzech pozycjach; 90°, 135°, 180°

Nr katalogowy	Liczba sztuk	Opis zestawu			
0-97-552	8-częściowy	1.5-2-2.5-3-4-5-6-8 mm	X	12	3253560975524
0-97-553	8-częściowy	T9-T10-T15-T20-T25-T27-T30-T40	X	12	3253560975531

## KLUCZE TRZPIENIOWE, SKŁADANE



- Ergonomiczny uchwyt – bezpieczny chwyt nawet mimo wilgotnych lub tłustych dłoni
- Wszystkie klucze są wyraźnie oznaczone dla łatwego i szybkiego wyboru
- Skośne krawędzie ułatwiają wkładanie kluczy
- Fosforanowane na czarno

Nr katalogowy	Liczba sztuk	Opis zestawu			
2-69-264	8-częściowy	1.5-2-2.5-3-4-5-6-8 mm	X	12	3253562692641
2-69-266	8-częściowy	T9-T10-T15-T20-T25-T27-T30-T40	X	12	3253562692665

## KLUCZE TRZPIENIOWE, DŁUGIE - 9 SZT.



- Stal krzemowa
- Wykończenie: fosforanowane

Nr katalogowy	Liczba sztuk	Opis zestawu			
1-13-947	9-częściowy	1,5-2-2,5-3-4-5-6-8-10 mm	-	1	3253561139475

## KLUCZE TRZPIENIOWE, DŁUGIE Z KULKĄ - 9 SZT.



- Stal krzemowa
- Wykończenie: fosforanowane

Nr katalogowy	Liczba sztuk	Opis zestawu			
1-13-976	9-częściowy	1,5-2-2,5-3-4-5-6-8-10 mm	-	1	3253561139765

## ZESTAW KLUCZY SZEŚCIOKĄTNYCH, SKŁADANYCH



- Stal krzemowa, fosforanowana na czarno
- W praktycznym plastikowym uchwycie

Nr katalogowy	Liczba sztuk	Opis zestawu			
4-69-262	7-częściowy	2.5-3-4-5-6-8-10 mm	X	12	3253564692625
4-69-263	8-częściowy	T9-T10-T15-T20-T25-27-T30-T40	X	12	3253564692632

## ZESTAW KLUCZY SZEŚCIOKĄTNYCH



- Posortowane według rozmiaru w praktycznym plastikowym uchwycie

Nr katalogowy	Liczba sztuk	Opis zestawu			
0-69-253	10-częściowy	1.5-2-2.5-3-4-5-5-6-8-10 mm	X	12	3253560692537

## KLUCZE TRZPIENIOWE, DŁUGIE Z KULKĄ - 9 SZT.



- W praktycznym plastikowym uchwycie
- Z kulką – praca pod kątem do 25°

Nr katalogowy	Liczba sztuk	Opis zestawu			
0-69-256	9-częściowy	1,5-2-2,5-3-4-5-6-8-10 mm	X	6	3253560692568

# NARZĘDZIE WIELOFUNKCYJNE

## NARZĘDZIE WIELOFUNKCYJNE MULTI-TOOL 14 W 1



- Kompaktowa składana konstrukcja
- Bezpieczny mechanizm blokujący wybrane narzędzie
- Blokowanie w pozycji 90°, 135° i 180°
- Wytrzymała obudowa ze stalowym korpusem
- Zestaw zawiera: nasadki: 10, 11, 12, 13 mm; bity: płaski x 2 szt., Ph x 2 szt., Pz x 2 szt.; ostrze, pilnik, otwieracz do butelek, piła

Nr katalogowy	Opis			
STHT0-70695	Narzędzie wielofunkcyjne 14 w 1	-	4	3253560706954

# WÓZKI WARSZTATOWE

## WÓZEK NARZĘDZIOWY NA KOŁACH



- 4 kółka: 2 stałe, 2 obrotowe z hamulcem postojowym
- Wymiary szuflad:  
górną szufladą: 58 x 39 x 8 cm  
pozostałe szuflady: 58 x 39 x 14 cm
- Wytrzymałe prowadnice kulkowe do szuflad - wysokiej jakości system prowadnic z lepszym uchwytem i mechanizmem blokującym
- Błat pokryty gumową matą o grubości 6 mm
- Maksymalne obciążenie szuflady 23 kg
- Maksymalne obciążenie wózka 272 kg
- Wymiary 689 x 470 x 870 mm

Nr katalogowy	Wymiary: wys. x szer. x głęb.			
STMT1-75063	87 x 69 x 47 cm	-	1	3253561750632

## NADSTAWKA DO WÓZKA NARZĘDZIOWEGO



- Wytrzymałe prowadnice kulkowe do szuflad - wysokiej jakości system prowadnic z lepszym uchwytem i mechanizmem blokującym
- Aluminiowe uchwyty do szuflad
- Pokrywa nadstawki wyposażona jest w siłowniki gazowe.
- Maksymalne obciążenie 23 kg
- Wymiary 660 x 315 x 360 mm

Nr katalogowy	Wymiary: wys. x szer. x głęb.			
STMT1-75062	66 x 31,5 x 36 cm	-	1	3253561750625



# ZESTAW WARSZTATOWY FATMAX®

**STANLEY**  
**FATMAX**



Wysokość całkowite zestawu (wys. x szer. x głęb.) 1550 x 900 x 450 mm  
Całkowita nośność zestawu 635 kg

- Szuflady
  - Nośność 45 kg / 90 kg
  - Kółka 127 mm x 50,8 mm
  - 2 stałe, 2 obrotowe z hamulcem postojowym
  - Możliwość załadunku maksymalnie 635 kg
- Amortyzatory szuflad
  - Do delikatnego i cichego zamykania szuflad. Zapobiega również łatwemu otwieraniu podczas transportu
- Przegródka do przechowywania 254 mm x 457,2 mm
- Nadstawka zapewnia wystarczającą ilość miejsca do pionowego ustawienia elektronarzędzi

## 1 WÓZEK WARSZTATOWY FATMAX® Z 5 SZUFLADAMI

5 szuflad

Małe szuflady - nośność 45 kg  
Średnia szuflada - nośność 45 kg  
Dolna szuflada - nośność 90 kg

Wymiary wewnętrzne:

Małe szuflady: 79 x 39 x 5 cm  
Średnia szuflada: 79 x 39 x 12,5 cm  
Duża szuflada: 79 x 39 x 27,5 cm

Amortyzatory szuflad

Do delikatnego i cichego zamykania szuflad. Zapobiega również łatwemu otwieraniu podczas transportu

Bardzo wysoka szuflada

Do przechowywania dużych, ciężkich przedmiotów (nośność 90 kg)



Aluminiowe uchwyty  
Z plastikowymi zaślepkami

Zamek centralny  
Zwiększona ochrona przed kradzieżą

4 kółka o średnicy 125 mm  
2 stałe, 2 obrotowe z hamulcem postojowym

Gumowe maty  
Zapobiegają niekontrolowanemu przesuwaniu się przedmiotów wewnątrz szuflad

Nr katalogowy	Opis	Wymiary wys. x szer. x głęb.			
FMHT0-74027	Wózek warsztatowy FATMAX® z 5 szufladami	97 x 90 x 45 cm	-	1	3253560740276

## 2 NADSTAWKA FATMAX® Z 6 SZUFLADAMI

6 szuflad

Nośność 45 kg każda

Wymiary wewnętrzne:

Szerokość szuflad  
lewe 44 cm:  
prawe 39 cm

Wysokość szuflad:

Małe szuflady: 4 cm

Duże szuflady: 9 cm

Amortyzatory szuflad

Do delikatnego i cichego zamykania szuflad. Zapobiega również łatwemu otwieraniu podczas transportu



Sprężyna gazowa  
Łatwe i bezpieczne otwieranie pokrywy

Aluminiowe uchwyty  
Z plastikowymi zaślepkami

Zamek centralny  
Zwiększona ochrona przed kradzieżą

Gumowe maty  
Zapobiegają niekontrolowanemu przesuwaniu się przedmiotów wewnątrz szuflad

Nr katalogowy	Opis	Wymiary wys. x szer. x głęb.			
FMHT0-74028	Nadstawka FATMAX® z 6 szufladami	58 x 90 x 45 cm	-	1	3253560740283



# SYSTEM WÓZKÓW WARSZTATOWYCH TRANSMODULE

## WÓZKI WARSZTATOWE TRANSMODULE

**STANLEY**  
TRANSMODULE  
system



- Szuflady z łożyskami kulkowymi mieszczą 3 moduły narzędzi systemu Transmodule na szufladę
- Maty antypoślizgowe wewnątrz szuflad
- Perforowane ściany boczne umożliwiają zawieszenie dodatkowych narzędzi
- Centralny zamek z 2 kluczami
- Cztery kółka: 2 stałe, 2 obrotowe z hamulcem postojowym
- Osłony narożników i poręczny uchwyt do przesuwania wózka
- Całkowita nośność do 300 kg

### WÓZEK WARSZTATOWY Z 4 SZUFLADAMI

- Maks. obciążenie szuflad:  
małe szuflady 20 kg  
duża szuflada 30 kg

Nr katalogowy	Opis			
STMT1-74305		-	1	3253560743055



### WÓZEK WARSZTATOWY Z 4 SZUFLADAMI

- Maks. obciążenie szuflad 20 kg

Nr katalogowy	Opis			
STMT1-74306	Wózek warsztatowy STANLEY® z 7 szufladami	-	1	3253560743062



## ZESTAW NASADEK SYSTEM TRANSMODULE 1/2", 23 ELEMENTY



- Nasadki: Profil Maxi-Drive: chwytka boki, a nie krawędzie – stal chromowo-wanadowa: 18 nasadek 6-kątnych, metrycznych od 8 do 19, 21, 22, 24, 27, 30, 32 mm
- Grzechotka: łatwe w obsłudze i bezpieczne zwalnianie, bimateriałowy uchwyt zapewniający bezpieczny chwyt i komfort, stal chromowo-wanadowa, chrom, polerowana
- 2 przedłużki: 125, 250 mm – stal chromowo-wanadowa, chromowana, polerowana
- Uchwyt w kształcie litery L, zakrzywiony pod kątem 90°: Stal chromowo-wanadowa, radełkowany uchwyt; 1 Przegub Cardana

Nr katalogowy	Opis			
STMT1-74173	Zestaw nasadek system TRANSMODULE 1/2", 23 części	-	1	3253561741739

## ZESTAW NASADEK SYSTEM TRANSMODULE 3/8", 36 ELEMENTÓW



- Nasadki: Profil Maxi-Drive: chwytka boki, a nie krawędzie – stal chromowo-wanadowa: 14 nasadek 3/8", 12-kątnych, metrycznych: od 8 do 19, 21, 22 mm, 13 nasadek 3/8" długich, 6-kątnych, metrycznych: 8, 10 do 19, 21, 22 mm
- Bity ze stali S2, 60 HRC (twardość wg Rockwella) ±2 – do 20% wyższy moment obrotowy, stal chromowo-wanadowa: 3 nasadki do bitów 6-kątne: 4, 5, 6 mm; 3 nasadki do bitów Torx: T25, T30, T40
- Grzechotka: łatwe w obsłudze i bezpieczne zwalnianie, bimateriałowy uchwyt zapewniający bezpieczny chwyt i komfort, stal chromowo-wanadowa, chrom, polerowana
- 1 przedłużka: 125 mm (stal chromowo-wanadowa), polerowane; 1 Przegub Cardana

Nr katalogowy	Opis			
STMT1-74174	Zestaw nasadek system TRANSMODULE 3/8", 36 części	-	1	3253561741746

## ZESTAW NASADEK SYSTEM TRANSMODULE 1/4", 60 ELEMENTÓW



- Nasadki: Profil Maxi-Drive: chwytka boki, a nie krawędzie – stal chromowo-wanadowa: 13 nasadek 1/4", 6-kątnych, metrycznych: 4, 4,5, 5, 5,5, 6 do 14 mm, 13 nasadek 1/4", długich, 6-kątnych, metrycznych: 4, 5, 5,5, 6 do 14 mm
- Bity ze stali S2, 60 HRC (twardość wg Rockwella) ±2 – do 20% wyższy moment obrotowy, stal chromowo-wanadowa: 3 bity płaskie: 4, 5,5, 7 mm; 3 bity PZ: PZ1, PZ2, PZ3; 3 bity Phillips: PH1, PH2, PH3; 3 bity 6-kątne: 2, 2,5, 3, 4, 5, 6 mm; 8 bitów Torx: T6, T7, T8, T9, T10, T15, T20, T25; 6 bitów Torx: E4, E5, E6, E7, E8, E10
- Grzechotka: łatwe w obsłudze i bezpieczne zwalnianie, bimateriałowy uchwyt zapewniający bezpieczny chwyt i komfort, stal chromowo-wanadowa, chrom, polerowana
- 2 przedłużki: 50, 100 mm; 1 Przegub Cardana; 1 uchwyt przesuwny; 1 uchwyt nasadzony

Nr katalogowy	Opis			
STMT1-74175	Zestaw nasadek system TRANSMODULE 1/4", 60 części	-	1	3253561741753

## ZESTAW NASADEK SYSTEM TRANSMODULE 1/2", 23 ELEMENTY



- Nasadki: Profil Maxi-Drive: chwytka boki, a nie krawędzie – stal chromowo-wanadowa: 18 nasadek, 12-kątnych, metrycznych: od 8 do 19, 21, 22, 24, 27, 30, 32 mm
- Grzechotka: łatwe w obsłudze i bezpieczne zwalnianie, bimateriałowy uchwyt zapewniający bezpieczny chwyt i komfort, stal chromowo-wanadowa, chrom, polerowana
- 2 przedłużki: 125 i 250 mm (stal chromowo-wanadowa), polerowane
- Uchwyt typu L, zakrzywiony pod kątem 90° (stal chromowo-wanadowa), radełkowany uchwyt; 1 Przegub Cardana

Nr katalogowy	Opis			
STMT1-74726	Zestaw nasadek system TRANSMODULE 1/2"	-	1	3253561747267

## ZESTAW BITÓW NA NASADKACH TRANSMODULE 1/2", 24 ELEMENTY



- Nasadki: Profil Maxi-Drive: chwytka boki, a nie krawędzie – stal chromowo-wanadowa: 9 nasadek Torx: E10, E11, E12, E14, E16, E18, E20, E22, E24
- Bity ze stali S2, 60 HRC (twardość wg Rockwella) ±2 – do 20% wyższy moment obrotowy, stal chromowo-wanadowa: 9 nasadek do bitów Torx: T20, T25, T27, T30, T40, T45, T50, T55, T60; 6 nasadek do bitów Torx<sup>®</sup> długich: T30, T40, T45, T50, T55, T60

Nr katalogowy	Opis			
STMT1-74176	Zestaw bitów na nasadkach system TRANSMODULE 1/2"	-	1	3253561741760

## ZESTAW KLUCZY OCZKOWYCH SYSTEM TRANSMODULE, 10 SZT.



- Profil Maxi-Drive: chwytka boki, a nie krawędzie – stal chromowo-wanadowa: 6 x 7 mm, 8 x 9 mm, 10 x 12 mm, 11 x 13 mm, 12 x 14 mm, 14 x 15 mm, 16 x 17 mm, 18 x 19 mm, 21 x 23 mm, 22 x 24 mm

Nr katalogowy	Opis			
STMT1-74177	Zestaw kluczy oczkowych system TRANSMODULE	-	1	3253561741777

## ZESTAW KLUCZY PŁASKO-OCZKOWYCH SYSTEM TRANSMODULE, 16 SZT.



- Profil Maxi-Drive: chwytka boki, a nie krawędzie – stal chromowo-wanadowa: od 6 do 22 mm, 24 mm

Nr katalogowy	Opis			
STMT1-74178	Zestaw kluczy płasko-oczkowych system TRANSMODULE, 16 szt.	-	1	3253561741784

## ZESTAW SZCZYPIEC DYNAGRIP™ SYSTEM TRANSMODULE, 4 SZT.



- Szczypce zwężane Dynagrip™, zakrzywione, 200 mm; szczypce boczne Dynagrip™, 150 mm; kombinerki Dynagrip™, 180 mm; szczypce do ściągania izolacji Dynagrip™, 150 mm
- Obrobiona cieplnie stal wysokiej jakości, zapewniająca długą żywotność
- Hartowane indukcyjnie ostrza dla długiej żywotności i wysokiej precyzji
- Uchwyt bimateriałowy, zapewniający bezpieczny chwyt i komfort
- Ergonomicznie ukształtowany chwyt Dynagrip™ poprawia wydajność i obsługę

Nr katalogowy	Opis			
STMT1-74179	Zestaw szczypiec DynaGrip™ system TRANSMODULE, 4 szt.	-	1	3253561741791

## ZESTAW SZCZYPIEC DO PIERŚCIENI ZABEZPIEZAJĄCYCH, 4 SZT.



- Szczypce do pierścieni zabezpieczających z napięciem wewnętrznym, szczęki proste, 180 mm; szczypce do pierścieni zabezpieczających z napięciem zewnętrznym, szczęki proste, 180 mm; szczypce do pierścieni zabezpieczających z napięciem wewnętrznym, szczęki zakrzywione, 180 mm; szczypce do pierścieni zabezpieczających z napięciem zewnętrznym, szczęki zakrzywione, 180 mm
- Obrobiona cieplnie stal wysokiej jakości, zapewniająca długą żywotność
- Kute ze stali wysokiej jakości
- Antypoślizgowy uchwyt zapewnia bezpieczny chwyt i wygodę pracy

Nr katalogowy	Opis			
STMT1-74180	Zestaw szczypiec do pierścieni zabezpieczających system TRANSMODULE, 4 szt	-	1	3253561741807

## ZESTAW WKRĘTAKÓW CUSHIONGRIP SYSTEM TRANSMODULE, 8 SZT.



- 4 płaskie: 3 x 100 mm, 5 x 150 mm (równoległe), 6,5 x 150 mm, 8 x 200 mm;  
4x Phillips: PH0 x 60 mm, PH1 x 100 mm, PH2 x 125 mm, PH3 x 150 mm
- Uchwyt o dużej średnicy – zapewnia wysoki moment obrotowy podczas wkręcania śrub do drewna
- Ergonomicznie ukształtowany bimateriałowy uchwyt – zapewnia wysoki komfort i maksymalną kontrolę
- Ostrze ze stali wysokiej jakości (chromowo-wanadowej) – dla maksymalnej wytrzymałości
- Magnetyczna końcówka – łatwe podnoszenie śruby
- Rozmiar i typ oznaczony bezpośrednio na uchwycie
- Ucho do wygodnego przechowywania

Nr katalogowy	Opis			
STMT1-74181	Zestaw śrubokrętów CushionGrip, system TRANSMODULE, 8 szt	-	1	3253561741814

## ZESTAW WKRĘTAKÓW CUSHIONGRIP TORX® SYSTEM TRANSMODULE, 6 SZT.



- T10 x 80 mm, T15 x 80 mm, T20 x 120 mm, T25 x 120 mm, T30 x 120 mm, T40 x 120 mm
- Uchwyt o dużej średnicy – zapewnia wysoki moment obrotowy podczas wkręcania śrub do drewna
- Ergonomicznie ukształtowany bimateriałowy uchwyt – zapewnia wysoki komfort i maksymalną kontrolę
- Ostrze ze stali wysokiej jakości (chromowo-wanadowej) – dla maksymalnej wytrzymałości
- Magnetyczna końcówka – łatwe podnoszenie śruby
- Rozmiar i typ oznaczony bezpośrednio na uchwycie
- Ucho do wygodnego przechowywania

Nr katalogowy	Opis			
STMT1-74182	Zestaw śrubokrętów CushionGrip Torx®, system TRANSMODULE, 6 szt.	-	1	3253561741821

---

# **PRZECHOWYWANIE NARZĘDZI I ODZIEŻ ROBOCZA**

---

Dotyczy wszystkich produktów wymienionych w tym rozdziale:  
towary są dostarczane bez zawartości



**STANLEY**  
**FATMAX**

**STANLEY**  
**FATMAX**

# SKRZYŃNIA NARZĘDZIOWA CANTILEVER

WSZYSTKO W JEDNYM MIEJSCU



Ścisła współpraca z profesjonalistami pokazała nam, że praca może być wykonywana szybciej i łatwiej dzięki odpowiednim narzędziom.

Jednak w zwykłej skrzynce małe części i akcesoria szybko się gubią.

Z kolei w skrzynkach typu Cantilever wszystko ma swoje miejsce, dlatego łatwo znaleźć odpowiednie narzędzie właśnie wtedy, kiedy jest potrzebne. Profesjoniści wyjaśnili nam, że ważna jest ochrona narzędzi. Dlatego ta skrzynka jest nie tylko stabilna, ale również chroniona przed wodą rozbryzgową.

# MOBILNY WARSZTAT QUICKLINK



Mobilny zestaw do przechowywania narzędzi STANLEY® to przenośne rozwiązanie warsztatowe 3 w 1, które dzieli się na trzy skrzynki narzędziowe w ciągu kilku sekund.

Zawiera wyjątkowo duży głęboka skrzynia do bezpiecznego i wygodnego przechowywania elektronarzędzi i sprzętu, średniej wielkości skrzynkę narzędziową ze zdejmowaną tacą na kółkach idealną do przechowywania narzędzi ręcznych oraz płytką skrzynkę narzędziową na małe części i akcesoria.

Automatycznie blokowany przedni zatrask umożliwia łatwe i szybkie łączenie i zwalnianie każdej skrzynki narzędziowej jedną ręką.

Wytrzymałe 7-calowe koła zapewniają płynność ruchów, nawet w trudnym terenie.



Mocne i łatwe do blokowania przednie metalowe zatraski z drutu zapewniają trwałość i przedłużają żywotność produktu.

Teleskopowy uchwyt zapewnia zwrotność oraz wygodę w transporcie.

Pojemność 80 litrów.

Nośność 45 kg



Nr katalogowy	Opis			
STST83319-1	Mobilny warsztat QUICKLINK	-	1	3926909790



# WARSZTATY MOBILNE

## WARSZTAT MOBILNY FATMAX® - METAL/PLASTIK - SZARY

**STANLEY**  
**FATMAX**



- Wykonany z metalu i odpornego na wstrząsy tworzywa, z dwiema szufladami, jedną dużą komorą i wyjmowaną skrzynką na narzędzia o wysokości 30 cm
- Zdejmowana skrzynka narzędziowa (20") o dużej pojemności z wyjmowanym nosidłem
- Duże, nierdzewne sprzączki – w razie potrzeby zamykane na kłódkę
- Dwie szuflady na szynach z łożyskami kulkowymi
- Szuflada z wyjmowanymi wkładkami na małe części
- Duży dolny schowek na szynach z łożyskami kulkowymi do większych narzędzi
- Innowacyjny mechanizm otwierania – górną część można popchnąć do tyłu, co daje pełny dostęp do dolnej komory
- Solidne kółka odporne na obciążenia – łatwość manewrowania
- Solidny uchwyt teleskopowy

Nr katalogowy	Wymiary w cm			
1-95-622	57 x 90 x 39	-	1	3253561956225

## WARSZTAT MOBILNY - METAL/PLASTIK - ŻÓŁTY



- Wykonany z metalu i odpornego na wstrząsy tworzywa, z jedną szufladą, jedną dużą komorą i wyjmowaną skrzynką na narzędzia
- Zdejmowana skrzynka narzędziowa 20" ze zdejmowanym nosidłem
- Duże, nierdzewne sprzączki – w razie potrzeby zamykane na kłódkę
- Jedna głęboka szuflada na szynach z łożyskami kulkowymi
- Duża komora na elektronarzędzia
- Innowacyjny mechanizm otwierania – górną część można popchnąć do tyłu, co daje pełny dostęp do dolnej komory
- Solidne kółka odporne na obciążenia – łatwość manewrowania

Nr katalogowy	Wymiary w cm			
1-95-621	57 x 73 x 39	-	1	3253561956218

## WARSZTAT MOBILNY 2 W 1, TORBA/ORGANIZER



- Warsztat na kółkach wykonany z solidnego tworzywa
- Wyposażony w duże schowki dla maksymalnej organizacji:
  - Część górna: skrzynka narzędziowa 19" z organizerem (STST1-70317)
  - Część środkowa: głęboka szuflada z łożyskami kulkowymi – przymocowana na stałe do części dolnej
  - Część dolna: z dwiema komorami z tyłu do przechowywania większych narzędzi (pił, poziomicy)
- Solidny i wytrzymały aluminiowy uchwyt teleskopowy
- Solidne kółka odporne na obciążenia – łatwość manewrowania

Nr katalogowy	Wymiary w cm			
STST1-79231	56 x 76 x 38	-	1	3253561792311

## WARSZTAT MOBILNY - 3 SEGMENTY



- Warsztat mobilny wykonany z solidnego tworzywa
- Wiele możliwości organizacji zawartości
- Trzy wyjmowane, przenośne skrzynki na narzędzia z szybkim zamknięciem
- Solidny i wytrzymały aluminiowy uchwyt teleskopowy
- Szuflady na szynach z łożyskami kulkowymi
- Solidne kółka odporne na obciążenia – łatwość manewrowania
- Część górna: przestronna, wyjmowana skrzynka narzędziowa z szufladą i szybkim zamknięciem
- Część środkowa: dwie szuflady (jedna płaska i jedna głęboka – z wymiennymi przegrodami)
- - Część dolna: z dwiema komorami z tyłu do przechowywania większych narzędzi (pił, poziomic)

Nr katalogowy	Wymiary w cm			
1-79-206	49 x 87 x 35	-	1	3253561792069

## WARSZTAT MOBILNY 2 W 1



- Warsztat mobilny wykonany z solidnego tworzywa
- Wiele możliwości organizacji zawartości
- Trzy wyjmowane, przenośne skrzynki na narzędzia z szybkim zamknięciem
- Solidny i wytrzymały aluminiowy uchwyt teleskopowy
- Szuflady na szynach z łożyskami kulkowymi
- Solidne kółka odporne na obciążenia – łatwość manewrowania
- Część górna: przestronna, wyjmowana skrzynka narzędziowa z szufladą i szybkim zamknięciem
- - Część środkowa: głęboka szuflada – przymocowana na stałe do części dolnej
- - Część dolna: z dwiema komorami z tyłu do przechowywania większych narzędzi (pił, poziomic)

Nr katalogowy	Wymiary w cm			
STST1-70344	49 x 77 x 35	-	1	3253561703447

## WARSZTAT MOBILNY



- Warsztat mobilny wykonany z tworzywa sztucznego, składający się z dwóch części, których można używać oddzielnie
- Bardzo przestronna skrzynka narzędziowa ze zdejmowanym nosidłem, maksymalne wykorzystanie przestrzeni
- Duża dolna komora o pojemności 25 l – odpowiednia do większych narzędzi
- Wyciągany, obrotowy schowek na małe części, organizer w pokrywie
- Uchwyt można złożyć, a cały warsztat jest łatwy w przechowywaniu
- Łatwe manewrowanie na dowolnej powierzchni dzięki kółkom o dużej średnicy
- Ergonomiczny, jednoczęściowy uchwyt
- Niklowane metalowe sprzączki – wytrzymałe, mocne i łatwe w użyciu
- Metalowe sprzączki – wytrzymałe i zamykane na kłódkę
- Solidne kółka odporne na obciążenia – łatwość manewrowania

Nr katalogowy	Wymiary w cm			
1-93-968	47 x 63 x 30	-	2	3253561939686

## WARSZTAT MOBILNY 3 CZĘŚCIOWY ESSENTIAL™



- System przechowywania 3 w 1 - dolny pojemnik, środkowy system szufladowy i górna skrzynia
- Składany uchwyt - umożliwia wygodny transport samochodem i przechowywanie
- Organizery nadają się do przechowywania nawet najmniejszych części
- Możliwość zastosowania kłódki dla zwiększenia bezpieczeństwa
- Wyjmowane środkowe szuflady dla jeszcze większego komfortu
- Wygodna, teleskopowa rączka
- Powlekane gumą koła: 7"

Nr katalogowy	Wymiary w cm			
STST1-80151	47,6 x 63 x 20,8	-	1	3253561801518

## WARSZTAT MOBILNY 3 W 1



- Trójsegmentowy warsztat narzędziowy na kołach
- Odłączany górny segment w postaci skrzyni z organizerami
- Środkowy organizer na drobne narzędzia i akcesoria
- Duży dolny pojemnik na elektronarzędzia
- Tacka na podstawowe narzędzia
- Metalowe zatrzaski łączące wszystkie elementy
- Teleskopowy uchwyt umożliwiający łatwy transport
- Solidny układ jezdny z 7" kołami

Nr katalogowy	Opis	Wymiary w cm			
1-70-326	Zdejmowana skrzynka narzędziowa z organizerem	48 x 63 x 29	-	2	3253561703263

\* Do wyczerpania zapasów.

# MOBILNE SKRZYNIE NARZĘDZIOWE

## MOBILNA SKRZY尼亚 NARZĘDZIOWA FATMAX®, 240 L

**STANLEY**  
**FATMAX**



- Duża pojemność 240 l
- Pierwsza na rynku skrzynia o dużej pojemności z aluminiowymi relingami dla bezpiecznego transportu dodatkowych materiałów lub narzędzi
- Ochrona przed wodą i pyłem (IP65)
- Mocne, gumowe kółka 7" oraz szeroka, bimateryjowa i teleskopowa rękojeść ułatwia manewrowanie i zwiększa komfort użytkowania
- Zawiera uchwyt na kłódkę oraz mocne, odporne na rdzę metalowe zaczepy

Nr katalogowy	Wymiary w cm			
FMST1-75531	99 x 59 x 62	-	2	3253561755316

## MOBILNA SKRZYŃNIA KOMBI, 190 L



- Bardzo duża skrzynka montażowa o pojemności 190 l
- Metalowe zaczepy
- Wysuwany uchwyt
- Z wymiową tacą na akcesoria
- Dwa wgłębienia w pokrywie do wkładania i obróbki przedmiotów
- Solidne kółka odporne na obciążenia – łatwość manewrowania

Nr katalogowy	Wymiary w cm			
1-93-278	96 x 59 x 58	-	2	3253561932786

## MOBILNA SKRZYŃNIA PROMOBILE JOBCHEST™ FATMAX®, 113 L

**STANLEY**  
**FATMAX**



- Mobilna skrzynia narzędziowa o pojemności 113 l
- Stopień ochrony IP 54
- Duże, nierdzewne sprzączki oraz uszczelka pokrywy zabezpieczająca wnętrze skrzyni przed wilgocią
- Profilowana pokrywa z wgłębieniem stabilizującym obrabiany przedmiot
- Możliwość pewnego mocowania pił i poziomicy
- Solidne kółka odporne na obciążenia – łatwość manewrowania

Nr katalogowy	Wymiary w cm			
1-94-850	91 x 52 x 43	-	1	3253561948503

## MOBILNA SKRZYŃNIA NARZĘDZIOWA FATMAX®, 28"

**STANLEY**  
**FATMAX**



- Mobilna skrzynia narzędziowa FATMAX® z uchwytem teleskopowym
- Ergonomicznie ukształtowane wgłębienie w pokrywie ułatwia chwytanie
- Solidny i wytrzymały aluminiowy uchwyt teleskopowy
- Z wymiową tacą na narzędzia i akcesoria
- Metalowy uchwyt osadzony w pokrywie
- Stopień ochrony IP 54
- Duże, nierdzewne, metalowe sprzączki z otworem na kłódkę
- Wgłębienie w pokrywie do wkładania i obróbki przedmiotów

Nr katalogowy	Wymiary w cm			
FMST1-75761	71 x 31 x 32	-	1	3253561757617

## MOBILNA SKRZYŃNIA FATMAX®, 90 L

**STANLEY**  
**FATMAX**



- Stopień ochrony IP 54
- Solidna i lekka konstrukcja wykonana z wytrzymałego polipropylenu z dużymi, metalowymi sprzączkami
- Wyposażona w metalowe uchwyty umożliwiające zamontowanie dodatkowego sprzętu za pomocą pasków
- Solidne kółka odporne na obciążenia – łatwość manewrowania
- Otwór na kłódkę i wgłębienie w pokrywie do obróbki przedmiotów
- Wymywane, szerokie nosidło do pionowego transportu narzędzi ręcznych

Nr katalogowy	Wymiary w cm			
FMST1-73601	74,8 x 51,6 x 43	-	1	3253561736018

## MOBILNA SKRZYŃKA, 90 L



- Trwałe, bardzo duże zaczepy, wykonane z nierdzewnego, odpornego na rdzę metalu umożliwiające zamykanie na kłódkę
- Wysuwany uchwyt
- Z wyjmowaną półką na narzędzia ręczne i inne akcesoria
- Dwa wgłębienia w pokrywie do obróbki przedmiotów
- Solidne kółka odporne na obciążenia – łatwość manewrowania

Nr katalogowy	Wymiary w cm			
1-92-978	77 x 49 x 48	-	2	3253561929786

## MOBILNA SKRZYŃKA Z ORGANIZEREM, 57 L



- Organizer w pokrywie na małe części i akcesoria
- Głęboka, wyjmowana tacka ze zdejmowanym, pionowym schowkiem do transportu narzędzi elektrycznych i ręcznych
- Metalowa rączka, ułatwiająca manewrowanie
- Solidne kółka odporne na obciążenia – łatwość manewrowania
- Bimateriałowy uchwyt w pokrywie dla łatwiejszego transportu
- Centralne zamknięcie obsługiwane jedną ręką dla szybkiego i łatwego dostępu do zawartości
- Wgłębienie w kształcie litery V w pokrywie do obróbki przedmiotów

Nr katalogowy	Wymiary w cm			
STST1-70715	61 x 38 x 41	-	2	3253561707155

## MOBILNA SKRZYŃKA ESSENTIAL™, 50 L



- Długa teleskopowa rączka oraz koła ułatwiają przemieszczanie w pełni załadowanej skrzyni
- Metalowe zatrzaski - umożliwiają solidne zamykanie i otwieranie
- Nakładka z przegrodami - pozwala utrzymać w porządku nawet najmniejsze części
- Duża pojemność: 50 l
- Możliwość zastosowania kłódky dla zwiększenia bezpieczeństwa
- Powlekane gumą koła: 7"
- Obciążenie ok. 40kg

Nr katalogowy	Wymiary w cm			
STST1-80150	66,5 x 40,4 x 34,4	-	1	3253561801501

## MOBILNA SKRZYŃKA Z WYJMOWANYM ORGANIZEREM, 53 L



- Mobilna skrzynka montażowa z wyjmowanym organizem na narzędzia i akcesoria
- Przestronna główna komora na większe narzędzia
- Organizer na 2/3 długości skrzynki – łatwe przechowywanie przedmiotów
- Szeroki, antypoślizgowy uchwyt teleskopowy
- Wgłębienie w pokrywie do obróbki przedmiotów
- Wyjmowany, przezroczysty organizer w pokrywie – przejrzyste przechowywanie małych części
- Solidne kółka odporne na obciążenia – łatwość manewrowania

Nr katalogowy	Wymiary w cm			
1-97-503	60 x 38 x 43	-	2	3253561975035

# SKRZYNIĘ NARZĘDZIOWE

## SKRZYNIA NARZĘDZIOWA FATMAX® PRO CANTILEVER

**STANLEY**  
**FATMAX**



- Innowacyjna konstrukcja
- Przezroczyste okienka na pokrywie
- Uniwersalna tacka odsuwa się po otwarciu pokrywy, zapewniając pełen dostęp do zawartości skrzyni
- Wyjmowane pojemniki przeznaczone na małe części
- Profesjonalna długa aluminiowa rękojeść
- Duże, trwałe i zabezpieczone przed korozją metalowe zatrzaski
- Zwiększona objętość wewnętrzna
- Wodoodporna uszczelka

Nr katalogowy	Wielkość w calach	Wymiary w cm			
FMST1-75792	20	50,2 x 27,5 x 24,1	-	1	3253561757921
FMST1-75791	26	61 x 24,8 x 24,5	-	1	3253561757914

## SKRZYNIKA NARZĘDZIOWA FATMAX® ZE STOŁKIEM

**STANLEY**  
**FATMAX**

**NOWOŚĆ**



- Innowacyjna konstrukcja 3 w 1: skrzynia, stołek i podwyższone stanowisko pracy w jednym
- Nierdzewne nogi z aluminium z antypoślizgowymi stopami zapewniają optymalną stabilność i trwałość
- Ergonomiczny, składany uchwyt zarówno na skrzyni, jak i na stołku
- Wysokość stołka 45 cm: idealny do malowania i realizacji konstrukcji gipsowo-kartonowych
- Pokrywa z zatrzaskami o podwójnym zastosowaniu- do zamykania skrzyni lub przypięcia jej podczas stania na stołku
- Wymiary zewnętrzne: 64 x 29 x 30 cm, wymiary wewnętrzne: 56 x 27 x 20 cm
- Masa: 6,2 kg
- Pojemność: 30 kg
- Obciążenie stołka ok. 150 kg



Nr katalogowy	Wielkość w calach	Wymiary w cm			
FMST81083-1	26	64 x 29 x 30	-	1	3253561810831

## SKRZYŃNIA FATMAX® 18" CANTILEVER

**STANLEY**  
**FATMAX**



- Kompaktowa i wytrzymała dla łatwego transportu
- Tace na wspornikach ślizgowych dla lepszej organizacji
- Duża dolna część, idealna do przechowywania elektronarzędzi
- Wbudowana uszczelka aby chronić zawartość, IP53
- Solidne metalowe zatrzaski

Nr katalogowy	Wymiary w cm			
FMST1-71219	46 x 24 x 31	-	1	3253561712197

## SKRZYŃNIA NARZĘDZIOWA FATMAX® STRUCTURAL FOAM

**STANLEY**  
**FATMAX**



- Stopień ochrony IP 53
- Uszczelka zapewniają optymalną ochronę zawartości
- Wgłębienie w pokrywie do wkładania i obróbki przedmiotów
- Z wymiowaną tacą na narzędzia i akcesoria
- Solidny i duży uchwyt
- Boczne wgłębienia zapewniające bezpieczny chwyt podczas przenoszenia
- Duże, nierdzewne, metalowe sprzączki z otworem na kłódkę
- Odpowiednia do przechowywania pił do 66 cm (26") i poziomicy do 61 cm (24")

Nr katalogowy	Wielkość w calach	Wymiary w cm			
1-94-749	23	58 x 31 x 27	-	3	3253561947490
1-93-935	28	71 x 31 x 29	-	3	3253561939358

## SKRZYŃKA NARZĘDZIOWA FATMAX®

**STANLEY**  
**FATMAX**



- Duża wysokość skrzynki zapewnia obszerną przestrzeń magazynową na narzędzia
- Duże, mocne i odporne na rdzę klamry
- Możliwość zamknięcia na kłódkę
- Wbudowany pionowy organizer narzędziowy
- Bimateriałowa, ergonomiczna rękojeść
- Korpus wykonany z tworzywa i metalu łączy w sobie najlepsze cechy tych materiałów
- Rowek w pokrywie do przytrzymywania obrabianego materiału
- Przenośna taca zaprojektowana do przenoszenia narzędzi i małych części
- Zapewnia łatwe przenoszenie nawet ciężkich narzędzi

Nr katalogowy	Wielkość w calach	Wymiary w cm			
1-95-615	20	50 x 29 x 30	-	3	3253561956157
1-95-616	23	58 x 29 x 30	-	3	3253561956164
1-95-617	26	66 x 29 x 30	-	3	3253561956171

## SKRZYŃKA NARZĘDZIOWA, GALWANIZOWANA

**STANLEY**  
**FATMAX**



- Duże, mocne i odporne na rdzę klamry
- Możliwość zamknięcia na kłódkę
- Bimateriałowa, ergonomiczna rękojeść
- Korpus wykonany z tworzywa i metalu łączy w sobie najlepsze cechy tych materiałów
- Ozdobne, wypukłe logo
- Rowek w pokrywie do przytrzymywania obrabianego materiału
- Przenośna taca zaprojektowana do przenoszenia narzędzi i małych części
- Galwanizowana powłoka zabezpieczająca przed korozją

Nr katalogowy	Wielkość w calach	Wymiary w cm			
1-95-618	20	50 x 29 x 22	-	4	3253561956188
1-95-619	23	58 x 29 x 22	-	4	3253561956195
1-95-620	26	66 x 29 x 22	-	4	3253561956201

## SKRZYŃKA NARZĘDZIOWA



- Duże, mocne i odporne na rdzę klamry
- Możliwość zamknięcia na kłódkę
- Bimateriałowa, ergonomiczna rękojeść
- Korpus wykonany z tworzywa i metalu łączy w sobie najlepsze cechy tych materiałów
- Rowek w pokrywie do przytrzymywania obrabianego materiału
- Przenośna taca zaprojektowana do przenoszenia narzędzi i małych części, umożliwia przechowywanie we wnętrzu skrzyni także dużych narzędzi

Nr katalogowy	Wielkość w calach	Wymiary w cm			
1-95-612	20	50 x 30 x 22	-	4	3253561956126
1-95-613	23	58 x 29 x 22	-	4	3253561956133
1-95-614	26	66 x 29 x 22	-	4	3253561956140

## SKRZYŃKA NARZĘDZIOWA ESSENTIAL™ Z ORGANIZERAMI

**NOWOŚĆ**



- Dostępna w rozmiarach 12,5"/32 cm, 16"/41 cm lub 19"/49 cm
- Organizery na małe części i akcesoria w pokrywie
- Z wyjmowaną tacą na narzędzia i akcesoria
- Otwór na kłódkę by zabezpieczyć zawartość

Asortyment skrzyń Essential™ został uzupełniony o dwa modele: mobilną skrzynię STST1-80150 i mobilny warsztat STST1-80151.

### SKRZYŃKA Z TWORZYWA Z PLASTIKOWYMI SPRZĄCZKAMI

Nr katalogowy	Wielkość w calach	Wymiary w cm			
STST1-75514	12,5	32 x 19 x 13	-	1	3253561755149
STST1-75517	16	41 x 21 x 20	-	1	3253561755170
STST1-75520	19	49 x 25 x 25	-	1	3253561755200

### SKRZYŃKA Z TWORZYWA Z METALOWYMI SPRZĄCZKAMI

Nr katalogowy	Wielkość w calach	Wymiary w cm			
STST1-75515	12,5	32 x 19 x 13	-	1	3253561755156
STST1-75518	16	41 x 21 x 20	-	1	3253561755187
STST1-75521	19	49 x 25 x 25	-	1	3253561755217
STST82976-1	26	67 x 24 x 28	-	1	3253561829765





## SKRZYNIA NARZĘDZIOWA BASIC



- Skrzynia z automatycznym zamkiem typu „one hand operation” umożliwia otwieranie skrzyni jedną ręką
- Innowacyjna konstrukcja zapewniająca dużą pojemność
- Wytrzymała rękojeść
- Przenośna tacka na drobne narzędzia i materiały
- Zewnętrzne organizery w pokrywie

Nr katalogowy	Wielkość w calach	Wymiary w cm			
1-79-216	16	39 x 22 x 16	-	6	3253561792168
1-79-217	19	49 x 27 x 24	-	6	3253561792175
1-79-218	24	60 x 28 x 26	-	3	3253561792182

## SKRZYNIA NARZĘDZIOWA SERIA 2000



- Wyjmowana taca na narzędzia
- Dwa organizery wbudowane w pokrywę
- Metalowe sprzączki
- Wygodny uchwyt

Nr katalogowy	Wielkość w calach	Wymiary w cm			
1-92-064	12,5	32 x 18 x 13	-	6	3253561920646
1-92-065	16	41 x 20 x 19	-	6	253561920653
1-92-066	19	49 x 26 x 25	-	6	3253561920660
1-92-067	24	61 x 27 x 28	-	3	3253561920677

## SKRZYNIA NARZĘDZIOWA 22" Z ORGANIZEREM



- Absorbujące wstrząsy nogi chronią przed zniszczeniem zawartość skrzynki
- Trwałe aluminiowe klamry
- Organizer na drobne elementy na całej powierzchni wieka
- Wewnętrzna tacka na dodatkowe elementy

Nr katalogowy	Wymiary w cm			
1-97-512	55,6 x 25,7 x 24,8	-	3	3253561975127

## SKRZYNIA NARZĘDZIOWA JUMBO Z ORGANIZERAMI



- Skrzynia z automatycznym zamkiem typu „one hand operation” umożliwia otwieranie skrzyni jedną ręką
- Innowacyjna konstrukcja zapewniająca dużą pojemność
- Wytrzymała rękojeść
- Przenośna tacka na drobne narzędzia i materiały
- Zewnętrzne organizery w pokrywie

Nr katalogowy	Wielkość w calach	Wymiary w cm			
1-92-905	16	40,5 x 25,5 x 28,5	-	6	3253561929052
1-92-906	19	48,6 x 27 x 23,7	-	6	3253561929069
1-92-908	22	56,3 x 31,3 x 30	-	3	3253561929083

## SKRZYŃNIA METAL LATCH



- Mocne, metalowe zamki
- Duża, ergonomiczna rękojeść
- Budowa umożliwiająca ekspozycję skrzynki mniejszej w większej
- Dwa dodatkowe organizery
- Trwałe logo
- Wyjmowana tacka na akcesoria

Nr katalogowy	Wielkość w calach	Wymiary w cm			
1-94-857	16	40,0 x 20,9 x 18,3	-	6	3253561948572
1-94-858	20	50,8 x 24,9 x 24,9	-	6	3253561948589
1-94-859	25	63,5 x 29,2 x 31,6	-	6	3253561948596

## SKRZYŃKA 19" MEGA CANTILEVER



- Miękki uchwyt rączki
- Dwie tacki doskonale ekspozujące narzędzia po otwarciu skrzynki
- W pokrywie 3 organizery (2 wyjmowane)

Nr katalogowy	Wymiary w cm			
1-92-911	49,5 x 26,5 x 26,1	-	6	3253561929113

## SKRZYŃKA NARZĘDZIOWA Z ORGANIZEREM CLICK AND CONNECT

- Nowatorska konstrukcja o idealnych proporcjach umożliwiająca przechowywanie narzędzi ręcznych, elektronarzędzi oraz różnego rodzaju akcesoriów
- Łatwo oraz szybko można spinać ze sobą organizery tworząc według potrzeb kilka oddzielnych bądź stworzyć jedną skrzynię w całości
- Specjalny mechanizm zatrzaskowy umożliwiający dostęp z obu stron z możliwością pełnego oddzielenia pokrywy
- Zdemowalne zatrzaski dla łatwego łączenia, rozłączania oraz do łatwej dostępności
- Ruchome przegrody umożliwiające dostosowanie przestrzeni organizera według swoich potrzeb
- Organizer-pokrywa jest doskonały do przechowywania drobnych akcesoriów oraz bitów



### SKRZYŃKA NARZĘDZIOWA Z 1 ORGANIZEREM

Nr katalogowy	Wymiary w cm			
STST1-71962	50,5 x 31 x 24,5	-	2	3253561719622



### SKRZYŃKA NARZĘDZIOWA

Nr katalogowy	Wymiary w cm			
STST1-71964	50,5 x 31 x 16,5	-	4	253561719646



### ORGANIZER

Nr katalogowy	Wymiary w cm			
STST1-71983	50,5 x 29 x 9	-	4	3253561719837

## WALIZKA NARZĘDZIOWA METALOWA CANTILEVER



- W pełni dostępne przegrody

Nr katalogowy	Wymiary w cm			
1-94-738	21 x 21 x 45	-	1	3253561947384

## SKRZYŃNIA NARZĘDZIOWA 20" Z SZUFLADĄ, GALWANIZOWANA



- Przewidywana skrzynia narzędziowa 20" do przechowywania i transportu narzędzi i akcesoriów
- Wygodny, szeroki uchwyt
- Szuflada o wysokości 10 cm, zamocowana na prowadnicach kulkowych
- Duże, wygodne klamry zamykające
- Szuflada zamykana na jeden centralny zatrzask
- Galwaniczne pokrycie metalowych części

Nr katalogowy	Wymiary w cm			
1-95-830	54,5 x 28 x 33,5	-	2	3253561958304

## SKRZYŃNIA NARZĘDZIOWA 20" Z SZUFLADĄ



- Przewidywana skrzynia narzędziowa 20" do przechowywania i transportu narzędzi i akcesoriów
- Solidna konstrukcja – mocna, trwała i nierdzewna
- Duże sprzączki odporne na rdzę – możliwość zamknięcia głównej komory na kłódkę
- Ergonomiczny uchwyt bimateriałowy
- Metalowy zawias na całej długości między pokrywą a korpusem
- Wyjmowana taca na 3/4 długości skrzynki – możliwość przechowywania także dużych narzędzi
- Dodatkowa szuflada na elektronarzędzia i akcesoria, w pełni dostępna, głębokość 10 cm, swobodne poruszanie dzięki szynom z łożyskami kulkowymi

Nr katalogowy	Wymiary w cm			
1-95-829	55 x 28 x 34	-	1	3253561958298

## SKRZYŃKA NARZĘDZIOWA Z TWORZYWA SZTUCZNEGO Z SZUFLADĄ



- Przewidywana skrzynia narzędziowa 19" z tworzywa sztucznego do przechowywania i transportu narzędzi i akcesoriów
- Solidna konstrukcja – mocna i trwała
- Sprzączka obsługiwana jedną ręką
- Metalowy zawias na całej długości między pokrywą a korpusem
- Wyjmowana taca na 3/4 długości skrzynki – możliwość przechowywania także dużych narzędzi
- Zintegrowana szuflada z organizerem
- Do użytku wraz z warsztatami mobilnymi: 1-79-206, STST1-70344, STST1-79231

Nr katalogowy	Wymiary w cm			
1-70-316	48 x 28 x 29	-	1	3253561703164

# SYSTEM PRO-STACK™

**NASZE SOLIDNE I KOMPAKTOWE SKRZYNKI PRO-STACK™ TO IDEALNY SYSTEM TRANSPORTU I PRZECHOWYWANIA DLA FACHOWCÓW, MONTERÓW I MAJSTERKOWICZÓW.**

Wszystkie moduły systemu można ze sobą łączyć. Prosty system połączeń pozwala łączyć ze sobą skrzynie i torby, które można także wzbogacić o moduły transportowe. System można skonfigurować według indywidualnych potrzeb użytkownika. Od teraz wszystko będzie bezpiecznie schowane w skrzyniach, szufladach lub organizacjach i transportowane w wygodny sposób.

## SKRZYŃKA PŁYTKA Z ORGANIZEREM GÓRNYM FATMAX® PRO-STACK™ I

**STANLEY**  
**FATMAX**



- Organizator z 7 przegrodami na wiertła, bity, śruby i inne małe części
- Wkładka piankowa z możliwością indywidualnego dostosowania, zapewniająca bezpieczny transport urządzeń
- Duży aluminiowy uchwyt
- Możliwość zamknięcia na kłódkę
- Galwanizowane metalowe zatrzaski zapewniają wytrzymałość i odpowiednią ochronę narzędzi.
- Uchwyt na etykietę do etykietowania opisu
- Pojemność: 14 l – maksymalne obciążenie: 30 kg

Nr katalogowy	Wymiary w cm			
FMST1-71967	44 x 33 x 19	-	1	3253561719677

## SKRZYŃKA PŁYTKA FATMAX® PRO-STACK™ II

**STANLEY**  
**FATMAX**



- Wkładka piankowa z możliwością indywidualnego dostosowania, zapewniająca bezpieczny transport urządzeń
- Bimateriałowy uchwyt do przenoszenia zapewnia wygodę i łatwy transport
- Możliwość zamknięcia na kłódkę
- Galwanizowane metalowe zatrzaski zapewniają wytrzymałość i odpowiednią ochronę narzędzi.
- Okienko na etykietę
- Pojemność: 13,5 l – maksymalne obciążenie: 30 kg

Nr katalogowy	Wymiary w cm			
FMST1-71966	44 x 33 x 18	-	1	3253561719660

## SKRZYŃKA Z GŁĘBOKĄ SZUFLADĄ FATMAX® PRO-STACK™ III

**STANLEY**  
**FATMAX**



- 6 wymiowanych przegród z pokrywą – 2 duże, 4 małe
- Łatwa praca i w pełni wysuwane szuflady dzięki szynom z łożyskami kulkowymi
- Okienko na etykietę
- Pojemność: 9,5 l – maksymalne obciążenie: 7,5 kg

Nr katalogowy	Wymiary w cm			
FMST1-71968	44 x 33 x 18	-	1	3253561719684

## SKRZYŃNIA Z 2 SZUFLADAMI FATMAX® PRO-STACK™ IV

**STANLEY**  
**FATMAX**



- 2 szuflady z organizerami na małe części i akcesoria
- Wyjmowane wewnętrzne przegrody
- Łatwa praca i w pełni wysuwane szuflady dzięki szynom z łożyskami kulkowymi
- Okienko na etykietę
- Pojemność: 8 l – maksymalne obciążenie: 7,5 kg

Nr katalogowy	Wymiary w cm			
FMST1-71969	44 x 33 x 18	-	1	3253561719691

## ORGANIZER FATMAX® PRO-STACK™ V

**STANLEY**  
**FATMAX**



- Wytrzymała, przezroczysta pokrywa poliwęglanowa zapewnia podgląd zawartości organizera.
- Wyjmowane przegrody (2 duże, 5 małych) na małe części i akcesoria
- Pokrywa zamyka się równo z komorami, co zapewnia bezpieczne przechowywanie we wszystkich pozycjach
- Możliwość zamknięcia na kłódkę
- Okienko na etykietę u
- Pojemność: 6,3 l – maksymalne obciążenie: 20 kg

Nr katalogowy	Wymiary w cm			
FMST1-71970	44 x 33 x 16	-	1	3253561719707

## ORGANIZER FATMAX® PRO-STACK™

**STANLEY**  
**FATMAX**

**NOWOŚĆ**



- Wszechstronność i oszczędność miejsca dzięki 10 pojemnikom o różnych rozmiarach na małe elementy, akcesoria i dłuższe narzędzia
- Zamknięcie umożliwia łatwe przenoszenie i bezpieczne układanie
- Wytrzymała, przezroczysta pokrywa poliwęglanowa zapewnia podgląd zawartości organizera.
- Bez ślizgania się: odpowiednia konstrukcja pokrywy utrzymuje wszystkie pojemniki na swoim miejscu
- Galwanizowane metalowe zatrzaski zapewniają wytrzymałość i odpowiednią ochronę narzędzi
- Bimateriałowy uchwyt do przenoszenia zapewnia wygodę i łatwy transport

Nr katalogowy	Wymiary w cm			
FMST82967-1	44 x 34 x 12	-	1	3253561829673

## SKRZYŃNIA GŁĘBOKA FATMAX® PRO-STACK™ VI

**STANLEY**  
**FATMAX**



- Pojemna skrzynia narzędziowa do przechowywania dużych urządzeń
- Bimateriałowy uchwyt do przenoszenia zapewnia wygodę i łatwy transport
- Wyjmowana taca ułatwiająca dostęp do najczęściej używanych narzędzi
- Możliwość zamknięcia na kłódkę
- Galwanizowane metalowe zatrzaski zapewniają wytrzymałość i odpowiednią ochronę narzędzi
- Okienko na etykietę
- Pojemność: 23 l – maksymalne obciążenie: 30 kg

Nr katalogowy	Wymiary w cm			
FMST1-71971	44 x 33 x 33	-	1	3253561719714

## SKRZYŃNIA GŁĘBOKA Z ORGANIZEREM GÓRNYM I MOCNĄ RĘKOJEŚCIĄ FATMAX® PRO-STACK™ VII

**STANLEY**  
**FATMAX**



- Głęboka, pojemna skrzynia narzędziowa, obciążenie do 10 kg
- Mocny aluminiowy uchwyt
- Okienko na etykietę
- Galwanizowane metalowe zatrzaski zapewniają wytrzymałość i odpowiednią ochronę narzędzi

Nr katalogowy	Wymiary w cm			
FMST1-75796	44 x 34 x 32	-	1	3253561757969

## SKRZYŃNIA FATMAX® PRO-STACK™ COMBO

**STANLEY**  
**FATMAX**



- Góra: wkładka piankowa z możliwością indywidualnego dostosowania, zapewniająca bezpieczny transport narzędzi
- Dół: 2 szuflady z wymiowanymi wewnętrznymi przegrodami do przechowywania małych części
- Bimateriałowy uchwyt do przenoszenia zapewnia wygodę i łatwy transport
- Możliwość zamknięcia na kłódkę
- Galwanizowane metalowe zatrzaski zapewniają wytrzymałość i odpowiednią ochronę narzędzi.
- Okienko na etykietę
- Pojemność: 21,5 l – maksymalne obciążenie: 37,5 kg

Nr katalogowy	Wymiary w cm			
FMST1-71981	44 x 33 x 33	-	1	3253561719813

## KOLUMNA FATMAX® PRO-STACK™

**STANLEY**  
**FATMAX**



# STWORZONA DLA PROFESJONALISTÓW STWORZONA DLA CIEBIE

### Moduł V (organizer)

Do małych części i akcesoriów

### Moduł III (skrzynia z szufladami)

Do małych narzędzi i akcesoriów

### Moduł II (walizka)

Do elektronarzędzi i akcesoriów

### Moduł VI (głęboka skrzynia)

Do elektronarzędzi i akcesoriów

### Platforma transportowa

Obciążenie do 100 kg



## PRO-STACK™

Wytrzymały, poręczny, układany w stosy i dopracowany w każdym szczególe: system przechowywania PRO-STACK™. Znacznie ułatwia pracę wszystkim fachowcom, instalatorom i majsterkowiczom.

Można go także wykorzystać jako futerał do przenośnych elektronarzędzi lub wyposażyć w szuflady do bezpiecznego przechowywania małych części, takich jak wiertła, bity czy śruby.

Nr katalogowy	Wymiary w cm			
	55 x 46 x 81	-	1	3253561801075

## PLATFORMA TRANSPORTOWA FATMAX® PRO-STACK™

**STANLEY**  
**FATMAX**



- Bezpieczny w użyciu i niezwykle zwrotny dzięki kółkom obracającym się o 360° z hamulcem postojowym
- Można dowolnie łączyć z innymi produktami serii PRO-STACK™
- Łatwe przechowywanie, gdy nie jest używany
- Maksymalne obciążenie: 100 kg

Nr katalogowy	Wymiary w cm			
FMST1-71972	44 x 33 x 19	-	1	3253561719721

## MOBILNA SKRZYŃKA Z AUTOMATYCZNIE OTWIERANĄ POKRYWĄ FATMAX® PRO-STACK™

**STANLEY**  
**FATMAX**



- Wytrzymałe koła 7" – łatwość manewrowania
- Mocny uchwyt teleskopowy, obciążenie do 50 kg
- Galwanizowane metalowe zatrzaski zapewniają wytrzymałość i odpowiednią ochronę narzędzi.
- Głęboka, pojemna skrzynia narzędziowa, obciążenie do 30 kg
- Okienko na etykietę

Nr katalogowy	Wymiary w cm			
FMST1-75753	51 x 63 x 44	-	1	3253561757532

## WÓZEK FATMAX® PRO-STACK™

**STANLEY**  
**FATMAX**



- Składany wózek aluminiowy z uchwytem teleskopowym umożliwia łatwy i bezpieczny transport modułów PRO-STACK™
- Zwrotny również na schodach i nierównym terenie
- Pas zabezpieczający do mocowania modułów PRO-STACK™
- Składany
- Aluminiowy uchwyt teleskopowy
- Nosność 100 kg / Nosność na schodach 50 kg
- Kółka przednie: 75 mm z blokadą; kółka tylne: 180 mm

Nr katalogowy	Wymiary w cm			
FMST1-72363	29 x 49 x 70	-	1	3253561723636

## WKŁADKA PIANKOWA FATMAX® PRO-STACK™

**STANLEY**  
**FATMAX**



- Do bezpiecznego przechowywania elektronarzędzi i akcesoriów - umożliwia całkowitą personalizację wnętrza skrzyni
- Kompatybilna ze skrzynią płytką z organizerem górnym FMST1-71967, skrzynią płytką FMST1-71966, skrzynią Combo FMST1-71981

Nr katalogowy	Wymiary w cm			
FMST1-72365	43 x 30 x 7	-	1	3253561723650

## TORBA MATERIAŁOWA FATMAX® PRO-STACK™ OTWARTA

**STANLEY**  
**FATMAX**

**NOWOŚĆ**



- Wyjątkowo wytrzymała i trwała dzięki zastosowaniu wytrzymałego nylonu 600 Denier oraz wzmocnieniu szwów
- Przestronna konstrukcja umożliwiająca łatwy dostęp do zakamarków, z wodoodpornym dnem z tworzywa sztucznego
- Bezpieczne przechowywanie narzędzi dzięki różnorodnym przegródkom (także z suwakiem) i uchwytowi na poziomicy
- Pas naramienny oraz aluminiowy uchwyt zapewniają komfortowy transport narzędzi
- Nosność 30 kg
- Zgodność z systemem PRO-STACK™



Nr katalogowy	Wymiary w cm			
FMST83296-1	45 x 35 x 25	-	1	3253561832963

## TORBA MATERIAŁOWA FATMAX® PRO-STACK™

**STANLEY**  
**FATMAX**

**NOWOŚĆ**



- Solidna i trwała dzięki zastosowaniu wytrzymałego nylonu 600 Denier
- Wytrzymała i wodoodporna podstawa z tworzywa chroni jej zawartość przed brudem i wilgocią
- Bezpieczne przechowywanie narzędzi dzięki różnorodnym przegródkom (także z suwakiem) i uchwytowi na poziomicy
- Pas naramienny oraz krótsze uchwyty zapewniają komfortowy transport narzędzi
- Nosność 30 kg
- Zgodność z systemem PRO-STACK™



Nr katalogowy	Wymiary w cm			
FMST83297-1	45 x 30 x 25	-	1	3253561832970

## SKRZYŃKA OTWARTA FATMAX® PRO-STACK™

**STANLEY**  
**FATMAX**



- Składany bimateriałowy uchwyt do przenoszenia zapewnia wygodę i łatwy transport
- Przestronna konstrukcja umożliwiająca łatwy dostęp do zakamarków
- Obciążenie uchwytu: 20 kg
- Okienko na etykietę
- Możliwość pionowego przechowywania narzędzi

Nr katalogowy	Wymiary w cm			
FMST1-75794	44 x 28 x 32	-	1	3253561757945



# TORBY OTWARTE

## TORBA OTWARTA FATMAX® QUICK ACCESS

**STANLEY**  
**FATMAX**



- Nylon 600 x 600 Denier, innowacyjna konstrukcja
- Zamykane części boczne zapewniające bezpieczny transport
- Solidny i antypoślizgowy stalowy uchwyt
- Wyściełane paski naramienne
- Materiały wysokiej jakości

Nr katalogowy	Wymiary w cm			
FMST1-80146	50 x 30 x 36	-	1	3253561801464

## TORBA OTWARTA FATMAX® Z POKRYWĄ OCHRONNĄ

**STANLEY**  
**FATMAX**



- Wykonana z wytrzymałego nylonu 600 x 600 Denier
- Szttywne i wodoodporne dno z tworzywa
- Maksymalna organizacja dzięki licznym kieszeniom wewnątrz i na zewnątrz
- Wysokiej jakości, stabilna konstrukcja wykonana z tworzywa polipropylenowego
- Przestronna konstrukcja umożliwiająca dostęp do zakamarków
- Dodatkowe miejsca na przechowywanie wewnątrz
- Zamykane przednie kieszenie na małe części
- Zdejmowana pokrywa ochronna

Nr katalogowy	Wymiary w cm			
1-79-213	49 x 31 x 28	-	1	3253561792137

## TORBA OTWARTA FATMAX®

**STANLEY**  
**FATMAX**



- Wodoodporne dno z solidnego tworzywa, torba z wytrzymałego nylonu 600 x 600 Denier
- Ergonomiczny gumowy uchwyt (wytrzymały pałąk ze stali), wygodny i trwały pasek naramienny
- Przestronna konstrukcja umożliwiająca dostęp do zakamarków, rama wzmocniona stalą
- Uchwyty elastyczne wewnątrz do mocowania narzędzi
- Zamykana wewnętrzna kieszeń na wiertła i bity
- Boczna kieszeń na piłę, regulowana wielkość; duża boczna kieszeń na przewody; uchwyt na taśmy miernicze

Nr katalogowy	Wymiary w cm			
1-93-951	48 x 33 x 25	-	4	3253561939518

## TORBA NA NARZĘDZIA 19" Z ORGANIZEREM



- Skrzynia narzędziowa z kasetą na elektronarzędzia
- Zestaw tworzy dwie niezależne skrzynie
- Walizkę/organizer można łatwo połączyć z torbą i całkowicie zamknąć
- Dwa solidne metalowe zatrzaski / szeroki metalowy uchwyt
- Górna walizka / organizer pozostają w pełni dostępne – łatwy demontaż górnej części
- Solidna pianka strukturalna

Nr katalogowy	Wielkość w calach	Wymiary w cm			
STST1-70317	19	56 x 32 x 25	-	1	3253561703171
1-97-514	24	67 x 32 x 25	-	1	3253561975141

## PRZENOŚNA TACA NARZĘDZIOWA



- Przenośne, uniwersalne miejsce na narzędzia i akcesoria
- Otwory do wkładania narzędzi – dla wygodnego transportu nawet dłuższych narzędzi
- Ergonomiczny uchwyt – wyjątkowo mocny i duży dla bezpiecznego chwytu i komfortu

Nr katalogowy	Wymiary w cm			
STST1-72359	50 x 34 x 20	-	12	3253561723599

# TORBY NARZĘDZIOWE

## TORBA NA NARZĘDZIA FATMAX® PRO 18" OWALNE WIEKO

**STANLEY**  
**FATMAX**



- Nylon 600 x 600 Denier, innowacyjna konstrukcja, materiały wysokiej jakości
- Szttywne i wodoodporne dno z tworzywa
- Konstrukcja odporna na odkształcenia ułatwiająca ładowanie i rozładowywanie, wzmocniona wysokiej jakości skórą
- Bimateriałowy uchwyt, gumowany z wierzchu
- Łatwo dostępne komory i kieszenie ułatwiające przechowywanie narzędzi i małych części

Nr katalogowy	Wymiary w cm			
FMST1-70749	51 x 25 x 22	-	4	3253561707490

## TORBA NARZĘDZIOWA FATMAX® NA KÓŁKACH

**STANLEY**  
**FATMAX**



- Ergonomiczny uchwyt i pasek naramienny zapewniają komfort podczas przenoszenia
- Teleskopowy uchwyt ułatwiający manewrowanie
- 2 trwałe kółka transportowe
- 2 plastikowe szyny na spodzie w celu stabilizacji i ochrony przed zużyciem
- Praktyczny układ wnętrza
- Szeroki otwór ułatwiający dostęp z góry
- Pojemność: 65 l

Nr katalogowy	Wymiary w cm			
FMST82706-1	70 x 30 x 33	-	1	3253561827068

## TORBA NARZĘDZIOWA FATMAX® QUICK ACCESS

**STANLEY**  
**FATMAX**



- Nylon 600 x 600 Denier, innowacyjna konstrukcja, materiały wysokiej jakości
- Szttywne i wodoodporne dno z tworzywa
- 4 komory, w tym 2 z suwakami
- Wyściełany pasek naramienny zapewnia komfort nawet przy dużym obciążeniu

Nr katalogowy	Wymiary w cm			
FMST1-80147	49 x 34 x 29	-	1	3253561801471

## TORBA NARZĘDZIOWA FATMAX® 18" OPEN MOUTH

**STANLEY**  
**FATMAX**



- Wytrzymały i trwały materiał
- Szttywne i wodoodporne dno z polipropylenu chroniące przed wilgocią i brudem
- Otwarta konstrukcja umożliwia łatwy dostęp do wszystkich narzędzi
- Pionowe kieszenie do szybkiego i łatwego dostępu
- Ergonomiczna konstrukcja z wyściełanymi paskami naramiennymi

Nr katalogowy	Wymiary w cm			
FMST1-71180	50 x 30 x 29	-	4	3253561707198

## TORBA NARZĘDZIOWA FATMAX® Z WIELOSTRONNYM DOSTĘPEM

**STANLEY**  
**FATMAX**



- Dwie oddzielnie otwierane przegrody dla łatwego dostępu i pełnej widoczności
- Dwie duże kieszenie na narzędzia
- Maksymalna organizacja dzięki różnym kieszeniom, przegródkom i szlufkom
- Wyściełany pasek na ramię dla zwiększonego komfortu
- Stojąca, nie przechyla się
- Obciążenie do 25 kg

Nr katalogowy	Wymiary w cm			
FMST1-73607	47 x 33 x 25	-	4	3253561736070

## TORBA NA LAPTOP I NARZĘDZIA FATMAX®

**STANLEY**  
**FATMAX**



- Wodoodporna
- 4 plastikowe nóżki
- Nylon 600 x 600 Denier
- Otwiera się od przodu
- Wyściełana, do laptopów do 14" (maks. wys. 26 cm x szer. 36 cm)
- Odpinane paski naramienne
- Ergonomiczny uchwyt
- Sprzączki szybko zapinające
- Dodatkowy pasek do mocowania do torby narzędziowej FMST1-80148 jako zestaw

Nr katalogowy	Wymiary w cm			
FMST1-80149	42,5 x 32 x 15,5	-	1	3253561801495

## PLECAK NARZĘDZIOWY Z KÓŁKAMI FATMAX®

**STANLEY**  
**FATMAX**



- Plecak narzędziowy z kółkami i uchwytem teleskopowym
- Nylon 600 x 600 Denier
- Wodoodporne dno z tworzywa sztucznego – ochrona przed brudem i wilgocią
- Ruchoma przegroda wewnętrzna z licznymi kieszeniami
- Można w całości otworzyć – przód jest przytrzymywany przez dwa paski
- Oddychająca wyściółka pleców i paska naramiennego
- Dodatkowa komora na elektronarzędzie lub laptop
- Łatwo dostępna przednia kieszeń z siatki

Nr katalogowy	Wymiary w cm			
1-79-215	36 x 54 x 23	-	2	3253561792151

## PLECAK NARZĘDZIOWY FATMAX® QUICK ACCESS

**STANLEY**  
**FATMAX**



- Nylon 600 x 600 Denier, innowacyjna konstrukcja
- Materiały wysokiej jakości
- Oddzielna przegródka na laptop
- Wyściełane plecy zapewniają wygodę noszenia nawet przy dużych obciążeniach

Nr katalogowy	Wymiary w cm			
FMST1-80144	36 x 47 x 23	-	1	3253561801440

## PLECAK NARZĘDZIOWY FATMAX®

**STANLEY**  
**FATMAX**



- Nylon 600 x 600 Denier – wytrzymały i łatwy w czyszczeniu
- Wodoodporne dno z tworzywa sztucznego – ochrona przed brudem i wilgocią
- Ruchoma przegroda wewnętrzna z licznymi kieszeniami
- Można w całości otworzyć – przód jest przytrzymywany przez dwa paski
- Oddychająca wyściółka pleców i paska naramiennego
- Dodatkowa komora na elektronarzędzie lub laptop
- Łatwo dostępna przednia kieszeń z siatki

Nr katalogowy	Wymiary w cm			
1-95-611	36 x 46 x 27	-	1	3253561956119

## PLECAK NARZĘDZIOWY



- Plecak do łatwego transportu narzędzi bez zajmowania rąk
- Wytrzymały nylon 600 x 600 Denier
- Ruchoma przegroda wewnętrzna z licznymi kieszeniami
- Ergonomicznie wyściełane plecy zapewniają wygodny transport
- Dodatkowa komora na elektronarzędzie lub laptop
- Przednia kieszeń do przechowywania małych części, akcesoriów lub rzeczy osobistych

Nr katalogowy	Wymiary w cm			
STST1-72335	35 x 44 x 16	-	2	3253561723353

**NOWOŚĆ**

# PLECAK NA KÓŁKACH ESSENTIAL

## UCHWYT DO PRZENOSZENIA

- alternatywa przenoszenia plecaka, gdy rączka nie jest w użyciu

## TELESKOPOWA RĄCZKA

- ułatwia transport,
- wygodnie chowana z tyłu plecaka, gdy nie jest w użyciu

## MIĘKKIE PASKI NA RAMIĘ

- zapewniają komfort przenoszenia nawet ciężkich narzędzi



## PLECY Z SIATKI 3D

- zwiększają komfort



## WYJMOWANY ORGANIZER

- pozwala na uporządkowanie mniejszych narzędzi ręcznych w plecaku,
- spełnia funkcję przegródki, gdy umieszczony jest w środku plecaka

## PODWYŻSZONA PODSTAWA Z TWORZYWA SZTUCZNEGO

- ochrona przed zabrudzeniami od podłoża

## 600 DENIER

- wytrzymała tkanina, odporna na rozdarcia

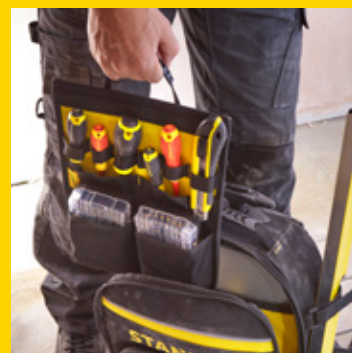

- Plecak do przechowywania i łatwego transportu narzędzi, pozostawiający wolne ręce.
- Wykonany z wytrzymałej, mocnej i trwałej tkaniny 600 x 600 Denier
- Miękkie, wyściełane plecy zapewniają większą ergonomię i wygodę noszenia
- Podstawa plecaka z tworzywa sztucznego z wytrzymałymi kółkami transportowymi
- Wyjmowany organizer-separator z przegródkami na często używane narzędzia
- Wydzielona przestrzeń na laptopa lub elektronarzędzie
- Mała kieszeń z uchwytami z przodu, idealna na małe akcesoria, narzędzia lub przedmioty osobiste
- Boczny pasek na rzep do dodatkowego zamocowania wysokich przedmiotów lub butelki umieszczonej w bocznej kieszeni
- Wymiary (S x W x G): 34 x 57 x 20 cm

Nr katalogowy	Wymiary w cm			
STST83307-1	Plecak na kółkach ESSENTIAL	-	1	3253561833076

## TORBA NARZĘDZIOWA FATMAX®

**STANLEY**  
**FATMAX**



- Wodoodporne dno z solidnego tworzywa sztucznego
- Przestronna konstrukcja umożliwiająca dostęp do zakamarków
- Łatwe w użyciu zamki błyskawiczne
- Wygodny i wytrzymały pasek naramienny
- Wytrzymały nylon 600 x 600 Denier – wzmocnione szwy
- Wzmocnienia skórzane we wszystkich punktach krytycznych
- Uchwyty elastyczne wewnątrz do mocowania narzędzi

Nr katalogowy	Wymiary w cm			
1-93-950	49 x 26 x 28	-	4	3253561939501

## TORBA NARZĘDZIOWA FATMAX® NA KÓŁKACH

**STANLEY**  
**FATMAX**



- Wytrzymały nylon 600 x 600 Denier
- Solidny uchwyt teleskopowy
- Swobodnie poruszające się kółka
- Duży otwór ułatwia znajdowanie przedmiotów we wnętrzu
- Regulowana przegroda wewnętrzna
- Wiele praktycznych kieszeni wewnętrznych
- Wiele opcji mocowania na zewnątrz
- Wzmocnienie szwów bocznymi elementami z tworzywa sztucznego

Idealne pasuje do torby na narzędzia i laptop FMST1-80149

Nr katalogowy	Wymiary w cm			
FMST1-80148	50 x 36 x 41	-	1	3253561801488

## TORBA NARZĘDZIOWA 18" NA KÓŁKACH



- Wytrzymały nylon 600 x 600 Denier
- Solidna konstrukcja o wysokiej sztywności
- Teleskopowy uchwyt, swobodnie poruszające się kółka
- Zamykana przednia kieszeń
- Przestronna główna komora wzmocniona ramą z pokrywą na rzepy
- Kieszeń na dokumenty w pokrywie, uniwersalna przegroda w komorze wewnętrznej
- Wodoodporne dno z tworzywa sztucznego – ochrona przed brudem i wilgocią

Nr katalogowy	Wymiary w cm			
1-97-515	44,5 x 25,5 x 42	-	2	3253561975158

## TORBA NARZĘDZIOWA 16" OPEN MOUTH



- Torba z wytrzymałego nylonu 600 x 600 Denier
- Liczne komory wewnątrz i na zewnątrz dla maksymalnej organizacji narzędzi i akcesoriów
- Solidne dno z tworzywa sztucznego – ochrona przed wilgocią
- Regulowany pasek naramienny
- Wzmocnione narożniki, wysoka sztywność, stabilność po otwarciu, łatwy dostęp
- Przednia kieszeń z pokrywą

Nr katalogowy	Wymiary w cm			
1-96-183	45 x 28 x 24	-	4	3253561961830

## TORBA NARZĘDZIOWA 16" Z KIESZENIĄ NA DOKUMENTY



- Torba z wytrzymałego nylonu 600 x 600 Denier
- Liczne komory wewnątrz i na zewnątrz dla maksymalnej organizacji narzędzi i akcesoriów
- Solidne dno z tworzywa sztucznego – ochrona przed wilgocią
- Regulowany pasek naramienny
- Wzmocnione narożniki, wysoka sztywność
- Kieszonka na dokumenty w pokrywie
- Przednia kieszonka z pokrywą

Nr katalogowy	Wymiary w cm			
1-96-193	48 x 26 x 25	-	4	3253561961939

## TORBA NARZĘDZIOWA 16" OPEN MOUTH



- Wykonana z tkaniny 600 x 600 Denier
- Otwarta torba stojąca – zapewnia łatwy dostęp do narzędzi
- Dużo wewnętrznych i zewnętrznych kieszeni zapewniających dobrą organizację
- Regulowany pasek na ramię
- Bezpieczne przechowywanie małych elementów lub rzeczy osobistych w zamkniętej kieszeni przedniej
- Mocne, wodoodporne dno wykonane z tworzywa zabezpiecza przed wilgocią

Nr katalogowy	Wymiary w cm			
1-96-183	23,5 x 44,7 x 27,5	-	4	3253561961830

## TORBA NARZĘDZIOWA 12" OTWARTA



- Otwarta konstrukcja – zawartość dobrze widoczna i łatwo dostępna
- 8 zewnętrznych i 10 wewnętrznych kieszeni dla maksymalnej organizacji narzędzi i akcesoriów
- Organizator wewnętrzny na małe części – szybki dostęp do wiertel i bitów
- Gumowy uchwyt ułatwiający przenoszenie
- Polipropylenowe dno – odporne na wodę
- Nylon 600 x 600 Denier
- Pojemność: 20 kg

Nr katalogowy	Wymiary w cm			
STST1-70718	31 x 20 x 26	-	4	3253561707186

## TORBA NARZĘDZIOWA 16" OTWARTA



- Wykonana z tkaniny 600 x 600 Denier
- Otwarta konstrukcja zapewnia łatwy dostęp do narzędzi
- Dużo wewnętrznych i zewnętrznych kieszeni
- Regulowany pasek na ramię
- Bezpieczne przechowywanie małych elementów lub rzeczy osobistych w zamkniętej kieszeni przedniej
- Mocne, wodoodporne dno wykonane z tworzywa zabezpiecza przed wilgocią

Nr katalogowy	Wymiary w cm			
1-96-182	25,1 x 44,7 x 27,7	-	4	3253561961823

## TORBA NARZĘDZIOWA



- Wytrzymały nylon 600 x 600 Denier
- Wzmocnione szwy
- Wygodne uchwyty
- 8 wewnętrznych i 2 zewnętrzne kieszenie
- Naszyta kieszeń z siatki na małe części
- Wzmocnione dno

Nr katalogowy	Wymiary w cm			
1-93-330	30 x 25 x 13	-	2	3253561933301

## KIESZEŃ ZWIJANA NA 12 SZT. NARZĘDZI



- Pokrowiec nylonowy z 12 przegradami na narzędzia ręczne i dużą kieszenią na dokumenty
- Wytrzymały nylon 600 x 600 Denier
- Wbudowany uchwyt na długopis
- Łatwe otwieranie i zamykanie
- Dostarczana bez zawartości

Nr katalogowy	Wymiary w cm			
1-93-601	64 x 39	-	12	3253561936012

# ORGANIZERY

## PROFESJONALNY ORGANIZER FATMAX®

**STANLEY**  
**FATMAX**



- Ruchome przegrody umożliwiają przechowywanie małych przedmiotów
- Odporna na pęknięcia, przezroczysta pokrywa
- Unikalna konstrukcja umożliwia dokładne zamknięcie poszczególnych przegród
- Mocne zawiasy, rękojeść i zamki
- Nowatorska, modułowa konstrukcja pozwala na spinanie kilku organizatorów ze sobą

### PROFESJONALNY ORGANIZER FATMAX™, PLASTIKOWE ZASTRZASKI

Nr katalogowy	Opis	Wymiary w cm			
1-97-519	10 płaskich przegródek	45 x 7 x 36	-	4	3253561975196
1-97-521	10 głębokich przegródek	45 x 12 x 36	-	4	3253561975219



### PROFESJONALNY ORGANIZER FATMAX™, METALOWE ZASTRZASKI, BRYZGOSZCZELNY

Nr katalogowy	Opis	Wymiary w cm			
1-97-517	10 płaskich przegródek	45 x 7 x 36	-	4	3253561975172
1-97-518	10 głębokich przegródek	45 x 12 x 36	-	4	3253561975189



## ORGANIZER FATMAX® FLIP BIN

**STANLEY**  
**FATMAX**



- Pełny wgląd w zawartość przez przezroczyste okienka
- 12 wymiomych pojemników można rozłożyć do przodu
- Optymalna dostępność zawartości za sprawą pionowego układu
- Łatwe przenoszenie za pomocą uchwytu
- Jeden system zamykania dla wszystkich przedziałów jednocześnie
- Pojemność 7 kg
- Dodatkowe zaciski zapewniające stabilność podczas łączenia kilku organizatorów
- Ergonomiczny uchwyt
- Boczne wypustki do łączenia z profesjonalnymi organizatorami linii FATMAX®

Nr katalogowy	Wymiary w cm			
FMST81077-1	45 x 12 x 36	-	1	3253561810770

## PROFESJONALNY ORGANIZER

**STANLEY**  
**FATMAX**



- Przezroczysta, odporna na zarysowania i uderzenia pokrywa z poliwęglanu
- Kompatybilny z profesjonalnymi organizatorami linii FATMAX®
- System bocznego mocowania – można połączyć ze sobą do dziewięciu organizatorów
- Połączenie różnych rozmiarów organizatorów z innymi pojemnikami – do małych części i akcesoriów
- Odporność na kurz i wodę dla ochrony zawartości i bezpiecznego korzystania w plenerze

Nr katalogowy	Opis	Wymiary w cm			
FMST1-75781	8 przegródek	44 x 6,5 x 16	-	4	3253561757815
FMST1-75779	16 przegródek	44 x 6,5 x 27,5	-	4	3253561757792

## ORGANIZER PROFESSIONAL XL Z 14 PRZEGRÓDKAMI



- Bardzo dużo miejsca – do 33% więcej niż w standardowych organizatorach
- Połączenie metalu i wysokowydajnych tworzyw sztucznych dla najwyższej jakości
- Przezroczysta, odporna na zarysowania i uderzenia pokrywa z poliwęglanu
- Galwanizowane metalowe elementy we wszystkich ważnych miejscach – uchwyt, zawiasy, zamknięcia
- Duży aluminiowy uchwyt do bezpiecznego i wygodnego transportu ciężkiej zawartości, łatwy w chwytaniu nawet przy użyciu rękawiczek
- Wbudowany pasek naramienny
- 14 głębokich wymiomych przegródek w dwóch rozmiarach
- Specjalna pokrywa zapobiega przesuwaniu się zawartości, nawet jeśli niektóre pojemniki zostały wyjęte

Nr katalogowy	Liczba przegródek	Wymiary w cm			
1-93-293	14	49 x 11 x 43	-	5	3253561932939

## MAŁY ORGANIZER FATMAX®

**STANLEY**  
**FATMAX**



- Wąski organizer
- Przezroczysta, odporna na zarysowania i uderzenia pokrywa z poliwęglanu
- Stopień ochrony IP 53 ochrona przed rozbryzgami
- Możliwość łączenia – do 3 sztuk
- Wbudowany uchwyt

Nr katalogowy	Liczba przegródek	Wymiary w cm			
FMST1-72378	6	26 x 34 x 12	-	4	3253561723780

## ORGANIZER PROFI Z 25 PRZEGRÓDKAMI



- Wyjmowane pojemniki w 3 różnych rozmiarach
- Przezroczysta, odporna na zarysowania i uderzenia pokrywa z poliwęglanu
- Specjalna pokrywa zapobiega przesuwaniu się zawartości, nawet jeśli niektóre pojemniki zostały wyjęte

Nr katalogowy	Liczba przegródek	Wymiary w cm			
1-92-748	25	42 x 5 x 33	-	20	3253561927485

## ORGANIZER SORTMASTER MINI, DO UKŁADANIA W STOSY



- Innowacyjny system mocowania umożliwia łączenie i transport maksymalnie trzech organizerów
- Boczne mocowania, zapewniające bezpieczne układanie
- Wyjmowane wkładki umożliwiają przechowywanie narzędzi i małych części
- Specjalna konstrukcja pokrywy utrzymuje małe części i wkładki na miejscu
- Dostępny również jako organizer dwustronny (dwa pojedyncze) z dwustronnym dostępem (STST1-71197)

Nr katalogowy	Opis	Wymiary w cm			
STST1-70720	Pojedynczy	29 x 6 x 21	-	4	3253561707209
STST1-71197	Para	29 x 13 x 21	-	4	3253561711972

## ORGANIZER SORTMASTER DWUPOZIOMOWY



- Część górna w pełni wysuwana – zapewnia równoczesny dostęp do obu części organizera
- Przezroczysta pokrywa zapewnia podgląd zawartości oraz zabezpiecza wnętrze przed przesuwaniem
- Wyjmowane pojemniki w 2 różnych rozmiarach i 4 wyjmowane wewnętrzne przegródki umożliwiają jednoczesne przechowywanie narzędzi i małych części
- Na wierzchu można bezpiecznie ułożyć nawet trzy organizery SortMaster Junior™ (1-97-483)
- Ergonomiczna konstrukcja i uchwyt pozwalają na przenoszenie organizera jak skrzynki narzędziowej

Nr katalogowy	Wymiary w cm			
STST1-75540	42 x 40 x 31,5	-	4	3253561755408

## ORGANIZER SORTMASTER JUNIOR™



- Przegrodę wewnętrzną można regulować w zależności od potrzeb – możliwych jest nawet 512 różnych konfiguracji
- Małe części pozostają na miejscu – nie ślizgają się w przegródkach
- Zgięte narożniki ułatwiają przechowywanie narzędzi, takich jak młotki
- Specjalna konstrukcja pokrywy – górne perforacje są dopasowane do wewnętrznych przegródek
- Pokrywę można dodatkowo zablokować
- Bezpieczne przechowywanie zawartości
- Trzy organizery SORTMASTER JUNIOR™ można wygodnie ze sobą łączyć

Nr katalogowy	Liczba przegródek	Wymiary w cm			
1-97-483	14	38 x 7 x 29	-	6	3253561974830

## ORGANIZER SORTMASTER™ 90



- Przegrodę wewnętrzną można regulować w zależności od potrzeb – możliwych jest nawet 1 024 różnych konfiguracji
- Małe części pozostają na miejscu – nie ślizgają się w przegródkach
- Zgięte narożniki ułatwiają przechowywanie narzędzi, takich jak młotki
- Specjalna konstrukcja pokrywy – górne perforacje są dopasowane do wewnętrznych przegródek
- Pokrywę można dodatkowo zablokować

Nr katalogowy	Liczba przegródek	Wymiary w cm			
1-94-745	17	43 x 9 x 33	-	4	3253561947452

## ORGANIZER STANDARD Z 25 PRZEGRÓDKAMI



- Przejrzysta pokrywa zapewnia podgląd zawartości
- Pokrywa zamyka się równo ze ściankami przegródek
- Dodatkowe przesuwne zamknięcie pokrywy zapobiega mieszaniu się zawartości
- Wbudowany miękki uchwyt

Nr katalogowy	Liczba przegródek	Wymiary w cm			
1-92-762	25	46 x 8 x 33	-	8	3253561927621

## ORGANIZER



- Dostępny w 3 rozmiarach
- Nowoczesna konstrukcja wykonana z odpornego na uderzenia polipropylenu
- Wyjmowane przegrody umożliwiają stworzenie indywidualnego układu do przechowywania małych części i narzędzi ręcznych
- Okrągłe krawędzie ułatwiają wyjmowanie zawartości
- Wbudowany uchwyt
- Linijka na pokrywie

Nr katalogowy	Liczba przegródek	Wymiary w cm			
STST81679-1	10	21 x 11,5 x 3,5	-	1	3253561816796
STST81680-1	17	27 x 18,9 x 4,6	-	1	3253561816802
STST81681-1	22	35,7 x 22,9 x 4,8	-	1	3253561816819

## ORGANIZER 160 Z 11 PRZEGRÓDKAMI



- Lekka, sztywna budowa
- Przezroczysta pokrywa umożliwiająca kontrolę zawartości organizera
- Idealny do przechowywania małych przedmiotów

Nr katalogowy	Liczba przegródek	Wymiary w cm			
1-92-736	11	24,5 x 17,4 x 5,5	-	8	3253561927362

## ORGANIZER 160 Z 14 PRZEGRÓDKAMI



- Przezroczysta pokrywa zapewnia podgląd zawartości
- Pokrywa zamyka się równo ze ściankami przegródek
- Dodatkowe przesuwne zamknięcie pokrywy zapobiega mieszanii się zawartości
- Wbudowany miękki uchwyt

Nr katalogowy	Liczba przegródek	Wymiary w cm			
1-92-761	14	34 x 6 x 26	-	8	3253561927614

## ORGANIZER 160 Z 18 PRZEGRÓDKAMI



- Organizator z 18 przegrodami i przezroczystą pokrywą

Nr katalogowy	Liczba przegródek	Wymiary w cm			
1-92-071	18	37 x 6 x 29	-	36	3253561920714

## ORGANIZER 3 W 1



- Rozwiązanie 3 w 1 dla narzędzi ręcznych, elektronarzędzi oraz drobnych akcesoriów
- Ruchove przegrody umożliwiające dostosowanie przestrzeni organizera według swoich potrzeb
- Centralnie umiejscowiona przestrzeń do przechowywania dużych narzędzi ręcznych
- Konstrukcja umożliwia pełne otwarcie wszystkich trzech przegródek jednocześnie
- Wbudowany mocny uchwyt do przenoszenia narzędzi w formie bezpiecznego zamkniętego kufru

Nr katalogowy	Wymiary w cm			
STST1-71963	31 x 23 x 42	-	4	3253561719639

# POJEMNIKI WARSZTATOWE

## POJEMNIKI WARSZTATOWE



- Nowoczesna konstrukcja wykonana z polipropylenu odpornego na uderzenia (z wyjątkiem 056100-004)
- Pojemniki można układać w stopy, zachowując dostęp do zawartości
- Praktyczne rozwiązanie do przechowywania: możliwość montażu na ścianie (szyny nie są dołączone)
- Możliwość pełnego zagnieżdżenia dla optymalnej wydajności
- Szeroki otwór zapewnia łatwy dostęp do zawartości
- Do przechowywania małych części, narzędzi i akcesoriów

Nr katalogowy	Opis	Wymiary w cm			
STST82710-1	Pojemnik warsztatowy #2 - żółty	11 x 19 x 7	-	48	3253561827105
STST82735-1	Pojemnik warsztatowy #2 - czarny	11 x 19 x 7	-	48	3253561827358
STST82736-1	Pojemnik warsztatowy #2 - czerwony	11 x 19 x 7	-	48	3253561827365
STST82737-1	Pojemnik warsztatowy #2 - niebieski	11 x 19 x 7	-	48	3253561827372
STST82712-1	Pojemnik warsztatowy #3 - żółty	15 x 24 x 12	-	36	3253561827129
STST82738-1	Pojemnik warsztatowy #3 - czarny	15 x 24 x 12	-	36	3253561827389
STST82739-1	Pojemnik warsztatowy #3 - czerwony	15 x 24 x 12	-	36	3253561827396
STST82740-1	Pojemnik warsztatowy #3 - niebieski	15 x 24 x 12	-	36	3253561827403
STST82714-1	Pojemnik warsztatowy #4 - żółty	20 x 33 x 16	-	12	3253561827142
STST82741-1	Pojemnik warsztatowy #4 - czarny	20 x 33 x 16	-	12	3253561827419
STST82742-1	Pojemnik warsztatowy #4 - czerwony	20 x 33 x 16	-	12	3253561827426
STST82743-1	Pojemnik warsztatowy #4 - niebieski	20 x 33 x 16	-	12	3253561827433
STST82744-1	Pojemnik warsztatowy #5 - czarny	31 x 43 x 18	-	8	3253561827440
STST82745-1	Pojemnik warsztatowy #5 - czerwony	31 x 43 x 18	-	8	3253561827457
STST82746-1	Pojemnik warsztatowy #5 - niebieski	31 x 43 x 18	-	8	3253561827464

## ORGANIZER NA MAŁE CZĘŚCI Z SZUFLADAMI



- Sztywna konstrukcja z tworzywa
- Wkładki odporne na uderzenia wykonane z przezroczystego polipropylenu, zapewniające podgląd zawartości
- Szuflady na małe części można chować jedne w drugich – elastyczny, modułowy system przechowywania
- Można zamontować na ścianie

Nr katalogowy	Wykonanie	Wymiary w cm			
1-93-978	9 szuflad	37 x 21 x 16 cm	-	10	3253561939785
1-93-980	30 szuflad	37 x 23 x 16 cm	-	10	3253561939808
1-93-981	39 szuflad	37 x 44 x 16 cm	-	1	3253561939815

# PASY NARZĘDZIOWE I AKCESORIA

## PAS NARZĘDZIOWY



- Wytrzymały nylon 600 x 600 Denier
- Dwie kieszenie na gwoździe, jedna kieszeń na miarę i uchwyt na młotek
- Łatwy dostęp do przegródek i liczne mocowania
- Łatwy dostęp do kieszeni na miarę
- Wyściełany tył zapewnia optymalne dopasowanie i komfort
- Możliwość dopasowania rozmiaru

Nr katalogowy	Wymiary w cm			
1-96-178	60 x 26 x 8	-	4	3253561961786

## KIESZEŃ DO PASA NA NARZĘDZIA I MŁOTEK



- Wytrzymały nylon 600 x 600 Denier
- Dwie kieszenie na gwoździe, kieszeń na miarę i uchwyt na młotek
- Łatwy dostęp do przegródek i liczne mocowania
- Wyściełany tył zapewnia optymalne dopasowanie i komfort

Nr katalogowy	Wymiary w cm			
1-96-181	24 x 33 x 8	-	4	3253561961816

## KIESZEŃ DO PASA NA NARZĘDZIA I TELEFON



- Kieszeń na telefon komórkowy i rzeczy osobiste
- Wytrzymały nylon 600 x 600 Denier
- Duża kieszeń z zamkiem błyskawicznym na całej długości – odpowiednia na dokumenty, klucze itp.
- Wyściełany tył zapewnia optymalne dopasowanie i komfort
- Przednia kieszeń z klapką na rzeczy osobiste

Nr katalogowy	Wymiary w cm			
1-96-179	24 x 16 x 6	-	4	3253561961793

SERIA PASÓW NARZĘDZIOWYCH Z WYSOKIEJ JAKOŚCI SKÓRY BAWOLEJ

# WIĘCEJ WYGODY WIĘCEJ MIEJSCA NA WIĘCEJ NARZĘDZI



- Miękka skóra poddana specjalnej obróbce
- Wzmocnienie podwójnymi szwami i nitami
- Praktyczne rozmieszczenie kieszeni



Nr katalogowy	Opis	Wymiary			
STST1-80113	Pas narzędziowy	620 x 90 x 260 mm	-	1	3253561801136
STST1-80114	Torba na narzędzia i młotek	280 x 90 x 250 mm	-	1	3253561801143
STST1-80116	Torba na narzędzia i gwoździe podwójna	300 x 70 x 330 mm	-	1	3253561801167
STST1-80117	Uchwyt na młotek	120 x 70 x 170 mm	-	1	3253561801174
STST1-80118	Uchwyt wiertarki bezprzewodowej	160 x 60 x 320 mm	-	1	3253561801181
STST1-80119	Pasek skórzany	45 x 1 260 mm	-	1	3253561801198

# KOBYŁKI

## METALOWA KOBYŁKA FATMAX®

**STANLEY**  
**FATMAX**



- Dodanie drewnianych listw umożliwia stworzenie dużego stołu roboczego
- Kompatybilne z zaciskami
- Elastyczne uchwyty umożliwiające łatwe przenoszenie i rozkładanie
- Składanie do małych rozmiarów to mała przestrzeń do przechowywania
- Metalowa rama i nogi to solidna wytrzymała konstrukcja wytrzymująca obciążenia do 900 kg (obciążenie na zestaw)
- Gumowe podkładki to stabilizacja podczas cięcia
- Dwa zewnętrzne zatrzaski umożliwiające połączenie dwóch stojaków gwarantuje wygodny sposób przechowywania i transportowania
- Rowek typu V - umożliwia unieruchomienie i obrabianie listw i rur

Nr katalogowy	Opis	Wymiary w cm			
FMST1-75763	W zestawie 2 szt.	112 x 11,5 x 26,5	-	3	3253561757631

## KOBYŁKA FATMAX®

**STANLEY**  
**FATMAX**



- Obciążenie na zestaw do 1300 kg
- Składany stojak z czterema teleskopowymi metalowymi nogami i dodatkową półką
- Szybka i łatwa regulacja wysokości
- Połączenie aluminium i metalu
- Stała pozycja dzięki gumowym stopkom (stopki można wydłużyć do 21,5 cm)
- Antypoślizgowe, gumowe wkładki na górnych krawędziach

Nr katalogowy	Opis	Wymiary w cm			
1-92-980	W zestawie 2 szt.	69 x 10 x 83	-	3	3253561929809

## KOBYŁKA METALOWA



- Niewielka masa – łatwe przenoszenie
- Stabilne metalowe nogi
- Obciążenie na zestaw do 450 kg
- Możliwość złożenia do kompaktowych rozmiarów, co ułatwia przechowywanie

Nr katalogowy	Opis	Wymiary w cm			
STST81337-1	W zestawie 2 szt.	80 x 10 x 21	-	1	3253561813375

## REGULOWANA KOBYŁKA VARIO



- Obciążenie na zestaw do 450 kg
- Innowacyjna regulacja wysokości od 76 do 89 cm i szerokości od 71 do 116 cm
- Stała pozycja dzięki gumowym stopkom i wkładkom antypoślizgowym na górnych krawędziach
- Dodatkowa półka
- Masa jednego stojaka: 4,3 kg

Nr katalogowy	Opis	Wymiary w cm			
STST1-70559	W zestawie 2 szt.	71 x 14 x 80	-	2	3253561705595



## SKŁADANA KOBYŁKA



- Obciążenie na zestaw do 450 kg
- Stała pozycja dzięki gumowym stopkom i wkładkom antypoślizgowym na górnych krawędziach
- Uchwyt na przewód po obu stronach
- Masa jednego stojaka: 3 kg

Nr katalogowy	Opis	Wymiary w cm			
STST1-70713	W zestawie 2 szt.	70 x 6 x 82	-	2	3253561707131

## SKŁADANA KOBYŁKA - JUNIOR



- Maksymalne obciążeniu 362 kg (dotyczy całego zestawu)
- Lekka konstrukcja oraz możliwość złożenia na płasko ułatwia transport i przechowywanie
- Zawiera rowki stabilizujące typu V do cięcia materiałów
- Może służyć za przenośny stół warsztatowy
- Antypoślizgowe stopy

Nr katalogowy	Opis	Wymiary w cm			
STST1-70355	W zestawie 2 szt.	70 x 6 x 82	-	4	3253561703553

# STOŁY WARSZTATOWE

## STÓŁ WARSZTATOWY SKŁADANY FATMAX® EXPRESS™

**STANLEY**  
**FATMAX**



- Nośność: do 455 kg, metalowe nogi
- Duża powierzchnia robocza (85 x 60 cm) do wielu zastosowań
- Możliwość stosowania ze ściskami jednoręcznymi STANLEY®
- Uchwyt ułatwiający transport
- Prosty mechanizm składania umożliwia szybką konfigurację stołu w ciągu kilku sekund

Nr katalogowy	Opis	Wymiary w cm			
FMST1-75672	Stół warsztatowy składany	85 x 60 x 80	-	3	3253561756726

## STÓŁ WARSZTATOWY SKŁADANY FATMAX® DO MONTAŻU NA ŚCIANIE

**STANLEY**  
**FATMAX**



- Z perforowaną tylną ścianką do zawieszania przedmiotów
- Przestrzeń na narzędzia przed perforowaną ścianką: 10 cm głębokości
- Udźwig: 100 kg
- Solidna laminowana powierzchnia MDF (płyta pilśniowa średniej gęstości), cięcie bezpośrednio na płycie
- W zestawie 10 haczyków do ściany perforowanej, wspornik i śruby

Nr katalogowy	Opis	Wymiary w cm			
FMHT81528-1	Stół warsztatowy składany	90 x 45 x 20	-	1	3253561815287

# WYPOSAŻENIE WARSZTATU RTA



## SZAFKA WARSZTATOWA RTA 2-DRZWIOWA



- Duża szafka warsztatowa 36" z ramą stalową, również do dużych obciążeń (możliwe obciążenie całkowite 295 kg)
- Trzy półki, każda do maksymalnego obciążenia 68 kg. Możliwość regulacji półek
- Opatentowana składana konstrukcja umożliwia montaż w ciągu kilku minut
- Zintegrowany system zamka chroni zawartość przed niepożądanym dostępem
- Elastyczna i stabilna nawet na nierównych powierzchniach dzięki czterem stopom o regulowanej wysokości

Nr katalogowy	Opis	Wymiary w cm			
STST97957-1	Szafka warsztatowa 2-drzwiowa	93 x 46 x 183	-	1	3253561979576

## SZAFKA BAZOWA RTA 2-DRZWIOWA



- Solidna szafka bazowa 30" (2-drzwiowa) z ramą stalową, do całkowitego obciążenia do 250 kg
- Powierzchnia robocza o grubości 20 mm wykonana z drewna kauczukowego: wysoka jakość, wytrzymałość, a także dbałość o środowisko dzięki pochodzeniu ze zrównoważonej uprawy
- Zawiera półkę (maksymalne obciążenie do 68 kg). Drzwi z zamkiem magnetycznym
- Opatentowana składana konstrukcja umożliwia montaż w ciągu kilku minut
- Zintegrowany system zamka chroni zawartość przed niepożądanym dostępem

Nr katalogowy	Opis	Wymiary w cm			
STST97595-1	Szafka bazowa 2-drzwiowa	77,5 x 46 x 87	-	1	3253561975950

## SZAFKA WISZĄCA RTA 2-DRZWIOWA



- Solidna szafka wisząca 30" (2-drzwiowa) z ramą stalową, do całkowitego obciążenia do 45 kg
- Zawiera półkę (maksymalne obciążenie do 22,5 kg). Drzwi z zamkiem magnetycznym
- Opatentowana składana konstrukcja umożliwia montaż w ciągu kilku minut
- Zintegrowany system zamka chroni zawartość przed niepożądanym dostępem
- Możliwość montażu zarówno na płytach gipsowo-kartonowych, jak i na szynach Versatrack

Nr katalogowy	Opis	Wymiary w cm			
STST97598-1	Szafa wisząca 2-drzwiowa	76,5 x 30 x 78,7	-	1	3253561975981

## SZAFKA WISZĄCA RTA 1-DRZWIOWA



- Solidna szafka bazowa 30" (2-drzwiowa) z ramą stalową, do całkowitego obciążenia do 250 kg
- Zawiera półkę (maksymalne obciążenie do 68 kg). Drzwi z zamkiem magnetycznym
- Opatentowana składana konstrukcja umożliwia montaż w ciągu kilku minut
- Zintegrowany system zamka chroni zawartość przed niepożądanym dostępem
- Możliwość montażu zarówno na płytach gipsowo-kartonowych, jak i na szynach Versatrack

Nr katalogowy	Opis	Wymiary w cm			
STST97599-1	Szafa wisząca 1-drzwiowa	77,5 x 30,5 x 50	-	1	3253561975998

## STÓŁ WARSZTATOWY

**NOWOŚĆ**



- Solidny **blat roboczy o grubości 25 mm wykonany z kauczuku** ze zrównoważonych upraw
- Wysoko wytrzymała stalowa rama do dużych obciążeń
- Wyjątkowa konstrukcja umożliwia montaż w ciągu kilku minut
- Maksymalne obciążenie całkowite 500 kg
- Kompatybilność z systemem warsztatowym RTA
- Wystarczająca ilość miejsca pod stołem na dwie szafy bazowe RTA

Nr katalogowy	Opis	Wymiary w cm			
STST97998-1	Stół warsztatowy RTA	152 x 76 x 98	-	1	3253561979989

## ZESTAW DO PRZECHOWYWANIA ŚCIENNEGO VERSATRACK



- Solidna, praktyczna szyna z tworzywa sztucznego odporna na rdzę i zniekształcenia
- Szyny mogą być indywidualnie cięte
- Można połączyć w system ścienny i ograniczyć bocznymi zaślepkami
- Również jako ograniczenia perforowanych ścianek, ścian korkowych lub białych tablic
- Łatwy montaż, np. na płytach gipsowo-kartonowych lub ścianach murowanych (montaż wymaga wiertarki i śrub)
- Akcesoria są montowane przy użyciu opatentowanego systemu HOOKTITE™, który zapobiega wypadnięciu
- Nośność jednej szyny: 35 kg
- Zawartość 20-częściowego zestawu: 2 szyny, 4 zaślepki, 2 krótkie haki podwójne, 2 haki w kształcie litery S, 1 długi hak podwójny, 1 hak do urządzeń elektrycznych i ogrodowych, zestaw 8 haków

PASUJE DO SYSTEMU WARSZTATOWEGO RTA

Nr katalogowy	Wymiary jednej szyny (dł. x szer. x gł.)	Masa jednej szyny			
STST22000-1	121 x 2,5 x 14 cm	1,6 kg	-	1	3253561220005

# ODZIEŻ ROBOCZA I OCHRONNA

## NAKOLANNIKI ŻELOWE FATMAX®, STABILIZOWANE, PÓŁTWARDE

**STANLEY**  
**FATMAX**

**NOWOŚĆ**



- Nakolanniki z żelom High Memory do codziennego użytku, szczególnie do długiej pracy na kolanach, gdy ważna jest swoboda ruchów
- Szerokie, pojedyncze paski neoprenowe zapewniają maksymalny komfort podczas noszenia i pewne dopasowanie
- Ergonomiczna konstrukcja zapewnia maksymalny komfort i zmniejsza zmęczenie
- Tkanina 1680 Denier zapewnia odporność na ścieranie i trwałość
- Półtwarda konstrukcja zapewnia optymalną ochronę

Nr katalogowy	Opis			
FMST82959-1	Nakolanniki żelowe FATMAX®, półtwarde	-	1	3253561829598

## NAKOLANNIKI ŻELOWE FATMAX®, STABILIZOWANE

**STANLEY**  
**FATMAX**

**NOWOŚĆ**



- Nakolanniki z żelom High Memory do codziennego użytku, szczególnie do długiej pracy na kolanach i zadań dekarских
- Pojedynczy pasek neoprenowy dla maksymalnego komfortu podczas noszenia i pewnego dopasowania
- Formowany piankowy korpus zapewnia dodatkowy komfort
- Tkanina 1680 Denier zapewnia odporność na ścieranie i trwałość
- Półsztywna, płaska nasadka z TPE (elastomeru termoplastycznego) doskonale chroni przed poślizgami i zapobiega uszkodzeniu podłogi

Nr katalogowy	Opis			
FMST82960-1	Nakolanniki żelowe FATMAX®	-	1	3253561829604

## NAKOLANNIKI TWARDE FATMAX®

**STANLEY**  
**FATMAX**

**NOWOŚĆ**



- Nakolanniki twarde do szerokiej gamy zastosowań, szczególnie do prac na zewnątrz, np. w kształtowaniu krajobrazu
- Wyprofilowana konstrukcja zapewnia elastyczność i swobodę ruchu
- Dwa elastyczne paski i elastyczne klamry zapewniające wygodę podczas noszenia
- Pianka o wysokiej gęstości w nakolanniku zapewnia optymalną wyściółkę i komfort

Nr katalogowy	Opis			
FMST82961-1	Nakolanniki twarde FATMAX®	-	1	3253561829611

## NAKOLANNIKI FATMAX® DO RÓWNEGO PODŁOŻA

**STANLEY**  
**FATMAX**

**NOWOŚĆ**



- Podkładki kolanowe do wielu zastosowań, specjalnie zaprojektowane do gładkich i suchych podłóg
- Powłoka antypoślizgowa dla lepszej przyczepności i trwałości
- Elastyczne paski i elastyczne klamry zapewniają komfort noszenia
- Pianka o wysokiej gęstości w nakolanniku zapewnia optymalną wyściółkę i komfort
- Tkanina 1680 Denier zapewnia szczególną odporność na ścieranie

Nr katalogowy	Opis			
FMST82962-1	Nakolanniki FATMAX® do równego podłoża	-	1	3253561829628

## UNIWERSALNA KAMIZELKA ROBOCZA FATMAX®

**STANLEY**  
**FATMAX**



- Liczne, łatwo dostępne kieszonki i mocowania – ułatwiają transport często używanych narzędzi
- Jeden rozmiar, pasuje do każdej budowy ciała
- Oddychający materiał – wygodny w noszeniu nawet w wysokich temperaturach, bez nagrzewania się lub gromadzenia się wilgoci
- Bezpieczeństwo dzięki odblaskowym wkładkom
- Solidna – podwójny materiał we wrażliwych miejscach, chroniący przed ostrymi krawędziami
- Kieszonka na rzeczy osobiste (telefon komórkowy itp.)
- Ukryta kieszonka wewnętrzna do bezpiecznego przechowywania dokumentów itp.

Nr katalogowy	Opis			
FMST1-71181	Uniwersalna kamizelka robocza FATMAX®	-	1	3253561711817





# INDEKS

Nr. katalogowy	Strona	Nr. katalogowy	Strona	Nr. katalogowy	Strona	Nr. katalogowy	Strona	Nr. katalogowy	Strona	Nr. katalogowy	Strona	Nr. katalogowy	Strona	Nr. katalogowy	Strona
0-10-018	70	0-16-050	129	0-22-473	124	0-43-617	55	0-65-137	188	0-83-034	181	1-10-418	69		
0-10-028	86	0-16-128	116	0-22-475	124	0-43-624	55	0-65-138	188	0-83-035	181	1-10-425	69		
0-10-073	85	0-16-129	116	0-22-477	124	0-43-625	55	0-65-139	188	0-83-036	181	1-10-481	67		
0-10-088	74	0-16-130	116	0-22-486	122	0-43-636	55	0-65-141	188	0-83-100	182	1-10-550	75		
0-10-095	70	0-16-251	113	0-22-487	123	0-43-637	55	0-65-143	188	0-83-121	182	1-11-221	89		
0-10-150	70	0-16-252	113	0-22-488	123	0-43-648	55	0-65-204	188	0-83-122	182	1-11-300	87		
0-10-151	70	0-16-253	113	0-22-491	123	0-43-649	55	0-65-206	188	0-84-000	163	1-11-301	87		
0-10-189	78	0-16-254	113	0-22-492	123	0-43-672	55	0-65-207	188	0-84-001	163	1-11-325	87		
0-10-237	73	0-16-255	113	0-22-494	122	0-43-679	55	0-65-209	188	0-84-002	163	1-11-515	90		
0-10-242	76	0-16-256	113	0-22-496	122	0-43-681	55	0-65-224	188	0-84-003	162	1-11-700	88		
0-10-243	78	0-16-257	113	0-22-499	122	0-46-151	52	0-65-316	188	0-84-004	162	1-11-718	87		
0-10-244	81	0-16-258	113	0-22-500	123	0-46-529	50	0-65-317	188	0-84-006	163	1-11-911	88		
0-10-245	81	0-16-259	113	0-22-501	122	0-46-535	50	0-65-319	189	0-84-007	163	1-11-921	88		
0-10-401	84	0-16-260	113	0-28-206	157	0-46-825	51	0-65-335	189	0-84-008	163	1-11-952	89		
0-10-409	69	0-16-261	113	0-28-500	90	0-47-100	49	0-65-336	189	0-84-009	162	1-11-983	89		
0-10-409	70	0-16-262	113	0-28-510	90	0-47-101	49	0-65-337	189	0-84-010	162	1-12-003	119		
0-10-411	68	0-16-263	113	0-28-590	90	0-47-312	53	0-65-338	189	0-84-016	162	1-12-004	119		
0-10-417	68	0-16-264	113	0-30-457	43	0-47-314	53	0-65-339	189	0-84-105	170	1-12-005	119		
0-10-418	69	0-16-265	113	0-30-487	43	0-47-315	53	0-65-340	189	0-84-110	170	1-12-006	119		
0-10-421	68	0-16-266	113	0-30-496	43	0-47-316	53	0-65-395	189	0-84-195	176	1-12-007	119		
0-10-425	69	0-16-267	113	0-30-497	43	0-47-322	53	0-65-396	189	0-84-294	163	1-12-020	117		
0-10-431	68	0-16-535	116	0-30-656	42	0-47-440	48	0-65-397	189	0-84-495	165	1-12-033	120		
0-10-475	67	0-16-540	116	0-30-657	42	0-47-443	48	0-65-398	189	0-84-496	165	1-12-034	120		
0-10-481	67	0-16-545	116	0-30-686	42	0-47-460	48	0-65-399	189	0-84-540	235	1-12-045	119		
0-10-486	67	0-16-551	116	0-30-687	42	0-47-465	48	0-65-400	188	0-84-645	167	1-12-060	117		
0-10-499	73	0-16-870	114	0-30-696	42	0-47-480	47	0-65-404	188	0-84-647	166	1-12-100	120		
0-10-590	85	0-16-871	114	0-30-697	42	0-47-681	48	0-65-406	188	0-84-648	166	1-12-102	118		
0-10-598	84	0-16-872	114	0-32-100	43	0-47-720	52	0-65-407	188	0-84-649	166	1-12-116	118		
0-10-707	74	0-16-873	114	0-32-125	43	0-47-973	50	0-65-408	189	0-84-808	178	1-12-137	118		
0-10-778	73	0-16-874	114	0-33-041	41	0-55-114	135	0-65-410	192	0-84-810	178	1-12-151	120		
0-10-780	75	0-16-875	114	0-33-194	41	0-55-115	135	0-65-411	192	0-84-811	178	1-12-152	120		
0-10-788	74	0-16-876	114	0-33-195	41	0-55-116	135	0-65-412	192	0-84-812	178	1-12-204	119		
0-10-789	72	0-16-877	114	0-33-198	41	0-55-117	135	0-65-413	192	0-84-813	178	1-12-205	119		
0-10-810	84	0-16-878	114	0-33-218	3	0-58-111	138	0-65-414	192	0-84-815	178	1-12-220	118		
0-10-813	84	0-16-879	114	0-33-218	40	0-58-112	138	0-65-415	192	0-85-610	235	1-13-635	199		
0-10-818	75	0-16-880	114	0-33-238	41	0-58-113	138	0-65-416	192	0-89-858	165	1-13-646	200		
0-10-819	72	0-16-881	114	0-33-442	41	0-58-120	138	0-65-417	192	0-89-859	165	1-13-649	200		
0-10-820	67	0-16-882	114	0-33-514	40	0-58-930	138	0-65-418	192	0-89-860	165	1-13-689	199		
0-10-825	82	0-16-889	114	0-33-527	40	0-62-573	193	0-65-419	192	0-89-861	165	1-13-901	201		
0-10-855	83	0-16-890	114	0-33-532	40	0-63-038	198	0-65-424	190	0-89-866	165	1-13-902	201		
0-11-219	87	0-16-891	114	0-33-932	41	0-64-917	194	0-65-425	191	0-89-867	165	1-13-903	201		
0-11-221	89	0-16-892	114	0,33m	63	0-64-919	194	0-65-426	190	0-89-868	165	1-13-905	201		
0-11-300	87	0-20-092	105	0-34-102	46	0-64-921	194	0-65-428	191	0-89-869	165	1-13-906	201		
0-11-301	87	0-20-108	101	0-34-105	46	0-64-923	194	0-65-436	191	0-89-870	165	1-13-907	201		
0-11-325	87	0-20-220	105	0-34-108	46	0-64-924	194	0-65-437	190	0-89-871	165	1-13-947	236		
0-11-411	89	0-20-331	99	0-34-133	45	0-64-930	195	0-65-439	191	0-89-872	165	1-13-976	237		
0-11-700	88	0-20-500	99	0-34-134	45	0-64-931	195	0-65-440	191	0-89-875	165	1-15-122	102		
0-11-718	87	0-20-501	99	0-34-203	44	0-64-932	195	0-65-441	193	0-90-947	235	1-15-123	102		
0-11-725	87	0-20-509	99	0-34-295	45	0-64-933	195	0-65-443	193	0-90-948	235	1-15-317	103		
0-11-800	86	0-20-516	99	0-34-296	45	0-64-934	195	0-65-479	188	0-90-949	235	1-15-368	100		
0-11-911	88	0-20-556	98	0-34-297	45	0-64-940	195	0-65-481	188	0-90-950	235	1-15-379	100		
0-11-921	88	0-20-807	103	0-35-304	47	0-64-941	195	0-65-482	188	0-93-931	53	1-15-403	100		
0-11-983	89	0-22-441	122	0-35-305	47	0-64-949	195	0-65-483	188	0-93-932	53	1-15-416	97		
0-12-105	120	0-22-442	122	0-35-455	46	0-64-952	194	0-65-490	189	0-94-606	227	1-15-425	97		
0-12-312	121	0-22-443	122	0-35-458	46	0-64-955	194	0-66-357	198	0-94-607	227	1-15-441	106		
0-12-313	121	0-22-444	122	0-39-055	41	0-64-974	194	0-66-358	198	0-95-113	222	1-15-449	100		
0-12-315	121	0-22-445	123	0-42-063	62	0-64-976	194	0-68-010	198	0-96-222	236	1-15-529	100		
0-12-504	121	0-22-450	122	0-42-065	62	0-64-983	188	0-68-842	199	0-97-552	236	1-15-533	100		
0-12-508	121	0-22-451	122	0-42-086	62	0-64-984	188	0-68-946	199	0-97-553	236	1-15-558	104		
0-15-061	105	0-22-455	122	0-42-087	62	0-65-006	188	0-68-949	199	0-PH1350	211	1-15-559	104		
0-15-106	105	0-22-456	122	0-42-127	61	0-65-007	196	0-68-953	199	1-03-850	53	1-15-755	107		
0-15-206	98	0-22-458	123	0-42-130	61	0-65-009	196	0-69-253	237	1-03-851	53	1-15-842	104		
0-15-211	103	0-22-460	122	0-42-287	61	0-65-011	196	0-69-256	237	1-10-018	70	1-15-906	104		
0-15-218	102	0-22-461	122	0-42-294	60	0-65-012	197	0-69-804	214	1-10-099	74	1-15-907	104		
0-15-252	97	0-22-462	122	0-42-323	62	0-65-013	197	0-69-833	214	1-10-150	70	1-16-416	115		
0-15-556	98	0-22-464	123	0-42-465	60	0-65-016	188	0-70-450	90	1-10-151	70	1-17-750	179		
0-15-801	104	0-22-465	124	0-43-511	60	0-65-017	188	0-77-030	31	1-10-189	78	1-17-751	179		
0-15-842	104	0-22-467	124	0-43-603	60	0-65-096	188	0-77-260	31	1-10-199	76	1-17-752	179		
0-15-900	104	0-22-469	124	0-43-609	59	0-65-098	188	0-79-153	236	1-10-409	69	1-17-753	179		
0-15-906	104	0-22-471	124	0-43-616	55	0-65-099	191	0-83-033	181	1-10-409	70	1-17-754	179		

Nr. katalogowy	Strona	Nr. katalogowy	Strona	Nr. katalogowy	Strona	Nr. katalogowy	Strona	Nr. katalogowy	Strona	Nr. katalogowy	Strona	Nr. katalogowy	Strona	Nr. katalogowy	Strona
1-17-755	179	1-47-919	50	1-68-992	200	1-94-850	251	1-TRA206-5T	212	2-16-395	115	4-84-488	167		
1-17-756	179	1-51-030	145	1-69-100	154	1-94-857	257	1-TRA206T	212	2-16-396	115	4-87-989	235		
1-17-757	179	1-51-031	141	1-70-316	258	1-94-858	257	1-TRA208T	212	2-16-883	114	4-87-990	235		
1-17-758	179	1-51-033	141	1-70-326	250	1-94-859	257	1-TRA209T	212	2-16-885	114	4-91-444	234		
1-17-759	179	1-51-037	139	1-77-022	26	1-95-152	222	1-TRA704-5T	212	2-16-887	114	4-94-646	234		
1-17-760	179	1-51-104	145	1-77-024	28	1-95-154	222	1-TRA704T	212	2-16-888	114	4-94-647	234		
1-19-190	108	1-51-488	140	1-77-108	63	1-95-563	179	1-TRA705-5T	212	2-17-202	97	4-94-648	234		
1-19-191	108	1-51-937	139	1-77-109	63	1-95-564	179	1-TRA705T	212	2-17-204	97	5-21-102	127		
1-19-192	108	1-54-015	145	1-77-123	14	1-95-565	179	1-TRA706-5T	212	2-17-205	99	5-21-103	127		
1-19-800	108	1-54-022	145	1-77-127	29	1-95-566	179	1-TRA706T	212	2-17-206	105	5-21-104	127		
1-20-002	96	1-54-051	142	1-77-128	28	1-95-567	179	1-TRA708-5T	212	2-20-037	106	5-21-115	128		
1-20-003	96	1-54-053	142	1-77-131	25	1-95-569	179	1-TRA708T	212	2-20-149	106	5-21-122	126		
1-20-008	96	1-54-641	141	1-77-132	24	1-95-611	267	1-TRA709-5T	212	2-20-180	96	5-21-291	129		
1-20-110	101	1-55-099	132	1-77-133	24	1-95-612	255	1-TRA709T	212	2-20-528	95	5-21-293	129		
1-20-112	108	1-55-101	133	1-77-135	29	1-95-613	255	1-TRR134T	213	2-20-529	95	5-21-295	126		
1-20-437	100	1-55-119	132	1-77-136	29	1-95-614	255	1-TRR135T	213	2-20-530	95	5-21-296	126		
1-20-447	100	1-55-120	132	1-77-160	23	1-95-615	254	2-10-099	74	2-20-533	95	5-21-297	127		
1-20-531	101	1-55-155	135	1-77-161	27	1-95-616	254	2-10-122	73	2-20-534	106	5-21-299	128		
1-20-600	107	1-55-156	135	1-77-163	25	1-95-617	254	2-10-199	76	2-20-556	98	5-21-393	128		
1-20-800	107	1-55-157	135	1-77-164	25	1-95-621	248	2-10-550	75	2-34-772	45	5-21-398	128		
1-20-809	107	1-55-503	133	1-77-168	28	1-95-622	248	2-11-300	87	2-34-775	45	5-21-399	126		
1-30-457	43	1-55-504	133	1-77-170	28	1-95-767	233	2-11-301	87	2-34-777	45	5-21-508	128		
1-30-487	43	1-55-513	133	1-77-171	29	1-95-768	233	2-11-700	88	2-34-792	45	5-21-515	129		
1-30-497	43	1-55-515	134	1-77-172	27	1-95-770	233	2-11-725	87	2-34-795	45	6-CT-10X	207		
1-30-656	42	1-55-516	134	1-77-174	63	1-95-772	233	2-11-800	86	2-34-814	44	6-GR15	217		
1-30-657	42	1-55-521	133	1-77-175	63	1-95-774	233	2-11-911	88	2-34-824	44	6-GR25	216		
1-30-687	42	1-55-525	134	1-77-176	63	1-95-776	233	2-11-921	88	2-46-017	52	6-GR100	216		
1-30-696	42	1-55-526	134	1-77-184	26	1-95-829	258	2-11-983	89	2-46-028	52	6-MR77	214		
1-30-697	42	1-56-001	142	1-77-192	26	1-95-830	258	2-11-987	88	2-46-222	52	6-MR100	214		
1-32-125	43	1-57-530	143	1-77-201	25	1-95-979	233	2-14-556	176	2-47-064	52	6-PHT150	211		
1-33-041	41	1-57-531	143	1-77-221	26	1-96-178	277	2-14-558	176	2-65-005	195	06-TLM	27		
1-33-191	41	1-57-532	143	1-77-245	23	1-96-179	277	2-14-562	91	2-65-014	195	6-TR45	208		
1-33-194	41	1-57-533	143	1-79-206	249	1-96-181	277	2-14-562	174	2-69-264	236	6-TR150HL	207		
1-33-195	41	1-57-534	143	1-79-213	264	1-96-182	270	2-14-563	91	2-69-266	236	6-TR150L	207		
1-33-198	41	1-58-501	138	1-79-215	267	1-96-183	269	2-14-563	174	2-84-181	171	6-TR250	206		
1-33-218	3	1-64-915	194	1-79-216	256	1-96-183	270	2-14-564	91	2-84-183	171	6-TR350	206		
1-33-218	40	1-64-916	194	1-79-217	256	1-96-193	270	2-14-564	174	2-84-184	171	6-TRE550	205		
1-33-238	41	1-64-917	194	1-79-218	256	1-97-483	274	2-14-566	91	2-84-185	171	6-TRE650	205		
1-34-477	44	1-64-919	194	1-83-066	183	1-97-503	252	2-14-566	174	2-84-302	171	7-20-556	98		
1-34-478	44	1-64-921	194	1-83-067	183	1-97-512	256	2-14-567	91	3-11-301	87	9-10-810	84		
1-35-304	47	1-64-923	194	1-83-068	183	1-97-514	265	2-14-567	174	3-11-718	87	9-10-813	84		
1-35-305	47	1-64-924	194	1-83-069	183	1-97-515	269	2-14-568	91	3-11-725	87	9-47-821	49		
1-35-556	47	1-64-930	195	1-84-191	176	1-97-517	271	2-14-568	174	3-11-921	88	9-47-822	49		
1-35-558	47	1-64-932	195	1-92-064	256	1-97-518	271	2-15-241	95	3-15-905	102	9-83-079	181		
1-42-262	61	1-64-940	195	1-92-065	256	1-97-519	271	2-15-244	95	3-20-220	105	9-83-080	181		
1-42-322	62	1-64-952	194	1-92-066	256	1-97-521	271	2-15-281	95	3-68-804	200	9-83-123	181		
1-42-323	62	1-64-955	194	1-92-067	256	1-99-056	229	2-15-283	95	3-68-807	200	9-83-124	181		
1-43-524	56	1-64-956	194	1-92-071	275	1-CT106T	213	2-15-288	95	3-68-946	199	FMHT0-10288	72		
1-43-525	56	1-64-974	194	1-92-736	275	1-CT108T	213	2-15-289	95	4-10-018	70	FMHT0-10320	82		
1-43-536	56	1-65-410	192	1-92-748	273	1-CT109T	213	2-15-558	104	4-11-700	88	FMHT0-10327	153		
1-43-537	56	1-65-411	192	1-92-761	275	1-GS10DT	217	2-15-594	95	4-11-921	88	FMHT0-10827	82		
1-43-548	56	1-65-412	192	1-92-762	274	1-GS15DT	217	2-15-595	95	4-18-226	137	FMHT0-20194	104		
1-43-549	56	1-65-413	192	1-92-905	256	1-GS20DT	217	2-15-599	95	4-18-236	138	FMHT0-20195	104		
1-43-553	58	1-65-414	192	1-92-906	256	1-GS25DT	217	2-15-842	104	4-18-286	137	FMHT0-20196	104		
1-43-554	58	1-65-415	192	1-92-908	256	1-PAA42T	215	2-15-892	102	4-18-287	137	FMHT0-20559	98		
1-43-555	58	1-65-416	192	1-92-911	257	1-PAA44T	215	2-15-906	104	4-18-288	137	FMHT0-33856	40		
1-43-556	58	1-65-417	192	1-92-978	252	1-PAA48T	215	2-16-217	115	4-18-289	137	FMHT0-33864	3		
1-43-557	58	1-65-418	192	1-92-980	279	1-PAA52T	215	2-16-268	113	4-18-290	137	FMHT0-33864	39		
1-43-558	58	1-65-419	192	1-93-278	251	1-PAA54T	215	2-16-270	113	4-18-291	137	FMHT0-33868	3		
1-43-572	56	1-68-784	200	1-93-293	272	1-PAA58T	215	2-16-271	113	4-18-292	137	FMHT0-33868	39		
1-45-013	51	1-68-786	200	1-93-301	152	1-PAA62T	215	2-16-382	115	4-18-294	137	FMHT0-55016	134		
1-45-530	51	1-68-842	199	1-93-330	271	1-PAA64T	215	2-16-383	115	4-18-297	137	FMHT0-62060	187		
1-45-685	51	1-68-843	199	1-93-601	271	1-PAA66T	215	2-16-384	115	4-18-298	137	FMHT0-62061	187		
1-45-686	51	1-68-845	199	1-93-935	254	1-PBA6T	215	2-16-385	115	4-18-299	137	FMHT0-62062	187		
1-45-687	51	1-68-926	200	1-93-950	269	1-SWK-BN050T	213	2-16-386	115	4-18-327	136	FMHT0-62064	187		
1-47-324	53	1-68-942	199	1-93-951	264	1-SWKBN100T	213	2-16-387	115	4-18-328	136	FMHT0-62065	187		
1-47-329	53	1-68-945	199	1-93-968	249	1-SWK-BN0625T	213	2-16-388	115	4-18-329	136	FMHT0-62619	189		
1-47-403	50	1-68-946	199	1-93-978	276	1-SWKBN1187T	213	2-16-389	115	4-18-330	136	FMHT0-62620	189		
1-47-404	50	1-68-947	199	1-93-980	276	1-TRA202T	212	2-16-390	115	4-18-331	136	FMHT0-62621	189		
1-47-405	50	1-68-948	199	1-93-981	276	1-TRA204-5T	212	2-16-391	115	4-18-332	136	FMHT0-62622	189		
1-47-803	50	1-68-949	199	1-94-738	258	1-TRA204T	212	2-16-392	115	4-18-333	136	FMHT0-62623	189		
1-47-804	50	1-68-950	199	1-94-745	274	1-TRA205-5T	212	2-16-393	115	4-69-262	237	FMHT0-62624	189		
1-47-917	50	1-68-953	199	1-94-749	254	1-TRA205T	212	2-16-394	115	4-69-263	237	FMHT0-62625	189		



Nr. katalogowy	Strona	Nr. katalogowy	Strona	Nr. katalogowy	Strona	Nr. katalogowy	Strona	Nr. katalogowy	Strona	Nr. katalogowy	Strona	Nr. katalogowy	Strona	Nr. katalogowy	Strona
FMHT0-62626	191	FMHT1-55009	135	FMMT82849-0	234	STHT0-11942	89	STHT1-43105	56	STHT77503-1	15	STST82741-1	276		
FMHT0-62627	191	FMHT1-56008	144	FMMT82900-0	234	STHT0-14102	91	STHT1-43106	56	STHT77504-1	12	STST82742-1	276		
FMHT0-62640	190	FMHT1-56008	144	FMST1-70749	265	STHT0-14102	177	STHT1-43107	56	STHT77587-0	30	STST82743-1	276		
FMHT0-62641	190	FMHT1-56010	144	FMST1-71180	266	STHT0-14103	90	STHT1-43108	56	STHT77588-0	31	STST82744-1	276		
FMHT0-62642	190	FMHT1-56010	144	FMST1-71181	284	STHT0-14103	176	STHT1-43109	56	STHT77592-1	13	STST82745-1	276		
FMHT0-62643	190	FMHT1-56011	144	FMST1-71219	254	STHT0-16137	154	STHT1-43110	56	STHT77593-1	15	STST82746-1	276		
FMHT0-62644	190	FMHT1-56011	144	FMST1-71966	259	STHT0-26088	156	STHT1-43111	56	STHT77594-1	12	STST82747-1	255		
FMHT0-62645	190	FMHT1-56019	144	FMST1-71967	259	STHT0-26089	156	STHT1-43112	56	STHT77611-0	13	STST83307-1	268		
FMHT0-62646	190	FMHT1-56019	144	FMST1-71968	259	STHT0-28000	155	STHT1-43113	56	STHT77616-0	18	STST83319-1	247		
FMHT0-62647	190	FMHT1-74266	24	FMST1-71969	260	STHT0-28034	155	STHT1-43114	56	STHT77625-1	25	STST97595-1	281		
FMHT0-62648	193	FMHT1-74267	24	FMST1-71970	260	STHT0-28041	155	STHT1-43116	56	STHT77625-1	25	STST97598-1	282		
FMHT0-62649	193	FMHT1-77356	10	FMST1-71971	260	STHT0-36117	42	STHT1-43117	56	STMT1-74173	241	STST97599-1	282		
FMHT0-62688	197	FMHT1-77357	10	FMST1-71972	262	STHT0-36118	42	STHT1-51309	140	STMT1-74174	241	STST97957-1	281		
FMHT0-62691	198	FMHT1-77413	15	FMST1-71981	261	STHT0-36121	42	STHT1-65509	194	STMT1-74175	241	STST97998-1	282		
FMHT0-70812	164	FMHT1-77414	11	FMST1-72363	262	STHT0-47147	49	STHT1-70429	217	STMT1-74176	242	XHTHT0-10502	82		
FMHT0-70813	164	FMHT1-77415	11	FMST1-72365	262	STHT0-47244	49	STHT1-70430	217	STMT1-74177	242	XHTHT0-42495	59		
FMHT0-70814	164	FMHT1-77416	10	FMST1-72378	273	STHT0-51311	139	STHT1-70431	217	STMT1-74178	242	XHTHT1-42131	57		
FMHT0-71851	164	FMHT1-77435	27	FMST1-73601	251	STHT0-51312	139	STHT1-70432	217	STMT1-74179	242	XHTHT1-42132	57		
FMHT0-72415	164	FMHT2-10421	68	FMST1-73607	266	STHT0-51906	143	STHT1-70433	217	STMT1-74180	243	XHTHT1-42134	57		
FMHT0-73021	230	FMHT2-20209	104	FMST1-75531	250	STHT0-51907	143	STHT1-70436	217	STMT1-74181	243	XHTHT1-42135	57		
FMHT0-73022	230	FMHT6-70411	209	FMST1-75672	280	STHT0-51908	143	STHT1-70437	217	STMT1-74182	243	XHTHT1-42138	57		
FMHT0-73023	229	FMHT6-70418	215	FMST1-75753	262	STHT0-51909	143	STHT1-70438	217	STMT1-74305	240	XHTHT1-42139	57		
FMHT0-73024	228	FMHT6-70868	209	FMST1-75761	251	STHT0-51910	143	STHT1-77032	22	STMT1-74306	240	XHTHT1-42140	57		
FMHT0-73921	230	FMHT9-73558	175	FMST1-75763	279	STHT0-54126	142	STHT1-77138	21	STMT1-74726	241				
FMHT0-73922	229	FMHT10362-0	77	FMST1-75779	272	STHT0-54127	142	STHT1-77139	20	STMT1-75062	238				
FMHT0-73923	229	FMHT10363-0	77	FMST1-75781	272	STHT0-54128	142	STHT1-77140	19	STMT1-75063	238				
FMHT0-73924	228	FMHT10365-0	79	FMST1-75791	253	STHT0-54158	141	STHT1-77343	21	STMT82672-0	228				
FMHT0-73925	230	FMHT10367-0	79	FMST1-75792	253	STHT0-54159	141	STHT1-77361	20	STMT82831-1	232				
FMHT0-73926	229	FMHT10369-0	79	FMST1-75794	263	STHT0-54160	141	STHT1-77367	29	STST1-70317	265				
FMHT0-74027	239	FMHT10370-0	79	FMST1-75796	261	STHT0-62574	198	STHT1-77368	28	STST1-70344	249				
FMHT0-74028	239	FMHT10373-0	80	FMST1-80144	267	STHT0-62687	85	STHT1-77409	22	STST1-70355	280				
FMHT0-74295	232	FMHT11012-2	86	FMST1-80146	264	STHT0-65148	195	STHT2-11818	86	STST1-70559	279				
FMHT0-74296	232	FMHT42447-1	57	FMST1-80147	266	STHT0-65149	195	STHT2-28042	157	STST1-70713	280				
FMHT0-74297	232	FMHT42553-1	57	FMST1-80148	269	STHT0-65150	195	STHT2-28043	157	STST1-70715	252				
FMHT0-74298	232	FMHT42554-1	57	FMST1-80149	266	STHT0-65151	195	STHT2-28044	157	STST1-70718	270				
FMHT0-74713	232	FMHT42555-1	57	FMS181077-1	272	STHT0-65152	195	STHT3-11825	86	STST1-70720	273				
FMHT0-74719	232	FMHT42559-1	57	FMS181083-1	253	STHT0-65153	195	STHT6-70409	208	STST1-71197	273				
FMHT0-74720	232	FMHT42560-1	57	FMS182706-1	265	STHT0-65154	195	STHT6-70410	208	STST1-71962	257				
FMHT0-74884	177	FMHT42561-1	57	FMS182959-1	283	STHT0-65509	194	STHT6-70414	205	STST1-71963	275				
FMHT0-74886	177	FMHT42562-1	57	FMS182960-1	283	STHT0-70695	237	STHT6-70416	216	STST1-71964	257				
FMHT0-74888	178	FMHT42884-1	59	FMS182961-1	283	STHT0-73872	85	STHT6-70417	216	STST1-71983	257				
FMHT0-74892	178	FMHT51367-2	133	FMS182962-1	284	STHT0-73927	231	STHT7-10220	69	STST1-72335	267				
FMHT0-75408	178	FMHT73557-0	91	FMS182967-1	260	STHT0-74361	168	STHT8-11818	86	STST1-72359	265				
FMHT0-75409	177	FMHT73755-0	91	FMS183296-1	263	STHT0-74362	168	STHT9-77425	22	STST1-75514	255				
FMHT0-75438	178	FMHT73755-0	175	FMS183297-1	263	STHT0-74363	168	STHT10265-0	69	STST1-75515	255				
FMHT0-75467	177	FMHT73756-0	91	STHT0-05622	156	STHT0-74364	168	STHT10266-0	68	STST1-75517	255				
FMHT0-75468	166	FMHT73756-0	175	STHT0-05771	155	STHT0-74367	168	STHT10266-1	68	STST1-75518	255				
FMHT0-75469	166	FMHT73757-0	175	STHT0-05776	155	STHT0-74454	168	STHT10268-0	68	STST1-75520	255				
FMHT0-77407	30	FMHT77446-1	16	STHT0-05777	156	STHT0-74455	168	STHT10268-1	68	STST1-75521	255				
FMHT0-77419	33	FMHT77447-1	17	STHT0-05786	155	STHT0-74456	168	STHT10340-0	71	STST1-75540	273				
FMHT0-77421	32	FMHT77448-1	18	STHT0-05799	155	STHT0-74471	166	STHT10341-0	71	STST1-79231	248				
FMHT0-77422	32	FMHT77449-1	17	STHT0-05864	155	STHT0-74471	169	STHT10344-0	71	STST1-80113	278				
FMHT0-80550	210	FMHT77585-1	12	STHT0-05866	157	STHT0-75044	177	STHT10345-0	71	STST1-80114	278				
FMHT0-80551	210	FMHT77586-1	12	STHT0-05867	157	STHT0-75065	168	STHT10355-1	81	STST1-80116	278				
FMHT0-83231	180	FMHT77595-1	13	STHT0-05895	155	STHT0-75066	168	STHT10355-2	81	STST1-80117	278				
FMHT0-83232	180	FMHT77596-1	15	STHT0-05897	156	STHT0-75067	168	STHT10356-0	81	STST1-80118	278				
FMHT0-83233	180	FMHT77597-1	11	STHT0-05898	157	STHT0-75068	169	STHT10356-1	81	STST1-80119	278				
FMHT0-83234	180	FMHT77598-1	11	STHT0-05899	157	STHT0-75094	166	STHT10357-0	81	STST1-80150	250				
FMHT0-83235	180	FMHT77617-1	10	STHT0-05900	157	STHT0-75094	169	STHT10357-1	81	STST1-80151	252				
FMHT0-83236	180	FMHT77652-0	24	STHT0-05926	154	STHT0-75414	171	STHT10359-1	80	STST22000-1	282				
FMHT0-83237	180	FMHT77653-0	24	STHT0-05927	158	STHT0-77363	32	STHT10360-0	80	STST81337-1	279				
FMHT0-83238	180	FMHT81394-9	211	STHT0-05928	158	STHT0-77364	33	STHT10360-1	80	STST81679-1	274				
FMHT0-83239	180	FMHT81507-1	223	STHT0-05929	158	STHT0-77365	33	STHT10364-0	77	STST81680-1	274				
FMHT0-83240	180	FMHT81508-1	223	STHT0-05930	158	STHT0-77406	30	STHT10368-0	77	STST81681-1	274				
FMHT0-83241	180	FMHT81509-0	221	STHT0-05934	155	STHT1-05868	152	STHT20367-1	96	STST82710-1	276				
FMHT0-83242	180	FMHT81510-0	221	STHT0-05935	155	STHT1-05878	153	STHT20369-1	96	STST82712-1	276				
FMHT0-96230	167	FMHT81511-0	221	STHT0-05936	155	STHT1-05894	153	STHT20370-1	96	STST82714-1	276				
FMHT1-33856	40	FMHT81528-1	280	STHT0-05939	152	STHT1-05932	152	STHT36802-0	42	STST82735-1	276				
FMHT1-51275	140	FMMT82683-1	228	STHT0-10193	78	STHT1-05937	153	STHT36803-0	42	STST82736-1	276				
FMHT1-51276	140	FMMT82685-1	229	STHT0-10194	83	STHT1-16069	153	STHT36804-0	42	STST82737-1	276				
FMHT1-51277	140	FMMT82826-1	231	STHT0-10264	70	STHT1-43102	56	STHT77498-1	14	STST82738-1	276				
FMHT1-51278	140	FMMT82827-1	231	STHT0-11818	86	STHT1-43103	56	STHT77499-1	14	STST82739-1	276				
FMHT1-55008	135	FMMT82848-0	234	STHT0-11825	86	STHT1-43104	56	STHT77502-1	13	STST82740-1	276				

# STANLEY®

Stanley Black & Decker Polska Sp. z o.o.  
ul. Prosta 68  
00-838 Warszawa  
tel. +48 22 46 42 700  
fax +48 22 46 42 701

[www.stanleyworks.pl](http://www.stanleyworks.pl)

Wszelkie prawa zastrzeżone. Katalog, teksty, obrazy, rysunki ani żadna inna część nie mogą być powielane, przechowywane, kopiowane, fotografowanie ani przekazywane w jakiegokolwiek formie, elektronicznej lub innej, bez zgody firmy Stanley Black & Decker Polska Sp. z o.o. W momencie drukowania cała zawartość tego katalogu jest prawidłowa zgodnie z naszą najlepszą wiedzą.

Firma Stanley Black & Decker Deutschland GmbH nie ponosi odpowiedzialności za jakiegokolwiek błędy w opisie lub ilustracjach i zastrzega sobie prawo do zmiany specyfikacji bez uprzedzenia.

© Stanley Works 2020